

ThinkPad® R61

Servisna navodila in navodila za
odpravljanje težav

ThinkPad® R61

Servisna navodila in navodila za
odpravljanje težav

Opomba

Pred uporabo teh informacij in izdelka, na katerega se nanašajo, preberite naslednje:

- *Priročnik z varnostnimi in garancijskimi informacijami*, ki je vključen v paket s to publikacijo.
- Informacije, povezane z brezžičnim delovanjem v zaslonskem *Access Help* in Dodatek D, "Opombe", na strani 61.
- *Opomba o predpisih*, ki je vključen v paket s to publikacijo.

Kazalo

Najprej preberite	v	Obnovitev tovarniških nastavitev	29
Poglavje 1. Iskanje informacij	1	Obnovitev podatkov	30
Ta priročnik in ostale publikacije	1	Poglavje 5. Nadgrajevanje in zamenjava naprav	31
Iskanje informacij z gumbom ThinkVantage	2	Zamenjava baterije	31
Poglavje 2. Skrb za računalnik ThinkPad	3	Nadgradnja trdega diska	32
Pomembni nasveti	3	Zamenjava pomnilnika	36
Pazljivo izberite delovno mesto in način dela	3	Poglavje 6. Pridobitev pomoči in servisa	43
Z računalnikom ravnajte previdno	4	Pridobitev pomoči in servisa	43
Računalnik prenašajte na pravilen način	4	Spletna pomoč	43
S pomnilniškimi mediji in pogoni ravnajte pravilno	4	Klicanje centra za podporo strankam	43
Pazljivo določite gesla	5	Pomoč po svetu	44
Ostali pomembni nasveti	5	Svetovni seznam telefonskih števil	45
Čiščenje pokrova računalnika	6	Dodatek A. Garancijske informacije	51
Čiščenje tipkovnice računalnika	6	Vrste garancijskega servisa	52
Čiščenje zaslona računalnika	6	Dodatek B. Deli, ki jih lahko zamenja stranka (CRU-ji)	55
Skrb za bralnik prstnih odtisov	7	Dodatek C. Funkcije in specifikacije	57
Poglavje 3. Odpravljanje težav z računalnikom	9	Komponente	57
Pogosto zastavljena vprašanja	10	Specifikacije	58
Ugotavljanje težav	11	Dodatek D. Opombe	61
Diagnostični program HDD	11	Opombe	61
Diagnosticiranje težav s PC-Doctor iz servisne particije	12	Opomba o televizijskem delovanju	62
Odpravljanje težav	13	Opombe o elektronskih emisijah	62
Sporočila o napakah	13	Izjava Zvezne komisije za komunikacije (FCC)	62
Napake brez sporočil	18	Izjava o skladnosti emisij s kanadskimi industrijskimi standardi za razred B	63
Težava z geslom	19	Avis de conformité à la réglementation d'Industrie Canada	63
Težave s tipkovnico	19	Izjava o skladnosti z Direktivo Evropske unije o elektromagnetni združljivosti	63
Težava s kazalno napravo	20	Japonska izjava razreda B VCCI	64
Težave v stanju pripravljenosti ali mirovanja	20	Izjave EU WEEE	64
Težave z zaslonom računalnika	21	Opombe za uporabnike v ZDA	64
Težave z baterijo	24	Ponudba programske opreme IBM Lotus	65
Težave s trdim diskom	25	Blagovne znamke	67
Težave s preverjanjem prstnih odtisov	26	Stvarno kazalo	69
Težava ob zagonu	26		
Druge težave	27		
Kako zagnati BIOS Setup Utility	27		
Poglavje 4. Obnovitvene možnosti	29		
Predstavitve pripomočka Rescue and Recovery	29		

Najprej preberite



Ko je računalnik vključen ali ko polnite baterijo, se lahko osnova, naslon za dlani in nekateri drugi deli segrejejo. Pazite, da z rokami ali katerikoli drugim delom telesa ne boste dalj časa v stiku z vročim delom računalnika. Če uporabljate tipkovnico, pazite, da rok ne boste imeli dalj časa na naslonu za dlani.

Računalnik pri običajnem delovanju ustvarja toploto. Količina toplote je odvisna od količine sistemskih dejavnosti in ravni napolnjenosti baterije. Daljši stik s telesom, tudi skozi obleko, lahko povzroči neprijeten občutek ali celo opekline. Občasno prenehajte uporabljati tipkovnico in dvignite roke z naslona za dlani; pazite tudi, da tipkovnice ne boste uporabljali dalj časa.



Če je vmesnik za izmenični tok povezan z vtičnico in računalnikom, proizvaja toploto. Med uporabo računalnika ne postavljajte v stik z deli telesa. Vmesnika za izmenični tok ne smete uporabiti za gretje telesa. Stik s telesom, četudi skozi oblačila, lahko povzroči opekline.

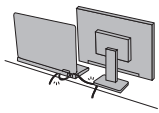

Kable vmesnika izmeničnega toka, miške, tipkovnice, tiskalnika ali katerekoli druge elektronske naprave ali komunikacijske kable razpostavite tako, da po njih ne boste hodili, da se ne boste ob njih spotikali, da jih ne bodo stiskali računalnik ali kakšni drugi predmeti in da ne bodo na kakršenkoli način izpostavljeni ravnanju, ki bi lahko motilo delovanje računalnika. Če so kabli preveč napeti, jih lahko poškodujete ali zlomite.



Preden premaknete računalnik, naredite eno od naslednjega: izključite ga, pritisnite Fn+F4, da preklopi v stanje pripravljenosti ali pa pritisnite Fn+F12, da preklopi v stanje mirovanja.

Preden prestavite računalnik, se prepričajte, da indikator, ki označuje vklopljen računalnik, ne sveti. S tem preprečite poškodbe trdega diska in morebitno izgubo podatkov.



Ne mečite, suvajte, praskajte, zvijajte, udarjajte, tresite, potiskajte računalnika, zaslona ali zunanjih naprav in nanje ne postavljajte težjih predmetov.



Uporabljajte kakovosten prenosni kovček, ki je dobro oblazinjen in ima ustrezno zaščito. Računalnika ne pospravljajte v tesen kovček ali torbo.



Tekočino postavljajte proč od računalnika, da preprečite razlitje, računalnik pa proč od vode, da preprečite nevarnost električnega udara.

Poglavje 1. Iskanje informacij

Ta priročnik in ostale publikacije

Navodila za nastavitve

vam pomagajo pri razpakiranju računalnika ThinkPad in začetku. Vsebujejo nekaj novih nasvetov za začetnike in predstavljajo programsko opremo, ki so jo prednaložili pri družbi Lenovo.

Servisna navodila in navodila za odpravljanje težav

nudi informacije o skrbi za računalnik ThinkPad, osnovne informacije o odpravljanju težav, nekatere obnovitvene postopke, informacije o pomoči in storitvah in informacije o garanciji za vaš računalnik. Informacije o odpravljanju težav v tem vodiču se nanašajo samo na težave, ki lahko preprečijo dostop do obsežnega zaslonskega priročnika, imenovanega *Access Help*, ki je prednameščen na vaš računalnik ThinkPad.

Access Help

Je obsežen elektronski priročnik, ki ponuja odgovore na večino vaših vprašanj o računalniku, pomaga vam pri konfiguraciji prednameščenih komponent in orodij ali reševanju težav. Če želite odpreti *Access Help*, naredite eno od naslednjega:

- Pritisnite gumb ThinkVantage. Pod možnostjo Quick Links (Hitre povezave) v centru za produktivnost kliknite **Access on-system help (Dostop do sistemske pomoči)**.
- Kliknite **Start**, pomaknite kazalko za možnost **Vsi programi** (v Windows® 2000 za nekatere modele **Programs**), nato pa na **ThinkVantage**. Kliknite **Access Help**.

Center za produktivnost

ponuja enostaven dostop do programskih orodij in ključnih spletnih mest Lenovo ter na ta način odpravi potrebo po prenašanju drugih referenčnih priročnikov. Če želite odpreti Center za produktivnost, pritisnite modri gumb ThinkVantage® na tipkovnici. Za dodatne informacije o uporabi gumba ThinkVantage si oglejte "Iskanje informacij z gumbom ThinkVantage" na strani 2.

Priročnik z varnostnimi in garancijskimi informacijami

vključuje splošna varnostna navodila in celotno omejeno garancijo Lenovo.

Opomba o predpisih

dopolnjuje ta priročnik. Preberite ga, preden uporabite brezžične komponente računalnika ThinkPad. Računalnik ThinkPad je skladen z varnostnimi standardi za radijske frekvence katerekoli države ali regije, v kateri je bil odobren za

brezžično uporabo. Računalnik ThinkPad namestite in uporabljajte v skladu z lokalnimi predpisi za radijske frekvence.

Iskanje informacij z gumbom ThinkVantage



Modri gumb ThinkVantage vam je lahko v pomoč v primerih, ko računalnik normalno deluje, in tudi, ko ne. S pritiskom gumba ThinkVantage odprete Center za produktivnost in pridobite dostop do informativnih ilustracij in lahko razumljivih navodil za začetek in nadaljno produktivnost.

Gumb ThinkVantage lahko uporabite tudi za prekinitev zagonsega zaporedja računalnika in zagon delovnega prostora Rescue and Recovery™, ki se izvaja neodvisno od operacijskega sistema Windows in je pred njim skrit.

Poglavje 2. Skrb za računalnik ThinkPad

Čeprav je računalnik namenjen zanesljivemu delovanju v normalnih delovnih okoljih, ga uporabljajte razumno. Z upoštevanjem teh pomembnih nasvetov boste svoj računalnik najbolje in najprijetneje izrabili.

Pomembni nasveti

Pazljivo izberite delovno mesto in način dela

- Ko je računalnik vključen ali ko polnite baterijo, se lahko osnova, naslon za dlani in nekateri drugi deli segrejejo. Pazite, da z rokami ali katerikoli drugim delom telesa ne boste dalj časa v stiku z vročim delom računalnika. Če uporabljate tipkovnico, pazite, da rok ne boste imeli dalj časa na naslonu za dlani.
Računalnik pri običajnem delovanju ustvarja toploto. Količina toplote je odvisna od količine sistemskih dejavnosti in ravni napolnjenosti baterije. Daljši stik s telesom, tudi skozi obleko, lahko povzroči neprijeten občutek ali celo opekline. Občasno prenehajte uporabljati tipkovnico in dvignite roke z naslona za dlani; pazite tudi, da tipkovnice ne boste uporabljali dalj časa.
- Če je vmesnik za izmenični tok povezan z vtičnico in računalnikom, proizvaja toploto. Med uporabo računalnika ne postavljajte v stik z deli telesa. Vmesnika za izmenični tok ne smete uporabiti za gretje telesa. Stik s telesom, četudi skozi oblačila, lahko povzroči opekline.
- Vse kable vmesnika za izmenični tok, miške, tipkovnice, tiskalnika in vseh drugih elektronskih naprav ter komunikacijske vode napeljite tako, da jih računalnik ali drugi predmeti ne morejo preščiipniti oziroma da jih ne morete pohoditi, se spotakniti obnje ali kakorkoli drugače ovirati delovanje računalnika. Če so kabli preveč napeti, jih lahko poškodujete ali zlomite.
- Tekočino postavljajte proč od računalnika, da bi se izognili razlitju, računalnik pa proč od vode (da bi se izognili nevarnosti elektrošoka).
- Embalažne materiale hranite na varnem mestu izven dosega otrok, da bi se izognili nevarnosti zadušitve s plastičnimi vrečkami.
- Računalnik naj ne bo v bližini magnetov, aktiviranih mobilnih telefonov, električnih naprav ali zvočnikov (v razdalji 13 cm ali 5 palcev).
- Računalnik naj ne bo izpostavljen pretiranim temperaturam (pod 5°C/41°F ali nad 35°C/95°F).
- Nekatero naprave, kot so določeni prenosni namizni ventilatorji ali čistilci zraka, lahko ustvarjajo negativne ione. Če je računalnik blizu takšne naprave in je dalj časa izpostavljen zraku, ki vsebuje negativne ione, lahko dobi elektrostatičen naboj. Ta naboj razelektrite s svojimi rokami, tako da se dotaknete tipkovnice ali drugih delov računalnika ali prek spojnikov na V/I napravah, ki so povezani z računalnikom.

Čeprav se ta vrsta elektrostatične razelektritve (ESD) razlikuje od razelektritve telesa ali oblačil z računalnikom, lahko povzroči enako tveganje zaradi motenj v delovanju računalnika.

Vaš računalnik je oblikovan in izdelan tako, da zmanjša vse vplive elektrostatičnega naboja. Elektrostatičen naboj, ki preseže določeno omejitev, lahko seveda poveča tveganje za ESD. Zato bodite pri uporabi računalnika v bližini naprave, ki ustvarja negativne ione, pozorni na naslednje:

- Računalnik naj ne bo neposredno izpostavljen zraku iz naprave, ki ustvarja negativne ione.
- Računalnik in obrobne naprave naj bodo čim bolj oddaljeni od takšnih naprav.
- Kjer je mogoče, ozemljite računalnik, da omogočite varno elektrostatično razelektritve.

Opomba: Vse takšne naprave ne povzročajo večjega elektrostatičnega naboja.

Z računalnikom ravnajte previdno

- Med zaslon in tipkovnico ali pod tipkovnico ne postavljajte nobenih predmetov (niti papirnatih).
- Ne mečite, suvajte, praskajte, zvijajte, udarjajte, tresite, potiskajte računalnika, zaslona ali zunanjih naprav in nanje ne postavljajte težjih predmetov.
- Zaslon računalnika je namenjen odpiranju in uporabi pod kotom malce nad 90 stopinj. Zaslona ne odpirajte za več kot 180 stopinj, saj s tem lahko poškodujete zgib.

Računalnik prenašajte na pravilen način

- Preden premaknete računalnik, odstranite vse medije, izključite priključene naprave in izključite kable.
- Preden premaknete računalnik, mora biti ta v stanju pripravljenosti ali mirovanja ali izključen. To preprečuje poškodbe trdega diska in izgubo podatkov.
- Pri dvigovanju odprtega računalnika računalnik držite za spodnji del. Računalnika ne dvigajte ali držite za zaslon.
- Uporabljajte kakovosten prenosni kovček, ki je dobro oblazinjen in ima ustrezno zaščito. Računalnika ne pospravljajte v tesen kovček ali torbo.

S pomnilniškimi mediji in pogoni ravnajte pravilno

- Če ima vaš računalnik disketni pogon, disket ne vstavljajte pod kotom in pazite, da ne boste uporabljali več nalepk ali nalepk slabe kakovosti, saj se lahko le-te zataknejo v pogonu.
- Če poleg računalnika dobite tudi optični pogon, se ne dotikajte površine diska ali leč na pladnju.
- Preden zaprete pladenj morate počakati, da zaslišite klik CD-ja ali DVD-ja, ko se ta zaskoči v osrednjem delu optičnega pogona.
- Ko nameščate trdi disk, disketo ali optični pogon, sledite navodilom, ki jih dobite s strojno opremo. Močneje pritisnite samo, če jo to potrebno.

Pazljivo določite gesla

- Zapomnite si gesla. Če pozabite nadzorniško geslo ali geslo trdega diska, vam pooblaščen ponudnik servisa Lenovo ne bo dodelil novega, zaradi česar boste lahko morali zamenjati sistemsko ploščo ali trdi disk.

Ostali pomembni nasveti

- Modem računalnika lahko uporablja samo analogno ali javno telefonsko omrežje (PSTN). Modema ne priključujte na interno digitalno telefonsko linijo PBX (zasebno omrežje) ali katerokoli drugo interno digitalno telefonsko linijo, ker to lahko poškoduje modem. Analogne telefonske linije se pogosto uporabljajo v stanovanjih, medtem ko se digitalne telefonske linije najpogosteje uporabljajo v hotelih in poslovnih stavbah. Če niste prepričani, kakšno telefonsko linijo uporabljate, se obrnite na telefonskega operaterja.
- Računalnik ima lahko oba spojnika: za Ethernet in modem. V tem primeru komunikacijski kabel priključite na ustrezni spojnik, da ne boste poškodovali spojnika.
- Svoje izdelke ThinkPad registrirajte pri podjetju Lenovo (obiščite naslednjo spletno stran: <http://www.lenovo.com/register>). S tem boste oblastem omogočili, da vam bodo lažje vrnile računalnik v primeru izgube ali kraje. Registracija računalnika družbi Lenovo omogoča, da vas obvešča o tehničnih informacijah in nadgradnjah.
- Računalnik lahko razstavlja in popravlja samo pooblaščen serviser za računalnike ThinkPad.
- Ne spreminjajte ali pritrjujte zapahov, da bi zaslon ostal odprt ali zaprt.
- Ne obračajte računalnika, ko je vmesnik za izmenični tok vključen. Tako lahko polomite vtičnico vmesnika.
- Pred zamenjavo katere izmed naprav ugasnite računalnik, oziroma preverite, ali napravo lahko zamenjate v toplem ali vročem stanju.
- Ob zamenjavi pogona računalnika ponovno namestite plastične plošče (če so priložene).
- Zunanji in izmenljiv trdi disk, diskete ali optične pogone shranjujte v ustreznih vsebnikih ali paketih, če jih ne uporabljate.
- Pred nameščanjem katerekoli izmed naslednjih naprav se dotaknite kovinske mize ali ozemljenega kovinskega predmeta. Ta postopek odstrani statično elektriko iz vašega telesa. Statična elektrika lahko poškoduje napravo.
 - PC kartica
 - ExpressCard
 - Pametna kartica
 - Spominska kartica, kot je xD-Picture Card, SD Card, Memory Stick in MultiMediaCard
 - Pomnilniški modul
 - Mini kartica PCI Express
 - Komunikacijska hčerinska kartica

- Pri prenašanju podatkov na medijsko kartico Flash (kot je na primer kartica SD) ali z nje, računalnika ne preklopite v stanje pripravljenosti ali mirovanja, dokler prenos podatkov ni zaključen. Če to storite, lahko poškodujete podatke.

Čiščenje pokrova računalnika

Računalnik občasno očistite po naslednjem postopku:

1. Pripravite mešanico blagega kuhinjskega čistilnega sredstva (ki ne vsebuje grobega praška ali močnih kemikalij, kot so kisline ali baze). Vsakim 5 enotam vode dodajte 1 enoto čistilnega sredstva.
2. Razredčeno čistilno sredstvo vpijte z gobo.
3. Odvečno tekočino iztisnite iz gobe.
4. Pokrov s krožnimi gibi obrišite z gobo, pri tem odvečna tekočina ne sme kapljati.
5. Obrišite površino, da bi odstranili čistilno sredstvo.
6. Gobo izperite pod čisto tekočo vodo.
7. Pokrov obrišite s čisto gobo.
8. Površino ponovno obrišite s suho, mehko in gladko krpo.
9. Počakajte, da se površina popolnoma posuši in z nje nato odstranite morebitna vlakna od krpe.

Čiščenje tipkovnice računalnika

1. Mehko in čisto krpo navlažite z nekaj izopropilnega čistilnega alkohola.
2. Vrhno površino tipk obrišite s krpo. Tipke obrišite eno po eno; če brišete več tipk naenkrat, se krpa lahko zatakne za tipko v bližini in jo poškoduje. Poskrbite, da tekočina ne kane na tipke ali mednje.
3. Počakajte, da se posušijo.
4. Za odstranitev drobtin ali prahu izpod tipk lahko uporabite pihalnik fotoaparata s krtačo ali hladen zrak sušilca za lase.

Opomba: Čistilnega sredstva ne pršite neposredno na zaslon ali tipkovnico.

Čiščenje zaslona računalnika

1. Zaslon obrišite s suho, mehko in gladko krpo. Če vidite na zaslonu znak, ki spominja na prasko, gre lahko samo za madež, prenesen s tipkovnice ali kazalne paličice TrackPoint[®], ko je bil pokrov pritisnjen z zunanje strani.
2. Madež nežno obrišite z mehko in suho krpo.
3. Če madeža s tem niste odstranili, mehko in gladko krpo navlažite z vodo ali mešanico izopropilnega čistilnega alkohola in čiste vode (v razmerju 50-50).
4. Izjemite čim več tekočine.
5. Ponovno obrišite zaslon; tekočina ne sme kapljati v računalnik.
6. Preden zaslon zaprete, mora biti popolnoma suh.

Skrb za bralnik prstnih odtisov

Naslednja dejanja lahko poškodujejo bralnik prstnih odtisov ali vplivajo na pravilnost delovanja:

- Praskanje po površini bralnika s trdim, koničastim predmetom.
- Praskanje po površini bralnika z nohti ali trdimi predmeti.
- Uporaba ali dotikanje bralnika z umazanim prstom.

Če na bralniku opazite kaj izmed naslednjega, očistite površino bralnika s suho, mehko krpo, ki ne pušča vlaken:

- Površina bralnika je umazana in zapacana.
- Površina bralnika je mokra.
- Bralnik pogosto ne zazna ali ne prepozna prstnih odtisov.

Poglavje 3. Odpravljanje težav z računalnikom

Pogosto zastavljena vprašanja	10	Težava s kazalno napravo	20
Ugotavljanje težav	11	Težave v stanju pripravljenosti ali mirovanja	20
Diagnostični program HDD	11	Težave z zaslonom računalnika	21
Diagnosticiranje težav s PC-Doctor iz servisne particije	12	Težave z baterijo	24
Odpravljanje težav	13	Težave s trdim diskom	25
Sporočila o napakah	13	Težave s preverjanjem prstnih odtisov	26
Napake brez sporočil	18	Težava ob zagonu	26
Težava z geslom	19	Druge težave	27
Težave s tipkovnico	19	Kako zagnati BIOS Setup Utility	27

Opomba: Preberite *Access Help*, če se vaš sistem izvaja in je *Access Help* dostopen. To poglavje vsebuje informacije, ki pridejo v poštev, kadar dostop do pomoči *Access Help* ni mogoč.

Pogosto zastavljena vprašanja

V tem poglavju so navedena pogosto zastavljena vprašanja in napotki, kje najdete podrobne odgovore. Za podrobnosti o posamezni publikaciji, ki jo prejmete skupaj z računalnikom ThinkPad, si oglejte “Ta priročnik in ostale publikacije” na strani 1.

Katere varnostne ukrepe moram upoštevati ob uporabi računalnika ThinkPad?

Podrobne informacije o varnosti boste našli v ločenem razdelku *Priročnik z varnostnimi in garancijskimi informacijami*.

Kako preprečim težave z računalnikom ThinkPad?

V priročniku si oglejte “Najprej preberite” na strani v in Poglavje 2, “Skrb za računalnik ThinkPad”, na strani 3. Dodatne nasvete boste našli v naslednjih razdelkih *Access Help*:

- Preventing problems (Preprečevanje težav)
- Troubleshooting (Odpravljanje težav)

Katere so glavne strojne komponente mojega novega računalnika ThinkPad?

Preberite razdelek “ThinkPad tour” v *Access Help*.

Kje lahko najdem podrobne specifikacije za računalnik?

Glejte <http://www.lenovo.com/think/support>.

Nadgraditi moram napravo ali zamenjati eno od naslednjega: trdi disk, kartico Mini PCI Express, hčerinsko modemsko kartico, pomnilnik, tipkovnico ali naslon za dlani.

Seznam enot, ki jih zamenja stranka in mesto navodil za odstranitev ali zamenjavo komponent, boste našli v razdelku Dodatek B, “Deli, ki jih lahko zamenja stranka (CRU-ji)”, na strani 55 tega priročnika.

Računalnik ne deluje pravilno.

Preučite razdelek “Problem solving” v *Access Help*. Ta vodič opisuje samo težave, ki bi vam utegnile preprečiti dostop do zaslonskega sistema pomoči.

Kje so obnovitvene diskete?

Z računalnikom niste dobili obnovitvene diskete ali diskete Windows. Razlago alternativnih metod za obnovitev, ki jih nudi Lenovo, najdete v razdelku “Obnovitev tovarniških nastavitev” na strani 29 tega priročnika.

Na kakšen način se lahko obrnem na center za podporo strankam?

V priročniku si oglejte Poglavje 6, “Pridobitev pomoči in servisa”, na strani 43.

Za telefonske številke najbližjega centra za pomoč strankam si oglejte “Svetovni seznam telefonskih števil” na strani 45.

Kje lahko najdem informacije o garanciji?

Podrobne garancijske informacije boste našli v ločenem razdelku *Priložnik z varnostnimi in garancijskimi informacijami*. Za garancijo, ki velja za vaš računalnik, vključno z obdobjem veljavnosti in vrsto garancijskih storitev, glejte razdelek Dodatek A, “Garancijske informacije”, na strani 51.

Kako lahko namestim nov operacijski sistem?

Preberite razdelek Advanced configuration v zaslonskem *Access Help*.

Ugotavljanje težav

Če imate težave z računalnikom, ga lahko preskusite s pomočjo PC-Doctor® za Windows. Za zagon programa PC-Doctor for Windows naredite naslednje:

1. Kliknite **Start**.
2. Kazalko postavite na možnost **All Programs** (v Windows 2000 za nekatere modele je to **Programs**), nato pa na **PC-Doctor for Windows**.
3. Kliknite **PC-Doctor**.

Dodatne informacije o programu PC-Doctor for Windows boste našli v pomoči za program.

Pozor

Izvajanje preskusov lahko traja več minut ali celo dlje. Časa morate imeti dovolj za celoten preskus; preskusa ne prekinjajte med delovanjem.

Če se pripravljate, da boste vzpostavili stik s centrom za podporo strankam, ne pozabite natisniti dnevnika preskusa, s pomočjo katerega boste lahko tehniku hitro posredovali potrebne informacije.

Diagnostični program HDD

Če trdi disk ne deluje pravilno, lahko odkrijete težavo z zagonom diagnostičnega programa HDD v BIOS Setup Utility.

Za zagon diagnostičnega programa naredite naslednje:

1. Če je na računalnik priključen disketni pogon, iz njega odstranite disketo, nato pa izklopite računalnik.
2. Vključite računalnik.

3. Medtem ko je v spodnjem levem kotu zaslona prikazano sporočilo "To interrupt normal startup, press the blue ThinkVantage button," pritisnite F1, da vstopite v BIOS Setup Utility.
4. S pomočjo smernih tipk izberite možnost **HDD diagnostic program** in pritisnite Enter. Odpre se meni za diagnostični program HDD.
5. S pomočjo smernih tipk izberite možnost **Main hard disk drive** ali **Ultrabay hard disk drive**. Za zagon diagnostičnega programa pritisnite Enter. Diagnostični program HDD zažene preverjalni preskus branja in hitrostni preskus izbranega pogona in sporoči svoje ugotovitve.

Opomba: Če računalnik zasidrate v ThinkPad Advanced Dock, diagnostični program ne more preskusiti diskovnega pogona, ki je nameščen v Ultrabay Enhanced™ v ThinkPad Advanced Dock.

6. Če vrne diagnostični program kakšno sporočilo o napaki, se za pomoč obrnite na center za pomoč strankam. Diagnostični program lahko vrne eno ali obe naslednji sporočili o napaki:

Za glavni trdi disk:

- Error code 0000: Read verification failed (Koda napake 0000: Preverjanje branja ni uspelo)
- Error code 0100: Speed test failed (Koda napake 0100: Preverjanje hitrosti ni uspelo)
- Error code 0200: Controller Diag failed (Koda napake 0200: Diagnostika krmilnika ni uspela)

Za trdi disk Ultrabay™:

- Error code 0002: Read verification failed (Koda napake 0002: Preverjanje branja ni uspelo)
- Error code 0102: Speed test failed (Koda napake 0102: Preverjanje hitrosti ni uspelo)
- Error code 0202: Controller Diag failed (Koda napake 0202: Diagnostika krmilnika ni uspela)

7. Če diagnostični program ne vrne nobenega sporočila o napaki, vendar želite izvesti še kakšen preskus, preberite navodila v razdelku "Introducing Rescue and Recovery" zaslonskega *Access Help* in zaženite program za diagnostični preskus diskovnega pogona. PC-Doctor for DOS za svoj računalnik lahko prenesete tudi z naslednjega spletnega mesta:

<http://www.lenovo.com/support/site.wss/document.do?sitestyle=lenovo&Indocid=tpad-matrix>

Diagnosticiranje težav s PC-Doctor iz servisne particije

Z uporabo PC-Doctor iz programa Delovni prostor Rescue and Recovery na servisni particiji trdega diska lahko diagnosticirate sistem, ne da bi vam bilo treba zagnati operacijski sistem. Naredite naslednje:

1. Če je na računalnik priključen disketni pogon, iz njega odstranite disketo, nato pa izklopite računalnik.
2. Vključite računalnik.
3. Medtem ko je v spodnjem levem kotu zaslona prikazano sporočilo "To interrupt normal startup, press the blue ThinkVantage button,", pritisnite modri gumb ThinkVantage, da vstopite v Delovni prostor Rescue and Recovery.
4. Izberite **Diagnose hardware**. Računalnik se znova zažene in zažene program PC-Doctor.

Če želite dodatne informacije o programu PC-Doctor, pritisnite tipko F1, ki prikaže pomoč ali zaslonski priročnik za program.

Odpravljanje težav

Če tukaj ne najdete svoje težave, preglejte *Access Help*. Naslednje poglavje opisuje samo težave, ki vam preprečujejo dostop do sistema pomoči.

Sporočila o napakah

Opombe:

1. V tabelah x predstavlja katerikoli znak.
2. Različica programa PC-Doctor, o kateri govorimo tukaj, je PC-Doctor for Windows.

Sporočilo	Ukrep
0176: System Security - The System has been tampered with.	To sporočilo se izpiše, če varnostni čip odstranite in ga ponovno namestite oziroma namestite novega. Za odpravo napake odprite BIOS Setup Utility. Če s tem težave ne odpravite, računalnik odnesite na servisno popravilo.
0182: Bad CRC2. Enter BIOS Setup and load Setup defaults.	Kontrolna vsota nastavitve CRC2 v EEPROM-u ni pravilna. Pritisnite F1, da se premaknete do BIOS Setup Utility. Pritisnite F9 in Enter, da naložite privzeto nastavitve. Pritisnite F10 in Enter, da znova zaženete sistem.
0185: Bad startup sequence settings. Enter BIOS Setup and load Setup defaults.	Kontrolna vsota zagonskega zaporedja v EEPROM-u ni pravilna. Pritisnite F1, da se premaknete do BIOS Setup Utility. Pritisnite F9 in Enter, da naložite privzeto nastavitve. Pritisnite F10 in Enter, da znova zaženete sistem.
0190: Critical low-battery error	Računalnik se je izključil, ker je baterija skoraj prazna. Vmesnik za izmenični tok priključite na računalnik in napolnite baterijo oziroma baterijo zamenjajte s polno.
0191: System Security - Invalid remote change requested.	Neuspešna sprememba systemske konfiguracije. Potrdite operacijo in poskusite znova. Za odpravo napake odprite BIOS Setup Utility.
0199: System Security - Security password retry count exceeded.	To sporočilo se izpiše, če več kot trikrat vnesete napačno nadzorniško geslo. Potrdite nadzorniško geslo in poskusite znova. Za odpravo napake odprite BIOS Setup Utility.

Sporočilo	Ukrep
01C8: More than one modem devices are found. Remove one of them. Press <Esc> to continue.	Odstranite eno od hčerinskih kartic modema. V nasprotnem primeru pritisnite tipko Esc, da prezrete opozorilo. Če s tem težave ne odpravite, računalnik odnesite na servisno popravilo.
01C9: More than one Ethernet devices are found. Remove one of them. Press <Esc> to continue.	Računalnik ThinkPad ima vgrajeno možnost za Ethernet, in zato ne morete dodati druge takšne možnosti, kot je na primer z namestitvijo naprave Ethernet, kot je mini kartica PCI Ethernet ali hčerinska kartica Ethernet. Če se izpiše to sporočilo o napaki, odstranite napravo za ethernet, ki ste jo namestili. V nasprotnem primeru pritisnite tipko Esc, da prezrete opozorilo. Če s tem težave ne odpravite, računalnik odnesite na servisno popravilo.
0200: Hard disk error	Trdi disk ne deluje. Preverite, ali je pogon trdega diska trdno nameščen. Zaženite BIOS Setup Utility in nato preverite, ali v meniju Startup (Zagon) trdi disk ni onemogočen.
021x: Keyboard error	<p>Poskrbite, da na tipkovnici ali zunanji tipkovnici ne bo nobenih predmetov. Izključite računalnik in vse ostale priključene naprave. Najprej vključite računalnik, nato vključite še priključene naprave.</p> <p>Če se vam še vedno izpisuje ista kodo napake, storite naslednje:</p> <p>Če je priključena zunanja tipkovnica, storite naslednje:</p> <ul style="list-style-type: none"> • Ugasnite računalnik in izključite zunanjo tipkovnico, nato vključite računalnik. Preverite, ali vgrajena tipkovnica deluje pravilno. Če je tako, zunanjo tipkovnico odnesite na servisno popravilo. • Preverite, ali je zunanja tipkovnica priključena na pravi spojnik. <p>Računalnik preskušajte s pomočjo PC-Doctor.</p> <ul style="list-style-type: none"> • Če se med preskusom računalnik preneha odzivati, ga odnesite na servisno popravilo.
0230: Shadow RAM error	Delovanje kopirnega RAM-a je spodletelo. S programom PC-Doctor preverite pomnilnik računalnika. Če ste tik pred vključitvijo računalnika dodali pomnilniški modul, ga ponovno namestite. Nato s pomočjo PC-Doctor preskusite pomnilnik.
0231: System RAM error	V sistemskem RAM-u je prišlo do napake. S programom PC-Doctor preverite pomnilnik računalnika. Če ste tik pred vključitvijo računalnika dodali pomnilniški modul, ga ponovno namestite. Nato s pomočjo PC-Doctor preskusite pomnilnik.
0232: Extended RAM error	V razširjenem RAM-u je prišlo do napake. S programom PC-Doctor preverite pomnilnik računalnika. Če ste povečali pomnilnik tik pred vklopom računalnika, ga znova namestite. Nato s pomočjo PC-Doctor preskusite pomnilnik.

Sporočilo	Ukrep
0250: System battery error	Nadomestna baterija, ki se uporablja za ohranitev konfiguracijskih informacij v času, ko je računalnik izključen, kot sta datum in čas, se je izpraznila. Zamenjajte baterijo in zaženite BIOS Setup Utility, da preverite konfiguracijo. Če s tem težave ne odpravite, računalnik odnesite na servisno popravilo.
0251: System CMOS checksum bad	Sistemska CMOS je lahko okvarjen zaradi uporabe aplikacijskega programa. Računalnik uporablja privzete nastavitve. Zaženite BIOS Setup Utility za ponovno konfiguracijo nastavitve. Če se vam še vedno izpisuje ista koda napake, računalnik odnesite na servisno popravilo.
0271: Date and time error	Datum in čas računalnika nista nastavljeni. Nastavite datum in čas s pomočjo BIOS Setup Utility.
0280: Previous boot incomplete	Računalnik prejšnjega postopka zagona ni mogel izpeljati do konca. Izključite računalnik; nato ga vključite in zaženite BIOS Setup Utility. Preverite konfiguracijo in ponovno zaženite računalnik z izbiro možnosti Exit Saving Changes pod elementom Restart ali s pritiskom na F10. Če se vam še vedno izpisuje ista koda napake, računalnik odnesite na servisno popravilo.
1802: Unauthorized network card is plugged in - Power off and remove the miniPCI network card.	Omrežna kartica Mini-PCI ni podprta na tem računalniku. Odstranite jo.
1803: Unauthorized daughter card is plugged in-Power off and remove the daughter card.	Ta računalnik ne podpira hčerinske kartice. Odstranite jo.
1804: Unauthorized WAN card is plugged in - Power off and remove the WAN card.	Kartica WAN ni podprta na tem računalniku. Odstranite jo.
1805: Unauthorized Wireless USB card is plugged in - Power off and remove the Wireless USB card.	Brezžična kartica USB ni podprta na tem računalniku. Odstranite jo.
2100: Initialization error on HDD0 (Main hard disk drive)	Trdi disk ne deluje. Trdi disk pošljite v popravilo.
2102: Initialization error on HDD1 (Ultrabay hard disk drive)	Trdi disk ne deluje. Trdi disk pošljite v popravilo.

Sporočilo	Ukrep
2110: Read error on HDD0 (Main hard disk drive)	Trdi disk ne deluje. Trdi disk pošljite v popravilo.
2112: Read error on HDD1 (Ultrabay hard disk drive)	Trdi disk ne deluje. Trdi disk pošljite v popravilo.
Poziv za geslo ob vklopu	Določeno je geslo ob vklopu ali nadzorniško geslo. Vnesite geslo in pritisnite Enter, da lahko začnete z uporabo računalnika. Če geslo ob vklopu ni sprejeto, je morda določeno nadzorniško geslo. Vnesite nadzorniško geslo in pritisnite Enter. Če se vam še vedno izpisuje isto sporočilo o napaki, računalnik odnesite na servisno popravilo.
Poziv za geslo trdega diska	Nastavljeno je geslo trdega diska. Vnesite geslo in pritisnite Enter, da lahko začnete z uporabo računalnika. Če se vam še vedno izpisuje isto sporočilo o napaki, računalnik odnesite na servisno popravilo.
Hibernation error	Med obdobjem, ko je računalnik začel in prenehal mirovati, se je spremenila konfiguracija sistema, zato računalnik ne more nadaljevati z normalnim delovanjem. <ul style="list-style-type: none"> • Obnovite konfiguracijo sistema na stanje, preden je računalnik začel mirovati. • Če je bila velikost pomnilnika spremenjena, ponovno ustvarite datoteko za mirovanje.
Operating system not found.	Preverite naslednje: <ul style="list-style-type: none"> • Ali je pogon trdega diska pravilno nameščen. • V pogonu je disk, ki ga je mogoče zagnati. Če se vam še vedno izpisuje isto sporočilo o napaki, uporabite BIOS Setup Utility, da preverite zagonsko zaporedje.
EMM386 Not Installed - Unable to Set Page Frame Base Address.	Popravite C:\CONFIG.SYS in vrstico spremenite iz <code>device=C:\WINDOWS\EMM386.EXE RAM</code> na <code>device=C:\WINDOWS\EMM386.EXE NOEMS</code> in shranite to datoteko.
CardBus Configuration Error - Device Disabled	Pojdite na BIOS Setup Utility. Pritisnite F9 in Enter, da naložite privzeto nastavitvev. Pritisnite F10 in Enter, da znova zaženete sistem.

Sporočilo	Ukrep
Cannot boot from any device.	<p>Preverite status naprave, s katere želite izvesti zagon.</p> <p>Device not found Preverite napravo, s katere želite izvesti zagon.</p> <p>Napaka na napravi Preverite napravo, s katere želite izvesti zagon.</p> <p>No valid operating system Preverite, da ni v operacijskem sistemu kakšna napaka in ali je pravilno nameščen.</p> <p>Excluded from boot order Odprite BIOS Setup Utility in dodajte napravo v zagonsko zaporedje.</p>

Če se na zaslonu prikaže eno od naslednjih sporočil o kodi napake, odnesite računalnik na servisno popravilo.
0175: Bad CRC1, stop POST task
0177: Bad SVP data, stop POST task. Kontrolna vsota gesla nadzornika v EEPROM-u ni pravilna.
0187: EAIA data access error
0188: Invalid RFID serialization information area
0189: Invalid RFID configuration information area
0192: System Security - Embedded Security hardware tamper detected.
0260: System timer error
0270: Real time clock error
02D0: System cache error
02F4: EISA CMOS not writable
02F5: DMA test failed
02F6: Software NMI failed
02F7: Fail-safe timer NMI failed
Fan error
Thermal sensing error

Napake brez sporočil

Težava	Ob vklopu računalnika je zaslon prazen in ob zagonu ni zvočnega signala. Opomba: Če niste prepričani, ali ste zaslišali zvočni signal, izklopite računalnik tako, da pritisnete in vsaj 4 sekunde držite tipko za vklop računalnika; znova vklopite računalnik in poslušajte, ali slišite zvočni signal. Če uporabljate zunanji monitor, preberite razdelek “Težave z zaslonom računalnika” na strani 21.
Rešitev:	Če je geslo ob vklopu računalnika nameščeno, lahko pritisnete katerokoli tipko, da se prikaže poziv za vnos gesla ob zagonu, nato pa vnesite pravilno geslo in pritisnite tipko Enter. Če se poziv za vnos gesla ne pojavi, je morda raven svetilnosti zaslona nastavljena na najmanjšo. Prilagodite raven svetilnosti tako, da pritisnete tipki Fn+Home. Če je zaslon še vedno prazen, se prepričajte: <ul style="list-style-type: none">• ali je baterija pravilno nameščena.• ali je vmesnik za izmenični tok priključen na računalnik, napajalni kabel pa v delujočo električno vtičnico.• ali je računalnik pod napajanjem. (Za potrditev ponovno vklopite stikalo za vklop.) Če so vse zgornje postavke izpolnjene, zaslon pa kljub temu ostane prazen, pošljite računalnik na servis.
Težava	Ob vklopu računalnika je zaslon prazen, vendar zaslišim dva ali več zvočnih signalov.
Rešitev:	Zagotovite, da je spominska kartica pravilno nameščena. Če je, zaslon pa je kljub temu prazen in slišite pet piskov, računalnik odnesite na servisno popravilo. Če slišite štiri cikluse po štiri piske, je težava v varnostnem čipu. Računalnik odnesite na servisno popravilo.
Težava	Po vklopu računalnika se na praznem zaslonu prikaže samo bel kazalec.
Rešitev:	Znova namestite operacijski sistem (preberite razdelek Poglavje 4, “Obnovitvene možnosti”, na strani 29) in vključite računalnik. Če še vedno vidite samo bel kazalec na praznem zaslonu, računalnik odnesite na servisno popravilo.
Težava	Ko je računalnik vklopljen, slika na zaslonu izgine.
Rešitev:	Ohranjevalnik zaslona ali upravljanje napajanja je lahko onemogočeno. Za izhod zaslona premaknite TrackPoint ali pritisnite tipko, ali pa za obnovev iz stanja pripravljenosti ali mirovanja pritisnite stikalo za vklop.

Težava z geslom

Težava	Pozabil sem geslo.
Rešitev:	<p>Če ste registrirali računalnik za storitev ponastavitve gesla (Password Reset Service) in ste pozabili geslo, ki ga vnesete ob vklopu računalnika, ali geslo trdega diska, ga lahko znova nastavite tako, da ob pozivu gesla pritisnete gumb ThinkVantage.</p> <ul style="list-style-type: none"> • Če ne morete ponastaviti gesla ob vklopu, računalnik odnesite pooblaščenemu serviserju Lenovo ali tržnemu zastopniku za preklic gesla. • Če ne morete ponastaviti gesla za trdi disk, vam pooblaščen serviser Lenovo ne more določiti novega gesla ali obnoviti podatkov s trdega diska. Računalnik dostavite pooblaščenemu servisu ali tržnemu zastopniku Lenovo, da vam zamenja trdi disk. S seboj prinesite potrdilo o nakupu, plačati pa boste morali za dele in delo. <p>Če ste pozabili nadzorniško geslo, pooblaščen serviser Lenovo ne more znova nastaviti gesla. Računalnik dostavite pooblaščenemu servisu ali tržnemu zastopniku Lenovo, da vam zamenja sistemsko ploščo. S seboj prinesite potrdilo o nakupu, plačati pa boste morali za dele in delo.</p>

Težave s tipkovnico

Težava	Vse ali nekatere tipke na tipkovnici ne delujejo.
Rešitev:	<ul style="list-style-type: none"> • Če je do težave prišlo neposredno po vrnitvi računalnika iz stanja pripravljenosti, vnesite geslo za vklop (če je bilo le-to nastavljeno). • Če je priključena zunanja PS/2[®] tipkovnica, številčna tipkovnica računalnika ne deluje. Uporabite številčno tipkovnico zunanje tipkovnice. • Če je zunanja številčna tipkovnica ali miška povezana: <ol style="list-style-type: none"> 1. Izklopite računalnik. 2. Odstranite številčno tipkovnico ali miško. 3. Vključite računalnik in ponovno poskusite uporabljati tipkovnico. <p>Če ste odpravili težavo s tipkovnico, previdno ponovno priključite zunanjo številčno tipkovnico, zunanjo tipkovnico ali miško, bodite pozorni na pravilno namestitev spojnikov.</p> <p>Če tipke na tipkovnici še vedno ne delujejo, računalnik odnesite na servisno popravilo.</p>
Težava	Ko vtipkate črko, se prikaže številka.
Rešitev:	Funkcija številčne tipkovnice je vklopljena. Če je želite onemogočiti, pritisnite in držite tipki Shift ali Fn in nato pritisnite tipko NmLk (ScrLk).

Težava	Vse ali nekatere tipke na zunanji številčni tipkovnici ne delujejo.
Rešitev:	Zagotovite, da je zunanja številka tipkovnica pravilno povezana z računalnikom.

Težava s kazalno napravo

Težava	Funkcija pomikanja ali povečevalnega stekla ne deluje.
Rešitev:	V oknu Upravitelja naprav preverite gonilnik miške in se prepričajte, da je gonilnik PS/2 TrackPoint nameščen.

Težave v stanju pripravljenosti ali mirovanja

Težava	Računalnik preklopi v stanje pripravljenosti (indikator pripravljenosti se vključi) neposredno po izvedbi samopreizkusa pri vklopu (POST).
Rešitev:	Prepričajte se: <ul style="list-style-type: none">• ali je baterija napolnjena.• ali je delovna temperatura v sprejemljivem obsegu. Glejte “Specifikacije” na strani 58. Če je vse to pravilno, računalnik odnesite na servisno popravilo.
Težava	Prikaže se sporočilo o napaki zaradi izpraznjene baterije, računalnik pa se takoj izključi.
Rešitev:	Stanje energije baterije se manjša. Povežite vmesnik izmeničnega toka z računalnikom in ga vključite v električno vtičnico, ali pa zamenjajte baterijo s polno.

<p>Težava</p> <p>Rešitev:</p>	<p>Računalnik se ne vrne iz stanja pripravljenosti ali pa indikator pripravljenosti ostane vključen in računalnik ne deluje.</p> <p>Če se računalnik ne vrne iz stanja pripravljenosti, je morda samodejno preklopil v stanje pripravljenosti ali mirovanja zaradi prazne baterije. Preverite indikator pripravljenosti.</p> <ul style="list-style-type: none"> • Če je indikator pripravljenosti vključen, je računalnik v stanju pripravljenosti. Na računalnik priključite vmesnik za izmenični tok in pritisnite Fn. • Če je indikator pripravljenosti izključen, je računalnik v stanju mirovanja ali v stanju izklopa. Povežite vmesnik za izmenični tok z računalnikom, nato pa lahko pritisnete tipko za vklop računalnika, da nadaljujete z delom. <p>Če se računalnik še vedno ne vrne iz stanja pripravljenosti, se sistem lahko preneha odzivati in računalnika ni mogoče izključiti. Znova zaženite računalnik. Podatki, ki jih niste shranili, se lahko izgubijo. Za vnovični zagon računalnika pritisnite in vsaj štiri sekunde držite stikalo za vklop. Če na računalniku ni bil izveden vnovičen zagon, odstranite vmesnik izmeničnega toka in baterijo.</p>
<p>Težava</p> <p>Rešitev:</p>	<p>Pri izvedbi dejanja za vrnitev računalnika iz stanja pripravljenosti zaslon ostane prazen.</p> <p>Preverite, ali je bila povezava zunanjega monitorja prekinjena ali je bil le-ta izključen, med tem ko je bil računalnik v stanju pripravljenosti. Če ste prekinili povezavo zunanjega monitorja ali le-tega izključili, ga znova povežite ali vključite, preden obnovite računalnik iz stanja pripravljenosti. Če pri obnovitvi računalnika iz stanja pripravljenosti brez priključitve zunanjega monitorja ali njegovega vklopa zaslon računalnika ostane prazen, za njegov prikaz pritisnite Fn+F7.</p> <p>Opomba: Če za uporabo predstavitvene sheme uporabljate kombinacijo tipk Fn+F7, v treh sekundah vsaj trikrat pritisnite Fn+F7 za prikaz slike na zaslonu računalnika.</p>
<p>Težava</p> <p>Rešitev:</p>	<p>Računalnik nepričakovano preklopi v stanje pripravljenosti.</p> <p>Če se procesor pregreje, računalnik samodejno preklopi v stanje pripravljenosti, da se računalnik lahko ohladi in se zaščiti procesor in druge notranje komponente. S pomočjo upravljalnika napajanja preverite nastavitve za način pripravljenosti.</p>

Težave z zaslonom računalnika

<p>Težava</p> <p>Rešitev:</p>	<p>Na zaslonu se ne prikažejo pravilni znaki.</p> <p>Ste pravilno namestili operacijski sistem ali aplikacijski program? Če sta pravilno nameščena in konfigurirana, računalnik odnesite na servisno popravilo.</p>
---	---

Težava	Ob vsakem vklopu računalnika se na zaslonu prikazujejo manjkajoče, brezbarvne ali svetle pike.
Rešitev:	To je bistvena značilnost tehnologije TFT. Zaslon računalnika ' prikazuje več TFT-jev (thin-film transistors). Na zaslonu se lahko ves čas prikazuje manjše število manjkajočih, brezbarvnih ali svetlih pik.
Težava	Zaslon je prazen.
Rešitev:	<ul style="list-style-type: none">• Pritisnite tipki Fn+F7, da se prikaže slika. Opomba: Če za uporabo predstavitvene sheme uporabljate kombinacijo tipk Fn+F7, v treh sekundah vsaj trikrat pritisnite Fn+F7 za prikaz slike na zaslonu računalnika.• Če uporabljate vmesnik za izmenični tok ali baterijo in je indikator stanja baterije vklopljen (sveti zeleno), pritisnite tipki Fn+Home, da postane zaslon svetlejši.• Če je indikator pripravljenosti vključen (zelen), za obnovitev iz stanja pripravljenosti pritisnite Fn.• Če težava ni odpravljena, pogledajte rešitev za težavo "Zaslon ni berljiv ali je popačen. "

Težava	Zaslon je neberljiv ali popačen.
Rešitev:	<p>Prepričajte se:</p> <ul style="list-style-type: none"> • ali je gonilnik prikazovalne naprave pravilno nameščen. • ali sta ločljivost zaslona in barvna kakovost pravilno nastavljeni. • ali je vrsta monitorja pravilna. <p>Če želite preveriti te nastavitve, naredite naslednje:</p> <p>Za Windows Vista™:</p> <ol style="list-style-type: none"> 1. Z desno tipko miške kliknite na namizju, nato pa Personalize (Personaliziraj) in Display Settings (Nastavitve prikaza). 2. Preverite, ali sta ločljivost zaslona in barvna kakovost pravilno nastavljeni. 3. Kliknite Advanced Settings (Zahtevnejše nastavitve). 4. Kliknite na jeziček Adapter (Vmesnik). 5. Preverite, ali je v oknu z informacijami o kartici prikazano pravilno ime gonilnika naprave. Opomba: Ime gonilnika naprave je odvisno od video čipa, ki je nameščen na vaš računalnik. 6. Kliknite gumb Properties (Lastnosti). Če se prikaže poziv za vnos gesla skrbnika ali potrditev, vpišite geslo ali le-tega potrdite. Označite okno "Device status (Stanje naprave)" in preverite, ali naprava deluje pravilno. Če ne, kliknite gumb Troubleshoot (Odpravljanje težav). 7. Kliknite na jeziček Monitor. 8. Preverite, ali so informacije pravilne. 9. Kliknite gumb Properties (Lastnosti). Če se prikaže poziv za vnos gesla skrbnika ali potrditev, vpišite geslo ali le-tega potrdite. Označite okno "Device status (Stanje naprave)" in preverite, ali naprava deluje pravilno. Če ne, kliknite gumb Troubleshoot (Odpravljanje težav).

Rešitev (nadaljevanje):

Za Windows XP in Windows 2000 (za nekatere modele):

1. Z desno tipko miške kliknite namizje, kliknite **Properties** (Lastnosti), da se odpre okno Display Properties (Lastnosti prikaza), nato pa kliknite jeziček **Settings** (Nastavitve).
2. Preverite, ali sta ločljivost zaslona in barvna kakovost pravilno nastavljeni.
3. Kliknite **Advanced (Dodatno)**.
4. Kliknite na jeziček **Adapter (Vmesnik)**.
5. Preverite, ali je v oknu z informacijami o kartici prikazano pravilno ime gonilnika naprave.
Opomba: Ime gonilnika naprave je odvisno od video čipa, ki je nameščen na vaš računalnik.
6. Kliknite gumb **Properties (Lastnosti)**. Označite okno "Device status (Stanje naprave)" in preverite, ali naprava deluje pravilno. Če ne, kliknite gumb **Troubleshoot (Odpravljanje težav)**.
7. Kliknite na jeziček **Monitor**.
8. Preverite, ali so informacije pravilne.
9. Kliknite gumb **Properties (Lastnosti)**. Označite okno "Device status (Stanje naprave)" in preverite, ali naprava deluje pravilno. Če ne, kliknite gumb **Troubleshoot (Odpravljanje težav)**.

Težava

Ko poskušate predvajati DVD ploščo, se izpiše sporočilo "Unable to create overlay window (Ni mogoče ustvariti prekrivnega okna)".

-ali-

Predvajanje videa, DVD plošč ali iger ni možno ali pa je zelo slabo.

Rešitev:

Izvedite eno od naslednjih možnosti:

- Če uporabljate 32-bitni barvni način, spremenite globino barve na 16-bitni način.
- Če uporabljate velikost namizja 1280×1024 ali večjo, zmanjšajte velikost namizja in barvno globino.

Težave z baterijo

Težava

Baterija se med izklopom ne napolni do konca v standardnem času polnjenja za računalnik.

Rešitev:

Podrobnosti poiščite v kategoriji Baterija in napajanje v Odpravljanju težav, ki jo najdete v razdelku za odpravljanje težav v pomoči *Access Help*.

Težava	Računalnik se zaustavi, preden indikator statusa baterije kaže, da je baterija prazna. -ali- Računalnik deluje tudi, ko indikator statusa baterije kaže, da je baterija prazna.
Rešitev:	Odstranite in znova vstavite baterijo.
Težava	Življenjska doba povsem napolnjene baterije je kratka.
Rešitev:	Podrobnosti poiščite v kategoriji Baterija in napajanje v Odpravljanju težav, ki jo najdete v razdelku za odpravljanje težav v pomoči <i>Access Help</i> .
Težava	Računalnik ne deluje s povsem napolnjeno baterijo.
Rešitev:	Varovalo pred vzponi napetosti (surge protector) v bateriji je morda aktivno. Ugasnite računalnik za eno minuto, da se varovalo znova nastavi. Nato znova zaženite računalnik.
Težava	Baterija se ne polni.
Rešitev:	Podrobnosti poiščite v kategoriji Baterija in napajanje v Odpravljanju težav, ki jo najdete v razdelku za odpravljanje težav v pomoči <i>Access Help</i> .

Težave s trdim diskom

Težava	Pogon trdega diska ne deluje.
Rešitev:	Na zagonskem meniju BIOS Setup Utility preverite, ali je trdi disk vključen na seznam "Boot priority order". Če je vključen na seznam "Excluded from boot order", je trdi disk onemogočen. Na seznamu izberite vnos zanj in pritisnite tipko x. S tem boste prenesli vnos na seznam "Boot priority order".

Težava	Po nastavitvi gesla trdega diska za pogon trdega diska sem prenesel pogon na drug računalnik. Zdaj gesla za trdi disk ne morem odkleniti.
Rešitev:	Vaš računalnik podpira izboljššan algoritem gesel. Računalniki, ki so starejši od vašega, te funkcije za zaščito morda ne podpirajo. Če ste nastavili geslo trdega diska z omogočeno možnostjo Using Passphrase v programu BIOS Setup Utility in želite uporabiti pogon trdega diska na starejšem računalniku, najprej odstranite geslo, nato pa prenesite trdi disk na starejši računalnik.

Težava	Za trdi disk v Ultrabay ne morem izvesti vroče izmenjave.
Rešitev:	Vročo izmenjavo trdega diska lahko izvedete v Ultrabayu samo, če ni nastavljeno geslo za trdi disk. Pazite, da bo geslo za pogon trdega diska v Ultrabayu onemogočeno.

Težava	V programu BIOS Setup Utility ne morem spremeniti ali odstraniti gesla za trdi disk.
Rešitev:	Nastavitev Using Passphrase v programu BIOS Setup Utility mora biti skladna med nastavitvijo gesla za trdi disk in njegovim spreminjanjem ali odstranjevanjem. Če je meni Hard Disk x Password v programu BIOS Setup Utility posivel ali ni na voljo, odstranite vsa druga gesla. Nato izključite računalnik in odstranite trdi disk. Z odstranjenim trdim diskom izključite računalnik, vstopite v BIOS Setup Utility in nastavite možnost Using Passphrase kot omogočeno ali onemogočeno, glede na to, katero izbiro ste uporabili pri nastavitvi gesla. Zaprite BIOS Setup Utility in izključite računalnik. Zamenjajte trdi disk. Izključite računalnik in vstopite v BIOS Setup Utility, da spremenite ali odstranite geslo trdega diska.

Težave s preverjanjem prstnih odtisov

Težava	Ne morete se registrirati ali overiti, ker je prst zguban, grob, suh, poškodovan, umazan, masten, moker ali kakorkoli drugačen, kot je bil takrat, ko ste se registrirali.
Rešitev:	Da bi izboljšali stanje, poizkusite z naslednjim: <ul style="list-style-type: none">• Roke očistite ali obrišite, da odstranite dodatno umazanijo ali vlago s prstov.• Za preverjanje pristnosti prstnih odtisov registrirajte in uporabljate drug prst.• Če je koža na rokah presuha, uporabite kremo.

Težava ob zagonu

Težava	Operacijski sistem Microsoft® Windows se ne zažene.
Rešitev:	Pri reševanju ali identificiranju težave vam lahko pomaga delovni prostor Reševanje in obnovitev. Podrobnosti o reševanju in obnavljanju boste našli v razdelku Poglavje 4, "Obnovitvene možnosti", na strani 29

Druge težave

Težava	Računalnik se ne odziva.
Rešitev:	<ul style="list-style-type: none"> • Če želite izklopiti računalnik, pritisnite in vsaj 4 sekunde držite stikalo za vklop. Če se računalnik ne odziva, odstranite vmesnik za izmenični tok in baterijo. • Računalnik se lahko pri preklopu v stanje pripravljenosti med komunikacijsko operacijo zaklene. Če delate v omrežju, onemogočite časomer pripravljenosti.
Težava	Računalnika ni mogoče zagnati s pomočjo zelene naprave.
Rešitev:	<p>Oglejte si meni Zagon (Startup) za BIOS Setup Utility. Zagotovite, da je zagonsko zaporedje v BIOS Setup Utility nastavljeno tako, da se računalnik zažene iz zelene naprave.</p> <p>Preverite tudi, ali je naprava, s katere naj bi se računalnik zagnal, omogočena. Na zagonskem meniju v pripomočku BIOS Setup Utility preverite, ali je naprava vključena na seznam "Boot priority order". Če je vključena na seznam Excluded from boot order, je onemogočena. Na seznamu izberite vnos zanj in pritisnite tipko x. S tem prenesete vnos na seznam "Boot priority order".</p>

Kako zagnati BIOS Setup Utility

Računalnik je opremljen s programom BIOS Setup Utility, ki omogoča izbiro različnih nastavitvenih parametrov.

- Config: nastavitev konfiguracije računalnika.
- Date/Time: nastavitev datuma in ure.
- Security: nastavitev varnostnih funkcij.
- Startup: nastavitev zagonske naprave.
- Restart: ponoven zagon sistema.

Program BIOS Setup Utility zaženete na naslednji način:

1. Da bi preprečili nenamerno izgubo podatkov, naredite varnostne kopije podatkov in registra računalnika. Podrobnosti najdete v razdelku "Data backup-and-restore tools (Orodja za varnostno kopiranje in obnavljanje podatkov)" pomoči *Access Help*.
2. Če je na računalnik priključen disketni pogon, iz njega odstranite disketo, nato pa izklopite računalnik.
3. Računalnik vklopite; nato med tem, ko je v spodnjem levem delu zaslona prikazano sporočilo "To interrupt normal startup, press the blue ThinkVantage button" pritisnite gumb ThinkVantage. Odpre se Delovni prostor Rescue and Recovery.

4. Kliknite **Access BIOS**. Prikaže se okno System Restart Required (Potreben je ponovni zagon sistema).
5. Kliknite **Yes (Da)**. Računalnik se ponovno zažene, pojavi se meni za BIOS Setup Utility.

Če ste nastavili nadzorniško geslo, se bo ob vpisu gesla prikazal meni za BIOS Setup Utility. Pripomoček lahko zaženete s pritiskom na Enter, namesto da vnesete nadzorno geslo; ne morete pa spremeniti parametrov, zaščiteneh z nadzornim geslom. Dodatne informacije najdete v pomoči.
6. S smernimi tipkami izberite element, ki ga želite spremeniti. Ko je želeni element poudarjen, pritisnite Enter. Prikaže se podmeni.
7. Spremenite zelene postavke. Vrednost postavke spreminjate s tipko F5 ali F6. Če ima postavka podmeni, ga lahko prikličete s pritiskom na Enter.
8. Za izhod iz podmenija pritisnite F3 ali Esc. Če se nahajate v ugneždenem podmeniju, večkrat pritisnite tipko Esc, da pridete v meni **BIOS Setup Utility**.

Opomba: če morate nastavitve povrniti v izvirno stanje ob nakupu, pritisnite F9 za nalaganje privzetih nastavitvev. Za nalaganje privzetih nastavitvev ali preklic sprememb lahko uporabite tudi možnost v podmeniju za ponovni zagon.
9. Izberite **Restart** in pritisnite Enter. Kazalko premaknite na možnost, s katero bi radi ponovno zagnali računalnik, in pritisnite Enter. Računalnik se ponovno zažene.

Poglavje 4. Obnovitvene možnosti

Predstavitve pripomočka Rescue and Recovery

Če sistem Windows ne deluje brezhibno, poskusite težavo odpraviti ali prepoznati s pomočjo delovnega prostora Delovni prostor Rescue and Recovery. Naredite naslednje:

1. Izklopite računalnik in ga spet vklopite.
2. Med zagonom računalnika pozorno opazujte zaslon. Ko se v spodnjem levem kotu prikaže sporočilo "To interrupt normal startup, press the blue ThinkVantage button", pritisnite modri gumb ThinkVantage. Odpre se Delovni prostor Rescue and Recovery.
3. Potem ko se Delovni prostor Rescue and Recovery odpre, lahko naredite naslednje:
 - Rešite in obnovite datoteke, mape ali varnostne kopije.
 - Konfigurirajte sistemske nastavitve in gesla.
 - S spletnim mesto za podporo komunicirajte prek interneta in povezave.
 - Odpravite težave in ugotovite težave z diagnostiko.

Podrobnejše informacije o uporabi možnosti Rescue and Recovery poiščite v razdelku "Recovery overview" pomoči *Access Help*.

Obnovitev tovarniških nastavitev

Namesto obnovitvene diskete ali diskete Windows nudi Lenovo preprostejše načine za izvedbo nalog, ki so običajno povezane s tema disketama. Datoteke in programi za te alternativne načine so na disku, kar pomeni, da ni več potrebno iskati založenih disket in reševati težav, povezanih z uporabo napačne različice diskete.

Varnostne kopije vseh datotek in programov, ki jih je Lenovo prvotno namestil v računalnik, se nahajajo na skritem zaščitenem področju ali particiji trdega diska. Čeprav so skrite, te kopije zavzemajo nekaj prostora na trdem disku. Zato lahko pri preverjanju zasedenosti prostora na trdem disku v okolju Windows opazite, da je le-ta manjša od pričakovane. Tako je zaradi varnostnih kopij v skriti particiji.

Program za obnovitev izdelka znotraj tega področja omogoča obnovitev celotne vsebine trdega diska na enako stanje, v katerem je bil disk ob dobavi iz tovarne.

Prvotno vsebino trdega diska lahko obnovite z naslednjim postopkom:

Opombe:

1. Če uporabljate Windows XP in Windows 2000 (za nekatere modele) in optični pogon med postopkom obnavljanja ni priključen na računalnik ThinkPad,

programska oprema za DVD in za snemanje CD-jev ne bo nameščena. Za zagotovitev pravilne namestitve namestite namesti optični pogon v Ultrabay pred izvedbo operacije obnovitve.

2. Postopek obnovitve lahko traja do dve uri.

Pozor: Med postopkom obnovitve bodo izgubljene vse datoteke na glavni particiji trdega diska (ponavadi je to pogon C). Preden se podatki prepisejo, vam bo ponujena možnost, da shranite eno ali več datotek na drug medij.

1. Če je možno, shranite vse datoteke in zaustavite operacijski sistem.
2. Vsaj za pet sekund izklopite računalnik.
3. Vključite računalnik. Pozorno opazujte zaslon. Ko je prikazano sporočilo “ To interrupt normal startup, press the blue ThinkVantage button”, pritisnite gumb ThinkVantage. Odpre se Delovni prostor Rescue and Recovery.
4. Kliknite **Restore your system (Obnovi sistem)** in sledite navodilom na zaslonu.

Obnovitev podatkov

Če ste izvedli operacijo varnostnega kopiranja z uporabo programa Rescue and Recovery, imate shranjeno eno ali več varnostnih kopij z različnimi vsebinami, ki jih je trdi disk vseboval v preteklosti. Te varnostne kopije so lahko shranjene na trdem disku, omrežnem pogonu ali izmenljivem mediju, odvisno od možnosti, ki ste jih izbrali med varnostnim kopiranjem.

Z uporabo programa Rescue and Recovery ali delovnega prostora Rescue and Recovery lahko vsebino trdega diska obnovite na prejšnje stanje tako, da uporabite katerokoli izmed varnostnih kopij prejšnjega stanja. Delovni prostor Rescue and Recovery deluje neodvisno od operacijskega sistema Windows. Če ste med zagonom pozvani, ga torej lahko zaženete s pritiskom na modri gumb ThinkVantage.

Ko se Delovni prostor Rescue and Recovery odpre, lahko izvedete obnovitev tudi, če operacijskega sistema Windows ne morete zagnati.

Poglavje 5. Nadgrajevanje in zamenjava naprav

Zamenjava baterije

Pomembno

Preden zamenjate baterijo, preberite razdelek *Priročnik z varnostnimi in garancijskimi informacijami*.

1. **Izklopite računalnik oziroma ga preklopite v stanje mirovanja.** Izključite vmesnik za izmenični tok in kable.

Opomba: Če uporabljate kartico PC, računalnik morda ne bo uspel preklopiti v stanje mirovanja. V tem primeru izklopite računalnik.

2. Zaprite zaslon in računalnik obrnite okoli.
3. Odpnite zatič baterije, tako da ga potisnete v levo **1**. Nato odstranite baterijo **2**.

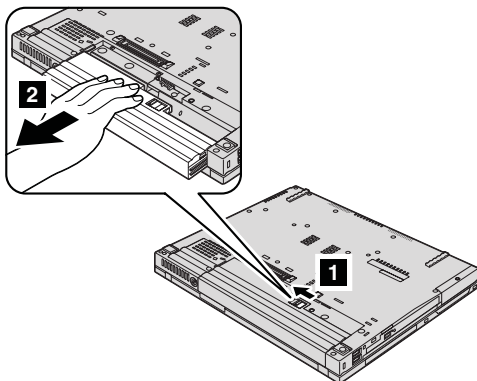

4. Namestite popolnoma napolnjeno baterijo.

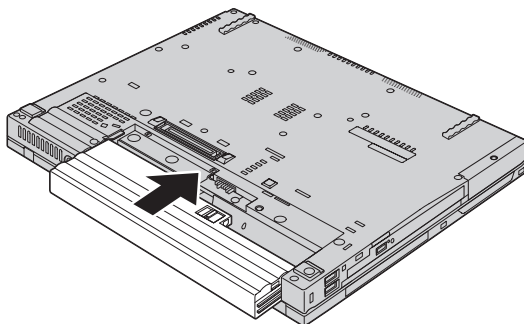

5. Potisnite zatič baterije v zaklenjen položaj.

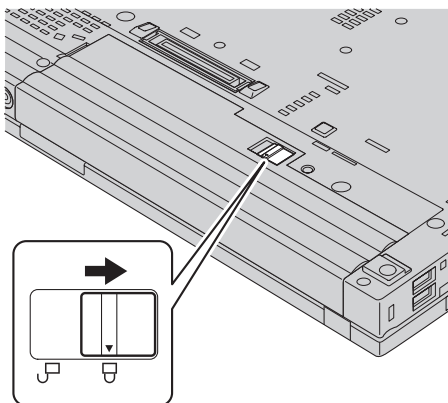

6. Računalnik spet obrnite. Vmesnik za izmenični tok in kable priključite na računalnik.

Opomba: Vaša baterija se bo glede na model lahko nekoliko razlikovala od baterij, prikazanih na slikah zgoraj.

Nadgradnja trdega diska

Pomembno

Preden zamenjate trdi disk, preberite razdelek *Priročnik z varnostnimi in garancijskimi informacijami*.

Pomnilniško kapaciteto računalnika lahko povečate tako, da trdi disk zamenjate s trdim diskom večje kapacitete. Nov trdi disk lahko kupite pri svojem prodajalcu ali tržnem zastopniku družbe Lenovo.

Opombe:

1. Trdi disk zamenjajte samo v primeru nadgradnje ali popravila. Spojniki in ležišče trdega diska niso namenjeni nenehnim spremembam ali zamenjavam pogona.
2. Delovni prostor Rescue and Recovery in program za obnovitev izdelka nista vključena na izbirnem trdem disku.

Pozor**Kako ravnati s trdim diskom**

- Pogon ne sme pasti na tla ali biti izpostavljen udarcem. Pogon postavite na material, ki blaži udarce, na primer na mehko krpo.
- Ne pritiskajte na pokrov pogona.
- Ne dotikajte se spojnika.

Pogon je zelo občutljiv. Nepravilno ravnanje lahko povzroči poškodbo ali trajno izgubo podatkov na trdem disku. Preden odstranite pogon trdega diska, naredite varnostne kopije vseh informacij na trdem disku in ugasnite računalnik. Pogona ne odstranjujte, ko sistem deluje, je v stanju pripravljenosti ali mirovanju.

Za zamenjavo trdega diska naredite naslednje:

1. **Izključite računalnik**; nato iz računalnika izključite vmesnik izmeničnega toka in vse kable.
2. Zaprite zaslon in računalnik obrnite okoli.
3. Odstranite baterijo.
4. Odstranite vijake, s katerimi je pritrjen pokrov reže za trdi disk.

Modeli s 14.1-palčnim zaslonom:

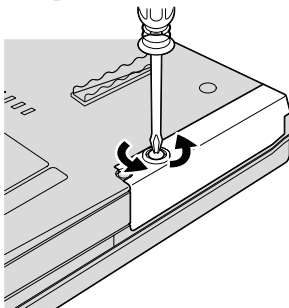

Modeli s 15.4-palčnim zaslonom:

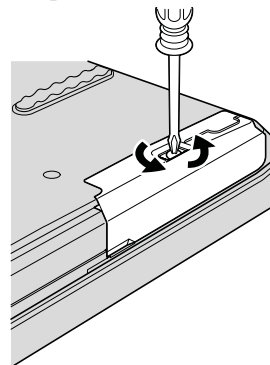

5. Odstranite pokrov.

Modeli s 14.1-palčnim zaslonom:

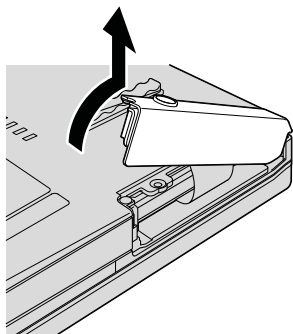

Modeli s 15.4-palčnim zaslonom:

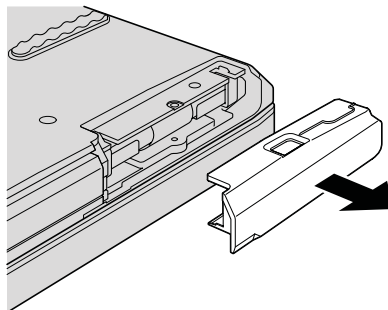

6. Odstranite trdi disk, tako da izvlečete jeziček.

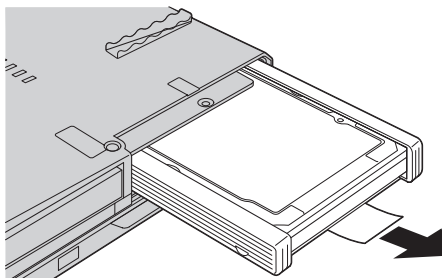

7. S trdega diska odstranite stranska gumijasta vodila.

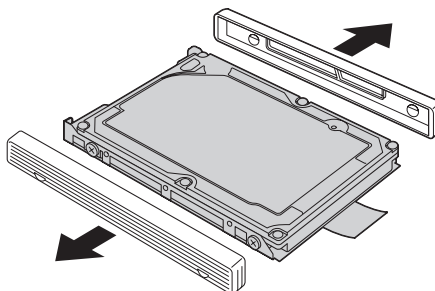

8. Stranska gumijasta vodila pritrdite na nov trdi disk.

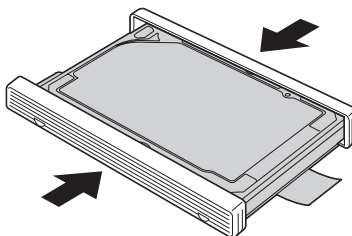

9. Trdi disk vstavite v predel za trdi disk, nato pa ga močno pritisnite.

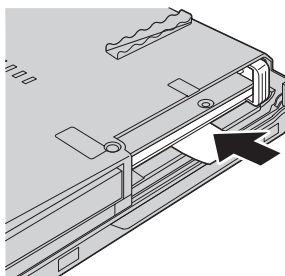

10. Namestite pokrov reže trdega diska.

Modeli s 14.1-palčnim zaslonom:

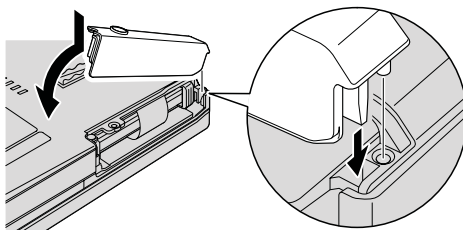

Modeli s 15.4-palčnim zaslonom:

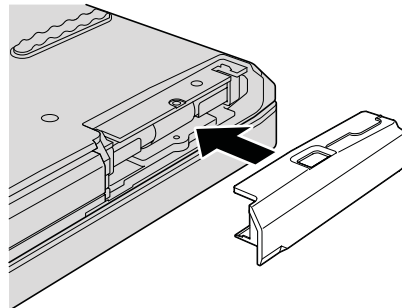

11. Privijte vijak.

Modeli s 14.1-palčnim zaslonom:

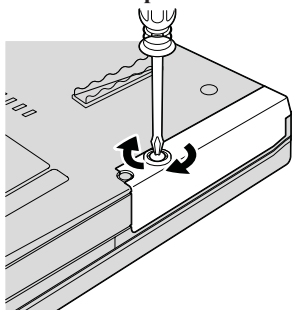

Modeli s 15.4-palčnim zaslonom:

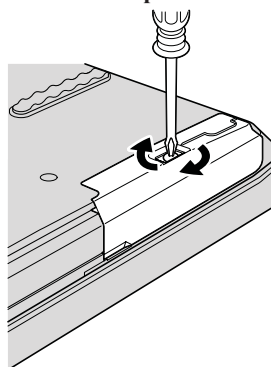

12. Ponovno namestite baterijo.

13. Računalnik spet obrnite. Vmesnik za izmenični tok in kable priključite na računalnik.

Zamenjava pomnilnika

Pomembno

Preden zamenjate pomnilnik, preberite razdelek *Priročnik z varnostnimi in garancijskimi informacijami*.

Povečanje zmogljivosti pomnilnika je učinkovit način za hitrejše delovanje programov. Velikost pomnilnika povečate tako, da namestite sinhroni pomnilnik DDR 2 (Double data rate) DRAM (dynamic random access memory) SO-DIMM (unbuffered small outline dual inline memory module), ki je na voljo v reži pomnilnika. Na voljo so SO-DIMM-i različnih zmogljivosti.

Opomba: Uporabite samo vrste pomnilnika, ki jih podpira vaš računalnik. Če dodatni pomnilnik nepravilno namestite ali če namestite nepodprto vrsto pomnilnika, boste ob poskusu zagona računalnika zaslišali opozorilni pisk.

Za namestitev SO-DIMM-a naredite naslednje:

1. Dotaknite se kovinske mize ali ozemljenega kovinskega predmeta. S tem boste v svojem telesu zmanjšali statično elektriko, ki lahko okvari SO-DIMM. Ne dotikajte se kontaktnega roba SO-DIMM-a.
2. **Izključite računalnik;** z računalnika odklopite vmesnik izmeničnega toka in vse kable.
3. Zaprite zaslon in računalnik obrnite okoli.

4. Odstranite baterijo.
5. Odstranite naslon za dlani.
 - a. Odstranite štiri vijake, s katerimi je pričvrščen naslon za dlani.

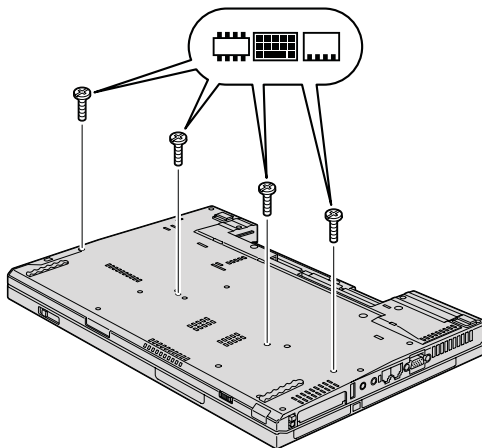

- b. Obrnite računalnik in odprite zaslon. Naslon za dlani odprite v smeri, ki jo kaže puščica **1**, tako da vzdignete izbočene jezičke na straneh, nato pa povlecite naslon za dlani iz računalnika **2**.

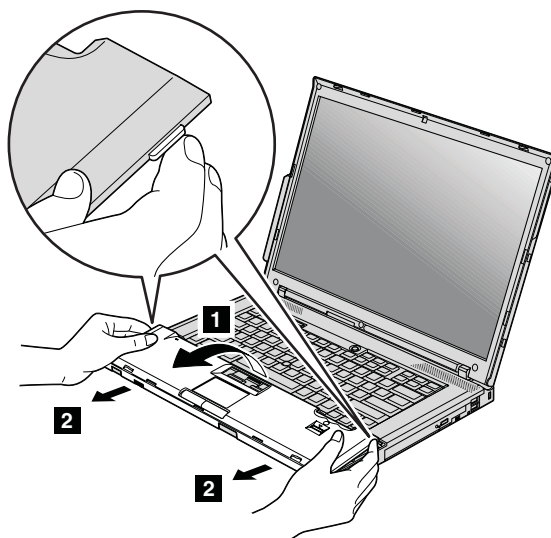

- c. Odklopite spojnik kabla naslona za dlani, tako da jeziček povlečete s prsti. Zdaj je naslon odstranjen.

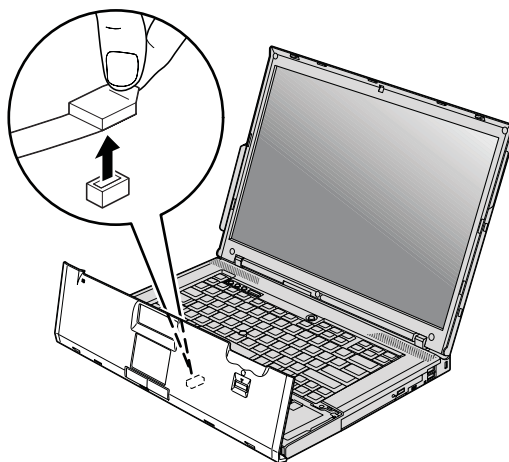

6. Če sta dva SO-DIMM-a že nameščena v pomnilniški reži, odstranite enega, da naredite prostor za novega. V ta namen sočasno pritisnite zatiče na obeh straneh vtičnice. Stari SO-DIMM shranite za bodočo uporabo.

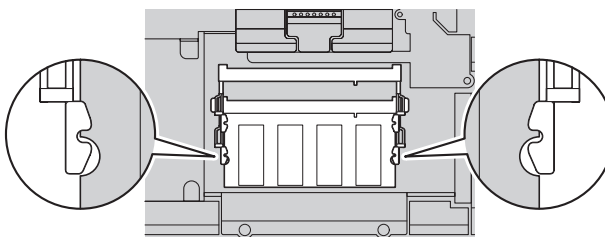

7. Zarezani konec SO-DIMM-a obrnite proti kontaktni strani vtičnice in ga trdno pritisnite v vtičnico pod kotom približno 20 stopinj **1** ; nato ga zavrtite navzdol, da se zaskoči **2** .

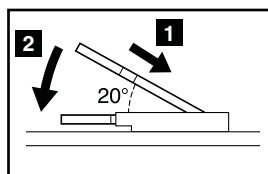
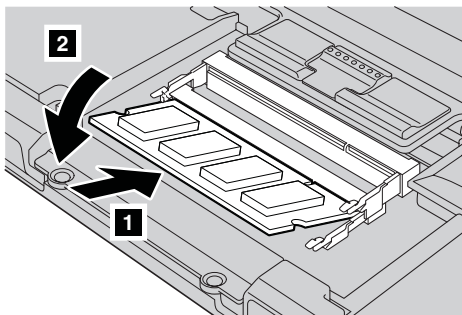

8. Ponovno namestite naslon za dlani.
a. Priključite spojnik kabla naslona za dlani.

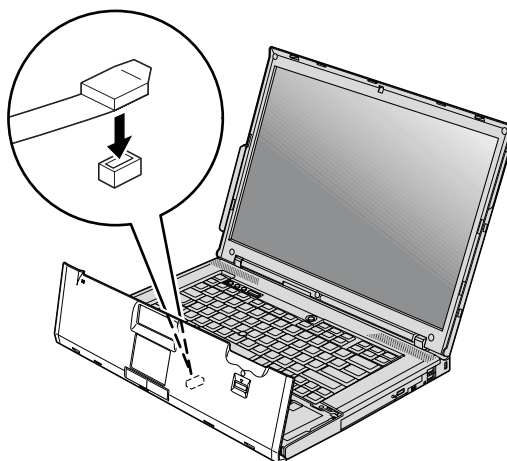

- b. Pritisnite levi in desni rob naslona za dlani, da se zaskoči.

Modeli s **14.1-palčnim zaslonom:**

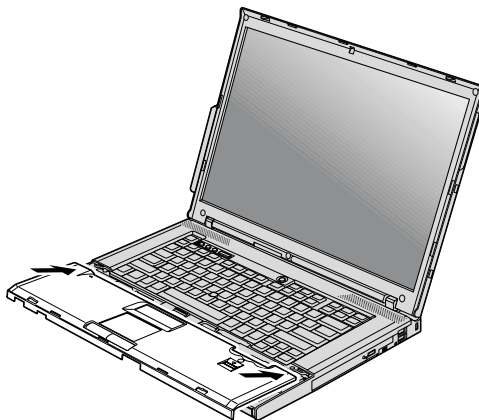

Modeli s **15.4-palčnim zaslonom:**

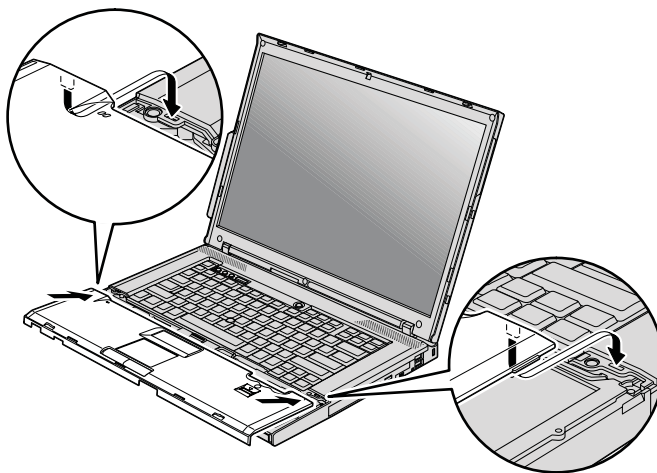

- c. Pritisnite prednjo stran naslona za dlani, da se zaskoči.

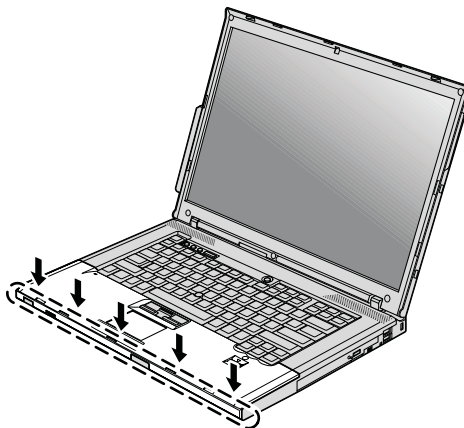

- d. Zaprite zaslon in računalnik obrnite okoli. Namestite štiri vijake naslona za dlani.

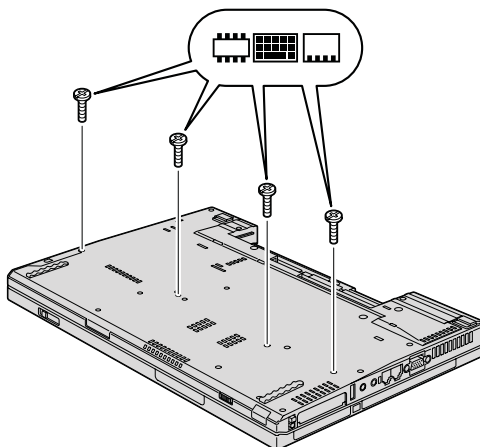

9. Ponovno namestite baterijo.
10. Obrnite računalnik in vanj vključite vmesnik izmeničnega toka in kable.

Če želite preveriti, ali je SO-DIMM nameščen pravilno, naredite naslednje:

1. Vključite računalnik.
2. Ko je v spodnjem levem vogalu zaslona prikazano sporočilo "To interrupt normal startup, press the blue ThinkVantage button", pritisnite gumb ThinkVantage. Odpre se zaslon Rescue and Recovery.
3. Kliknite **Access BIOS**. Prikaže se okno System Restart Required (Potreben je ponovni zagon sistema).

4. Kliknite **Yes (Da)**. Računalnik se znova zažene z odprtim zaslonom BIOS Setup Utility. Element “Installed memory (Nameščen pomnilnik)” prikaže celotno količino pomnilnika, ki je nameščen v računalniku.

Poglavje 6. Pridobitev pomoči in servisa

Pridobitev pomoči in servisa

Če potrebujete pomoč, servisno storitev, tehnično pomoč ali dodatne informacije o računalnikih ThinkPad, vam je na voljo široka paleta virov pomoči Lenovo. To poglavje vsebuje informacije o tem, kam se obrniti za dodatne informacije o računalnikih ThinkPad, kaj storiti v primeru težav z računalnikom in na koga se obrniti za servisno storitev.

Paketi popravkov Microsoft so izvor najnovejše programske opreme za posodobitve izdelkov Windows. Če želite, jih lahko prenesete s spleta (morda bo potrebno plačati povezovalne stroške) ali z diskete. Podrobnejše informacije in povezave boste našli na spletni strani Microsoft na naslovu <http://www.microsoft.com>. Lenovo nudi tehnično pomoč pri pripravljenosti za delo, ki vključuje namestitev paketov popravkov za vnaprej nameščen izdelek Microsoft Windows Lenovo ali vprašanja, povezana z njo. Za dodatne informacije se obrnite na center za pomoč strankam na telefonskih številkah, ki so navedene v razdelku "Svetovni seznam telefonskih števil" na strani 45. Nekatere storitve je treba tudi plačati.

Spletna pomoč

Spletne strani Lenovo vsebujejo najnovejše informacije o računalnikih ThinkPad in podpori. Naslov domače strani za osebno računalništvo je <http://www.lenovo.com/think>.

Informacije s podporo za računalnik ThinkPad so na voljo na <http://www.lenovo.com/think/support>. Na tej spletni strani poiščite metode reševanja težav, nove načine uporabe računalnika in podatke o možnostih za še enostavnejšo uporabo računalnika ThinkPad.

Klicanje centra za podporo strankam

Če ste poskušali sami odpraviti težavo in še vedno potrebujete pomoč, se lahko med garancijskim obdobjem za pomoč in informacije po telefonu obrnete na center za podporo strankam. V času garancije so na voljo naslednje storitve:

- Ugotavljanje težav - usposobljeno osebje vam bo pomagalo določiti, ali imate težavo s strojno opremo, in predlagalo, katero dejanje je potrebno za njeno odpravo.
- Popravilo strojne opreme Lenovo - če težave povzroča strojna oprema Lenovo pod garancijo, vam je na voljo izurjeno servisno osebje.
- Izvedba tehničnih sprememb - občasno je treba izvesti določene spremembe tudi po prodaji izdelka. Družba Lenovo ali prodajalec, pooblaščen s strani družbe Lenovo, bo izvedel izbrane tehnične spremembe, ki so na voljo in ki se nanašajo na vašo strojno opremo.

Naslednje točke niso pokrite:

- Zamenjava ali uporaba delov, ki jih ni proizvedla družba Lenovo oz. niso bili proizvedeni zanjo, ali deli brez garancije

Opomba: Vsi deli z garancijo so označeni s 7-mestno identifikacijsko oznako v formatu FRU XXXXXXXX

- Identificiranje izvorov težav s programsko opremo
- Konfiguracija BIOS-a kot del namestitve ali nadgradnje
- Spremembe, modifikacije ali nadgradnje gonilnikov naprav
- Namestitvev in vzdrževanje omrežnih operacijskih sistemov (NOS)
- Namestitvev in vzdrževanje aplikacijskih programov

Če želite določiti, ali je vaš računalnik pod garancijo in kdaj le-ta poteče, pojdite v <http://www.lenovo.com/think/support> in kliknite **Warranty**, nato pa sledite navodilom na zaslonu.

V Garanciji strojne opreme Lenovo najdete popolno razlago garancijskih izrazov Lenovo. Shranite potrdilo o nakupu, saj ga morate predložiti ob servisnem popravilu.

Med klicem bodite blizu računalnika, da vam bo zastopnik tehnične pomoči lahko pomagal pri odpravljanju težav. Preden pokličete, preverite, ali ste z interneta naložili najnovejše gonilnike in sistemske popravke, izvedli diagnostiko in shranili podatke. Pri klicanju tehnične pomoči imejte pripravljene naslednje informacije:

- Tip in model računalnika
- Serijske številke računalnika, monitorja in ostalih komponent oziroma potrdilo o nakupu
- Opis težave
- Točna besedila sporočil o napakah
- Informacije o konfiguraciji strojne in programske opreme vašega sistema

Telefonske številke za predstavništva centra za podporo strankam se nahajajo v razdelku Svetovni seznam telefonskih številk tega priročnika.

Opomba: Telefonske številke se lahko spreminjajo brez predhodnega obvestila.

Najnovejši seznam telefonskih številk centra za podporo strankam in delovni čas vam je na voljo na spletni strani za podporo na naslovu <http://www.lenovo.com/support/phone>. Če številke za vašo državo ni med navedenimi, se obrnite na prodajalca Lenovo ali tržnega predstavnika Lenovo.

Pomoč po svetu

Če računalnik vzamete na pot ali prenesete v državo, kjer prodajajo vaš tip računalnika ThinkPad, vam je za računalnik lahko na voljo mednarodni garancijski servis, ki vam samodejno podeljuje pravico do garancijskega servisa v garancijskem obdobju. Servis bodo opravili ponudniki servisa, pooblaščen za izvajanje garancijskih popravil.

Servisne metode in postopki so v vsaki državi drugačni, nekatere storitve lahko ne bodo na voljo v vseh državah. Mednarodni garancijski servis vam je na voljo preko servisne metode (servis v skladišču, po dostavi ali na mestu), ki vam je na voljo v državi servisa. Servisni centri v določenih državah lahko ne bodo mogli servisirati vseh modelov določenega tipa naprave. V nekaterih državah bo servisiranje lahko plačljivo in omejeno.

Če želite ugotoviti, ali je vaš računalnik primeren za mednarodni garancijski servis, in prikazati seznam držav, kjer je servis na voljo, obiščite <http://www.lenovo.com/think/support>, kliknite **Warranty** in sledite navodilom na zaslonu.

Svetovni seznam telefonskih števil

Pridržujemo si pravico do sprememb telefonskih števil brez predhodnega obvestila. Zadnje telefonske številke najdete na <http://www.lenovo.com/support/phone>.

Država ali regija	Telefonska številka
Afrika	Afrika: +44 (0)1475-555-055 Južna Afrika: +27-11-3028888 in 0800110756 Osrednja Afrika: Obrnite se na najbližjega poslovnega partnerja Lenovo
Argentina	0800-666-0011 (španščina)
Avstralija	131-426 (angleščina)
Avstrija	01-24592-5901 (30-dnevna začetna podpora) 01-211-454-610 (garancijski servis in podpora) (nemščina)
Belgija	02-210-9820 (30-dnevna začetna podpora) (nizozemščina) 02-210-9800 (30-dnevna začetna podpora) (francoščina) 02-225-3611 (garancijski servis in podpora) (nizozemščina, francoščina)
Bolivija	0800-10-0189 (španščina)
Brazilija	Regija Sao Paulo: (11) 3889-8986 Izven regije Sao Paulo: 0800-701-4815 (brazilska portugalščina)
Kanada	1-800-565-3344 (angleščina, francoščina) V Torontu lahko kličete samo 416-383-3344
Čile	800-361-213 188-800-442-488 (brezplačna telefonska številka) (španščina)
Kitajska	Linija za tehnično pomoč 800-990-8888 86-10-58851110 (mandarinščina)

Država ali regija	Telefonska številka
Kitajska (Posebno območje Ljudske republike Kitajske (Hong Kong))	ThinkPad (Hitra linija za tehnična vprašanja): 259910 (Hong Kong) 0800-839 (Macao) Servisni center ThinkPad: 2825-6580 (Hong Kong) 715-399 (Macao) Multimedia Home PC: 800-938-228 (Hong Kong) 0800-336 (Macao) (kantonsščina, angleščina, mandarinščina)
Kitajska (Posebno administrativno območje Ljudske republike Kitajske (Macao))	ThinkPad (telefonska številka za tehnična vprašanja): 0800-839 (kantonsščina, angleščina, mandarinščina)
Kolumbija	1-800-912-3021 (španščina)
Kostarika	800-011-1029 (španščina)
Hrvaška	0800-0426
Ciper	+357-22-841100
Češka republika	+420-2-7213-1316
Danska	4520-8200 (30-dnevna začetna podpora) 7010-5150 (garancijski servis in podpora) (danščina)
Dominikanska republika	1-866-434-2080 (španščina)
Ekvador	1-800-426911 (španščina)
Salvador	800-6264 (španščina)
Estonija	+372 66 00 800 +372 6776793
Finska	09-459-6960 (30-dnevna začetna podpora) +358-800-1-4260 (garancijski servis in podpora) (finščina)
Francija	Strojna oprema 0810-631-213 (garancijski servis in podpora) Programska oprema 0810-631-020 (garancijski servis in podpora) 0238-557-450 (30-dnevna začetna podpora) (francoščina)
Nemčija	07032-15-49201 (30-dnevna začetna podpora) 01805-25-35-58 (garancijski servis in podpora) (nemščina)
Grčija	+30-210-680-1700
Gvatemala	1800-624-0051 (španščina)

Država ali regija	Telefonska številka
Honduras	Tegucigalpa: 232-4222 San Pedro Sula: 552-2234 (španščina)
Madžarska	+36-1-382-5720
Indija	1800-425-6666 ali +91-80-2678-8970 (angleščina)
Indonezija	800-140-3555 (angleščina) 62-21-251-2955 (bahasa, indonezijsščina)
Irška	01-815-9202 (30-dnevna začetna podpora) 01-881-1444 (garancijski servis in podpora) (angleščina)
Izrael	Storitveni center Givat Shmuel: +972-3-531-3900 (hebrejščina, angleščina)
Italija	02-7031-6101 (30-dnevna začetna podpora) +39-800-820094 (garancijski servis in podpora) (italijanščina)
Japonska	Brezplačna številka za izdelke ThinkPad: 0120-20-5550 Mednarodna številka: +81-46-266-4716 Obe zgornji številki bosta odgovorjeni z govornim pozivom v japonsščini. Za telefonsko podporo v angleškem jeziku je treba počakati na konec govornega poziva v japonsščini, potem pa se oglasi operater. Recite "English support please," in vaš klic bo preusmerjen na angleško govorečega operaterja.
Koreja	1588-5801 (korejščina)
Latvija	+371 7070360
Litva	+370 5 278 66 00
Luksemburg	+352-298-977-5063 (francoščina)
Malezija	1800-88-8558 (angleščina, bahasa, malajščina)
Malta	+35621445566
Mehika	001-866-434-2080 (španščina)
Srednji vzhod	+44 (0)1475-555-055
Nizozemska	+31-20-514-5770 (nizozemščina)
Nova Zelandija	0800-733-222 (angleščina)
Nikaragva	001-800-220-1830 (španščina)

Država ali regija	Telefonska številka
Norveška	6681-1100 (30-dnevna začetna podpora) 8152-1550 (garancijski servis in podpora) (norveščina)
Panama	206-6047 001-866-434-2080 (Center za pomoč strankam Lenovo - brezplačna številka) (španščina)
Peru	0-800-50-866 (španščina)
Filipini	1800-1888-1426 (angleščina) 63-2-995-8420 (filipinščina)
Poljska	+48-22-878-6999
Portugalska	+351-21-892-7147 (portugalščina)
Romunija	+4-021-224-4015
Ruska federacija	Moskva: +7 (495) 258-6300 Brezplačna številka: 8 800 200 6300 (ruščina)
Singapur	1800-3172-888 (angleščina, bahasa, malajščina)
Slovaška	+421-2-4954-5555
Slovenija	+386-1-4796-699
Španija	91-714-7983 0901-100-000 (španščina)
Šrilanka	+9411 2493547 +9411 2493548 (angleščina)
Švedska	08-477-4420 (30-dnevna začetna podpora) 077-117-1040 (garancijski servis in podpora) (švedščina)
Švica	058-333-0900 (30-dnevna začetna podpora) 0800-55-54-54 (garancijski servis in podpora) (nemščina, francoščina, italijanščina)
Tajvan	886-2-8723-9799 ali 0800-000-700 (mandarinščina)
Tajska	1-800-299-229 (tajščina)
Turčija	00800-4463-2041 (turščina)
Velika Britanija	01475-555-055 (30-dnevna začetna podpora) 08705-500-900 (standardna garancijska podpora) (angleščina)

Država ali regija	Telefonska številka
Združene države Amerike	1-800-426-7378 (angleščina)
Urugvaj	000-411-005-6649 (španščina)
Venezuela	0-800-100-2011 (španščina)
Vietnam	Za severno področje in Hanoi: 84-4-843-6675 Za južno področje in mesto Ho Chi Minh: 84-8-829-5160 (angleščina, vietnamščina)

Dodatek A. Garancijske informacije

Ta dodatek podaja informacije v zvezi z garancijskim rokom in tipom garancijskega servisa, ki velja za vaš izdelek strojne opreme Lenovo v vaši državi ali področju. Določbe in pogoje omejene garancije Lenovo, ki velja za vaš izdelek strojne opreme Lenovo, preberite 3. poglavje garancijskih informacij v *Priročnik z varnostnimi in garancijskimi informacijami*, ki ste ga dobili z izdelkom strojne opreme Lenovo.

Tip računal.	Država ali regija nakupa	Garancijsko obdobje	Vrste garancijskega servisa
7642, 7643, 8914, 8918	ZDA, Kanada, Brazilija, Mehika, Avstralija, Japonska	Deli in delo - 1 leto za baterije - 1 leto	3 1
	Drugo	Deli in delo - 1 leto za baterije - 1 leto	4 1
7644, 7645, 8919, 8920	ZDA, Kanada, Brazilija, Mehika, Avstralija, Japonska	Deli in delo - 3 leta za baterije - 1 leto	3 1
	Drugo	Deli in delo - 3 leta za baterije - 1 leto	4 1
7646, 8927	Pacifiški del Azije	Deli in delo - 3 leta za baterije - 1 leto	2 1
7647, 8928	ZDA, Kanada, Brazilija, Mehika, Avstralija, Japonska	Deli in delo - 4 leta za baterije - 1 leto	3 1
	Drugo	Deli in delo - 4 leta za baterije - 1 leto	4 1
7648, 8929	Vse	Deli in delo - 4 leta za baterije - 1 leto	2 1
7732, 7742	ZDA, Kanada	Deli in delo - 1 leto za baterije - 1 leto	3 1
7733, 7743	ZDA, Kanada, Mehika, Brazilija in Avstralija	Deli in delo - 3 leta za baterije - 1 leto	3 1
	Japonska	Deli in delo - 1 leto za baterije - 1 leto	3 1
	Drugo	Deli in delo - 3 leta za baterije - 1 leto	4 1
7734, 7744	Vse	Deli in delo - 3 leta za baterije - 1 leto	2 1
7735, 7751	ZDA, Kanada	Deli in delo - 3 leta za baterije - 1 leto	2 1

Tip računal.	Država ali regija nakupa	Garancijsko obdobje	Vrste garancijskega servisa
7736, 7753	ZDA, Kanada, Mehika, Brazilija in Avstralija	Deli in delo - 3 leta za baterije - 1 leto	3 1
	Japonska	Deli in delo - 1 leto za baterije - 1 leto	3 1
	Drugo	Deli in delo - 3 leta za baterije - 1 leto	4 1
7737, 7754	Vse	Deli in delo - 4 leta za baterije - 1 leto	2 1
7738	Vse	Deli in delo - 1 leto za baterije - 1 leto	3 1
7755	Evropa, Srednji Vzhod, Afrika (EMEA), Kitajska	Deli in delo - 1 leto za baterije - 1 leto	3 1

Vrste garancijskega servisa

1. Servis z uporabo nadomestnega dela, ki ga zamenja stranka ("CRU")

Če uporabljate servis CRU, vam bo ponudnik servisa poslal CRU-je, ki jih namestite sami. Namestitev večine CRU-jev je preprosta, nekateri pa zahtevajo nekaj tehničnega znanja in uporabo določenih orodij. Informacije o delih in navodila za zamenjavo so priložena izdelku, družba Lenovo pa vam jih na vašo zahtevo lahko kadarkoli posreduje. Od ponudnika servisnih storitev lahko zahtevate, da nekatere CRU-je namesti na osnovi ene od drugih garancijskih storitev, ki veljajo za vaš izdelek. Za namestitev zunanjih CRU-jev (kot so miška, tipkovnica ali monitorji) ste odgovorni sami. Lenovo v gradivu, ki je priloženo CRU-ju, navede, ali je treba vrniti okvarjeni CRU. Če je vračilo potrebno, 1) so navodila in embalaža z že plačano poštnino priložena nadomestnemu CRU-ju in 2) za nadomestni CRU vam bo izstavljen račun, če ponudnik servisnih storitev ne prejme okvarjenega CRU-ja v roku trideset (30) dni od vašega prejema nadomestnega CRU-ja.

2. Servis na lokaciji stranke

Pri servisu na lokaciji stranke bo ponudnik servisnih storitev popravil ali zamenjal izdelek v vaših prostorih. Poskrbeti morate za primerno delovno okolje za razstavljanje in vnovično sestavljanje izdelka Lenovo. Pri popravilih nekaterih izdelkov bo morda ponudnik servisnih storitev moral izdelek poslati v specializiran servisni center.

3. Servis s kurirjem ali v skladišču

Pri servisu s kurirjem ali v skladišču bo vaš izdelek popravljen ali zamenjan v specializiranem servisnem centru, za transport pa bo poskrbel ponudnik servisnih storitev. Za odklop izdelka iz električnega omrežja ste odgovorni sami. Prejeli boste embalažo, v kateri boste vrnili izdelek specializiranemu servisnemu centru. Izdelek

bo prevzel kurir, ki ga bo nato odpeljal v pooblaščen servisni center. Po popravilu ali zamenjavi bo servisni center organiziral vrnitev izdelka.

4. Servis s strankino ali poštno dostavo

Pri servisu s strankino ali poštno dostavo bo vaš izdelek popravljen ali zamenjan v specializiranem servisnem centru, za dostavo ali pošiljanje pa morate poskrbeti sami. Izdelek morate na dogovorjeno mesto dostaviti ali poslati v primerni embalaži in na način, ki ga določi ponudnik servisnih storitev (z vnaprej plačano poštnino, če ni dogovorjeno drugače). Po popravilu oziroma zamenjavi bo izdelek pripravljen, da ga prevzamete. Če izdelka ne prevzamete, ga lahko ponudnik servisnih storitev odstrani po lastni presoji. Pri servisu s poštno dostavo se izdelek vrne na stroške družbe Lenovo, razen če ponudnik servisnih storitev določi drugače.

Dodatek B. Deli, ki jih lahko zamenja stranka (CRU-ji)

Enote, ki jih zamenja stranka (CRU-ji), so deli računalnika, ki jih lahko nadgradi ali zamenja stranka sama. Obstajata dve vrsti CRU-jev: *notranji* in *zunanji*. Zunanje CRU-je je preprosto namestiti, za namestitev notranjih CRU-jev pa je potrebnih nekaj tehničnih veščin, včasih pa boste potrebovali tudi orodja, kot je na primer izvijač. Toda tako notranje kot zunanje CRU-je lahko varno odstrani stranka sama.

Stranke so odgovorne za zamenjavo vseh zunanjih CRU-jev. Notranje CRU-je lahko odstrani in namesti stranka sama, v času garancijskega roka pa tudi serviser Lenovo.

Vaš računalnik vsebuje naslednje vrste zunanjih CRU-jev:

- **Zunanji CRU-ji (vtični):** Te CRU-je iztaknete iz računalnika. Primer te vrste CRU-jev sta vmesnik izmeničnega toka in napajalni kabel.
- **Zunanji CRU-ji z zatiči:** Ti CRU-ji vključujejo zatič, ki pomaga pri odstranitvi in zamenjavi dela. Primer te vrste CRU-jev so glavna baterija beležnice in naprave Ultrabay, kot je na primer optični pogon, trdi disk in razširjena baterija.

Vaš računalnik vsebuje naslednje vrste notranjih CRU-jev:

- **Notranji CRU-ji (nahajajo se za dostopno ploščo):** Ti CRU-ji so izolirani deli znotraj računalnika, skriti pod dostopno ploščo, ki je običajno pritrjena z enim ali dvema vijakoma. Po odstranitvi dostopne plošče so vidni samo specifični CRU-ji. Primer te vrste CRU-jev so pomnilniški moduli in trdi diski.
- **Notranji CRU-ji (nahajajo se znotraj izdelka):** Do teh CRU-jev lahko dostopite samo, če odprete zunanji okvir računalnika. Primer te vrste CRU-jev so mini kartice PCI Express in integrirana tipkovnica.

Zaslonski program *Access Help* nudi navodila za zamenjavo notranjih in zunanjih CRU-jev. Za zagon programa *Access Help* kliknite **Start**, pomaknite kazalko na izbiro **Vsi programi** (v Windows 2000 za nekatere modele, **Programs**); nato pa na **ThinkVantage**. Kliknite **Access Help**.

Poleg tega nudijo Servisna navodila in navodila za odpravljanje težav (ta vodič) in *Navodila za nastavitve* navodila za več kritičnih CRU-jev.

Če ne morete dostopiti do teh navodil ali če imate težave pri zamenjavi CRU-ja, lahko uporabite naslednje dodatne vire:

- Na strani za podporo so na voljo video posnetki ter spletni priročnik za vzdrževanje strojne opreme
<http://www.lenovo.com/support/site.wss/document.do?sitestyle=lenovo&Indocid=part-video>.

- Center za podporo strankam. Telefonska številka centra za podporo v vaši državi ali regiji se nahaja v “Svetovni seznam telefonskih števil” na strani 45.

Opomba: Uporabite samo tiste računalniške dele, ki jih dobite pri podjetju **Lenovo**. Garancijske informacije za CRU-je za vaš tip računalnika boste našli v 3. poglavju o garancijskih informacijah v *Priročnik z varnostnimi in garancijskimi informacijami*.

Naslednja tabela podaja seznam CRU-jev za vaš računalnik, ter kje najti navodila za zamenjavo.

	Servisna navodila in navodila za odpravljanje težav	Navodila za nastavitve	Access Help	Spletni priročnik za vzdrževanje strojne opreme	Spletni video
Zunanji CRU-ji (vtični)					
Vmesnik izmeničnega toka		X			
Napajalni kabel za napajalni vmesnik izmeničnega toka		X			
Kapica TrackPoint			X		
Zunanji CRU-ji (z zatiči)					
Baterija	X		X	X	X
Optični pogon			X	X	X
Naprava Ultrabay			X	X	X
Notranji CRU-ji (za dostopno ploščo)					
Trdi disk	X		X	X	X
Notranji CRU-ji (znotraj izdelka)					
Tipkovnica			X	X	X
Naslon za dlani	X		X	X	X
Pomnilnik	X		X	X	X
Mini kartica PCI Express			X	X	X
Komunikacijska hčerinska kartica			X	X	X

Dodatek C. Funkcije in specifikacije

Komponente

Procesor

- Oglejte si sistemske lastnosti vašega računalnika. To lahko naredite tako:
Kliknite **Start**, z desno tipko miške kliknite **Računalnik** (v Windows XP in Windows 2000 za nekatere modele **My Computer**), nato pa na spustnem meniju izberite **Lastnosti**.

Pomnilnik

- Sinhroni pomnilnik z dinamičnim naključnim dostopom z dvakratno hitrostjo prenosa podatkov (DDR) 2

Pomnilniška naprava

- 2,5-palčni pogon trdega diska

Zaslon

Barvni zaslon uporablja tehnologijo TFT:

- Velikost: 14.1-palčni zaslon
Ločljivost:
 - LCD: Do 1400-krat-900, odvisno od modela
 - Zunanji monitor: do 2048 x 1536
- Velikost: 15.4-palčni zaslon
Ločljivost:
 - LCD: Do 1680-krat-1050, odvisno od modela
 - Zunanji monitor: do 2048 x 1536
- Nastavitev svetlosti
- ThinkLight[®]
- Integrirana kamera (na nekaterih modelih)

Tipkovnica

- Bralnik prstnih odtisov (pri nekaterih modelih)
- 89-tipkovna, 90-tipkovna ali 94-tipkovna
- UltraNav[®] (TrackPoint in sledilna ploščica)
- Funkcija tipke Fn
- Gumb ThinkVantage
- Gumbi za nastavitev glasnosti

Vmesnik

- Spojnik zunanjšega monitorja
- Vtičnica za stereo slušalke

- Vtičnica za mikrofonski konektor
- 3 spojnik USB (univerzalno zaporedno vodilo)
- Spojnik IEEE 1394 (pri nekaterih modelih)
- Spojnik za telefon RJ11
- Spojnik za ethernet RJ45
- Izboljšani Ultrabay
- Ultrabay Slim
- Priključitveni spojnik
- Spojnik Video-out (S-Video) (na nekaterih modelih)

Kombinacija kartične reže za PC Card, ExpressCard, Smart Card ali Flash Media Card (odvisno od modela)

- PC Card in ExpressCard
- PC Card in Smart Card
- PC Card in čitalnik kartice digitalnih medijev 4-v-1

Optični pogon

- CD-ROM, DVD-ROM, kombinirani pogon ali DVD-RW/CD-RW - odvisno od modela

Brezžične komponente

- Integriran brezžični LAN (na nekaterih modelih)
- Integriran *Bluetooth* (v nekaterih modelih)
- Integriran brezžični WAN (na nekaterih modelih)

Čitalnik digitalnih medijev (na nekaterih modelih)

- Reža za čitalnik digitalnih medijev 4-v-1

Specifikacije

Velikost

Model s 14.1-palčnim zaslonom

- Širina: 335.5 mm
- Globina: 238 mm
- Višina: 27.6 to 31.9 mm

Model s 15.4-palčnim zaslonom

- Širina: 358.5 mm
- Globina: 260.0 mm
- Višina: 35.3 to 38.5 mm

Okolje

- Maksimalna višina brez vzdrževanja zračnega tlaka: 3048 m
- Temperatura
 - Na višinah do 2438 m

- Delovanje: 5°C do 35°C (41°F do 95°F)
- Nedelovanje: 5°C do 43°C (41°F do 109°F)
- Na višinah nad 2438 m
 - Največja temperatura med delovanjem v stanju nenormalnega zračnega pritiska: 31.3°C (88° F)

Opomba: Pri zamenjavi baterij mora biti temperatura vsaj 10°C (50°F).

- Relativna vlažnost:
 - Delovanje: 8% do 80%
 - Ne-delovanje: 5% do 95%

Oddajanje toplote

- Maksimum 65 W (222 Btu/hr) ali maksimum 90 W (307 Btu/hr) (odvisno od modela)

Vir napajanja (vmesnik za izmenični tok)

- Sinusna napetost 50 do 60 Hz
- Napetost vmesnika za izmenični tok: 100-240 V AC, 50 do 60 Hz

Baterije

Model s 14.1-palčnim zaslonom

- Litijeve baterije
 - Nominalna napetost: 10.8 in 14.4 V dc
 - Kapaciteta: 2.6 AH ali 5.2 AH, odvisno od modela

Model s 15.4-palčnim zaslonom

- Litijeve baterije
 - Nominalna napetost: 10,8 V DC
 - Kapaciteta: 4.8 AH ali 7.8AH, odvisno od modela

Življenjska doba baterije

- Odstotek preostale baterijske moči boste našli v merilniku upravljalnika napajanja na vrstici nalog.

Operacijski sistem

- Za operacijske sisteme, ki podpirajo vaš računalnik, preglejte razdelek <http://www.lenovo.com/think/support>.

Dodatek D. Opombe

Opombe

Družba Lenovo izdelkov, storitev ali funkcij, predstavljenih v tem dokumentu, morda ne bo nudila v vseh državah. Za informacije o izdelkih in storitvah, ki so trenutno na voljo na vašem območju, se obrnite na lokalnega predstavnika družbe Lenovo. Navedbe izdelkov, programov ali storitev Lenovo ne pomenijo, da je dovoljena uporaba samo teh izdelkov, programov ali storitev. Uporabite lahko katerikoli funkcionalno enakovreden izdelek, program ali storitev, ki ne krši avtorskih pravic družbe Lenovo. Uporabnik je dolžan, da ovrednoti in preveri delovanje vsakega drugega izdelka, programa ali storitve.

Družba Lenovo si pridržuje pravico do posedovanja patentov ali nerešenih patentnih prijav, ki pokrivajo vsebino, opisano v tem dokumentu. Ta dokument vam ne podeljuje nikakršne licence za te patente. Pisno povpraševanje za licence lahko pošljete na:

*Lenovo (United States), Inc.
1009 Think Place - Building One
Morrisville, NC 27560
U.S.A.
Attention: Lenovo Director of Licensing*

LENOVO NUDI TO PUBLIKACIJO "TAKŠNO, KOT JE", IN SICER BREZ GARANCIJ KAKRŠNEKOLI VRSTE, PA NAJ BODO IZRECNE ALI ZAKONSKE, KAR VKLJUČUJE (VENDAR NI OMEJENO NA) ZAKONSKE GARANCIJE NEKRŠENJA, PRODAJNOSTI ALI USTREZNOSTI ZA DOLOČEN NAMEN. Nekatere sodne oblasti ne dovoljujejo izključitve izrecnih ali zakonskih garancij. V tem primeru zgornja izločitev za vas ne velja.

Te informacije lahko vsebujejo tehnične nepravilnosti ali tiskovne napake. Informacije v tem dokumentu občasno spremenimo; te spremembe bomo vključili v nove izdaje publikacije. Družba Lenovo ima kadarkoli in brez predhodnega obvestila pravico do izboljšave in/ali priredbe izdelkov in/ali programov, opisanih v tej publikaciji.

Izdelki, opisani v tem dokumentu, niso namenjeni uporabi pri implantaciji ali drugih postopkih za ohranjanje življenja, pri katerih lahko napačno delovanje povzroči poškodbe ali smrt. Informacije v tem dokumentu ne vplivajo na in ne spreminjajo specifikacij ali garancij izdelka Lenovo. Noben del tega dokumenta ne predstavlja pogodbene ali predpisane licence ali jamstva za nadomestilo škode, ki izvira iz avtorskih pravic družbe Lenovo ali tretjih strank. Vse informacije v tem dokumentu so bile pridobljene v določenih okoljih in so predstavljene zgolj ilustrativno. Rezultati iz drugih operacijskih okolij se lahko razlikujejo.

Družba Lenovo ima pravico do distribucije vaših podatkov na kakršenkoli njej primeren način brez kakršnihkoli obveznosti do vas.

Spletna mesta, ki niso last družbe Lenovo, so v tej publikaciji omenjene le zaradi pripravnosti in na noben način ne služijo promoviranju teh spletnih mest. Vsebina teh spletnih strani ni del gradiva za ta izdelek Lenovo, uporabljate pa jih na lastno odgovornost.

Vsi podatki o učinkovitosti, ki jih ta dokument vsebuje, so bili pridobljeni v nadzorovanem okolju. Zaradi tega se lahko rezultati, pridobljeni v drugih operacijskih okoljih, občutno razlikujejo. Nekatera merjenja so bila izvedena na razvojnih sistemih, zato ne jamčimo, da bodo ta merjenja enaka na sistemih, ki so običajno na voljo. Nekatera merjenja smo presodili s pomočjo ekstrapolacije. Dejanski rezultati se lahko razlikujejo. Uporabniki tega dokumenta naj preverijo ustrezne podatke za svoje okolje.

Opomba o televizijskem delovanju

Naslednja opomba se nanaša na modele s tovarniško nameščeno funkcijo TV-izhoda.

Izdelek vključuje tehnologijo za zaščito avtorskih pravic, ki jo ščitijo ameriški patenti in ostale zakonsko zaščitene pravice do intelektualne lastnine. Uporabo te z avtorskimi pravicami zaščitene tehnologije mora odobriti Macrovision, in je namenjena za domačo uporabo in drugo uporabo z omejeno gledljivostjo, razen če Macrovision ne določi drugače. Razstavljanje in demontiranje je prepovedano.

Opombe o elektronskih emisijah

Naslednje informacije se nanašajo na ThinkPad R61, tip računalnika 7642, 7643, 7644, 7645, 7646, 7647, 7648, 7732, 7733, 7734, 7735, 7736, 7737, 7738, 7742, 7743, 7744, 7751, 7753, 7754, 7755, 8914, 8918, 8919, 8920, 8927, 8928 in 8929.

Izjava Zvezne komisije za komunikacije (FCC)

Ta oprema je preizkušena in ustreza omejitvam za digitalne naprave razreda B, skladno s 15. delom pravil FCC. Te omejitve zagotavljajo zadovoljivo zaščito pred škodljivimi motnjami pri namestitvi v bivalnih okoljih. Oprema proizvaja, uporablja in oddaja radijsko frekvenčno energijo in če ni nameščena skladno z navodili, lahko povzroči škodljive motnje v radijskih komunikacijah. Ne moremo jamčiti, da se pri posameznih namestitvah ne bodo pojavile motnje. Če oprema povzroča škodljive motnje pri sprejemu radijskih ali televizijskih signalov, kar lahko ugotovite tako, da napravo vklopite in izklopite, motnjo poskušajte odpraviti z enim od naslednjih ukrepov:

- Preusmerite ali prestavite sprejemno anteno.
- Povečajte razdaljo med opremo in sprejemnikom.
- Napravo vključite v vtičnico na tokokrogu, ki naj ne bo tisti, ki ga uporablja sprejemnik.
- Za pomoč se obrnite na pooblaščenega trgovca ali servisnega zastopnika.

Če želite opremo uporabljati v skladu z omejitvami emisij FCC, morate uporabljati pravilno zaščitene in ozemljene kable in spojnike. Ustrezne kable in spojnike lahko dobite pri pooblaščenih prodajalcih Lenovo. Družba Lenovo ni odgovorna za razne radijske ali televizijske motnje, ki jih povzroči uporaba nepriporočenih kablov ali spojnikov ali nepooblaščenno spreminjanje ali popravljanje te opreme. Nepooblaščenno spreminjanje lahko razveljavi pooblastilo uporabniku za uporabo opreme.

Ta naprava je v skladu z določili 15. dela predpisov FCC. Delovanje mora izpolnjevati naslednja dva pogoja: (1) naprava ne sme povzročati škodljivih motenj in (2) naprava mora biti neobčutljiva na kakršnekoli prežete motnje, vključno z motnjami, ki lahko povzročijo nezaželeno delovanje.

Odgovorna pogodbeni stranka:

Lenovo (United States) Incorporated
1009 Think Place - Building One
Morrisville, NC 27650
U.S.A.
Telefonska številka: (919) 294-5900



Izjava o skladnosti emisij s kanadskimi industrijskimi standardi za razred B

Ta digitalna oprema razreda B ustreza kanadskemu standardu ICES-003.

Avis de conformité à la réglementation d'Industrie Canada

Cet appareil numérique de la classe B est conforme à la norme NMB-003 du Canada.

Izjava o skladnosti z Direktivo Evropske unije o elektromagnetni združljivosti

Ta izdelek izpolnjuje zaščitne zahteve Direktive Sveta EU 89/336/EGS o harmonizaciji zakonov držav članic v zvezi z elektromagnetno združljivostjo. Družba Lenovo ne prevzema odgovornosti za nezmožnost izpolnjevanja zaščitnih zahtev zaradi izvajanja nepriporočenih sprememb na izdelku, vključno z nameščanjem kartic drugih proizvajalcev.

S preskušanjem izdelka je bilo ugotovljeno, da je ta skladen z omejitvami za opremo informacijske tehnologije razreda B skladno s CISPR 22/evropskim standardom EN 55022. Omejitve za naprave razreda B so izvedene za stanovanjska okolja in zagotavljajo zaščito pred motnjami licenčne komunikacijske opreme.

Če želite zmanjšati možnost povzročanja motenj v radijskih in televizijskih komunikacijah ter pri drugi električni ali elektronski opremi, morate uporabljati primerno zaščitene in ozemljene kable in spojnike. Takšne kable in spojnike dobite pri

pooblaščenih prodajalcih Lenovo. Lenovo ne prevzema odgovornosti za kakršnekoli motnje, ki so posledica uporabe neprimernih kablov in spojnikov.

Japonska izjava razreda B VCCI

この装置は、情報処理装置等電波障害自主規制協議会（VCCI）の基準に基づくクラスB情報技術装置です。この装置は、家庭環境で使用することを目的としていますが、この装置がラジオやテレビジョン受信機に近接して使用されると、受信障害を引き起こすことがあります。

取扱説明書に従って、正しい取り扱いをして下さい。

Izjave EU WEEE

Oznaka za odpadno električno in elektronsko opremo (WEEE) velja samo za države Evropske Unije (EU) in Norveško. Aparati so označeni v skladu z evropsko direktivo 2002/96/ES v zvezi z odpadno električno in elektronsko opremo (WEEE). V tej okvirni direktivi je določeno ogrožje za vračilo in recikliranje odsluženih naprav za Evropsko unijo. S to oznako označujemo različne izdelke, ki bi se naj po poteku življenjske dobe reciklirali, kot je določeno v tej direktivi, in ne zavrgli.

Uporabniki električne in elektronske opreme (EEE), ki nosi oznako WEEE, v skladu z aneksom IV direktive WEEE ob koncu življenjske dobe navedene opreme ne smejo odstraniti kot nerazvrščene odpadke, temveč morajo uporabiti deponijo za vračanje, recikliranje in obnavljanje WEEE in tako zmanjšati morebiten vpliv EEE na okolje in človeško zdravje zaradi vsebnosti nevarnih snovi. Dodatne informacije o WEEE boste našli v: <http://www.lenovo.com/lenovo/environment>.

Opombe za uporabnike v ZDA

Kalifornijske informacije o perkloridu:

Izdelki, ki vsebujejo litijeve baterije CR (magnezijev dioksid), lahko vsebujejo perklorid.

Za snovi s perkloridom je potrebno upoštevati posebno obravnavo. Glejte <http://www.dtsc.ca.gov/hazardouswaste/perchlorate>.

Ponudba programske opreme IBM Lotus

O ponudbi za kupce računalnikov ThinkPad z Windows XP: Kot kvalificiran kupec računalnika ThinkPad z operacijskim sistemom Windows XP prejmete eno, neomejeno licenco za “samostojnega” odjemalca Lotus Notes® in eno licenco za programsko opremo Lotus® SmartSuite®. Ti licenci vam dajeta pravico za namestitev in uporabo te programske opreme na novem računalniku ThinkPad z eno izmed naslednjih možnosti:

O ponudbi za kupce računalnikov ThinkPad z Windows Vista: Kot kvalificiran kupec računalnika ThinkPad z operacijskim sistemom Windows Vista prejmete eno, neomejeno licenco za “samostojnega” odjemalca Lotus Notes. Ta licenca omogoča namestitev in uporabo te programske opreme na novem računalniku ThinkPad z eno od naslednjih možnosti:

- **Mediji za to programsko opremo niso vključeni v ponudbo. Če še nimate primerne medija za programsko opremo Lotus Notes Client ali Lotus SmartSuite,** lahko naročite CD ploščo za namestitev programske opreme na računalnik. Za dodatne informacije si oglejte “Naročilo CD plošče” na strani 66.
- **Če že imate licenčno kopijo programske opreme,** imate pravico do uporabe dodatne kopije vaše programske opreme.

O IBM Lotus Notes: s samostojnim odjemalcem Notes z omejeno uporabo lahko integrirate najdragocenejša sredstva za sporočanje, upravljanje skupnih in osebnih informacij (PIM) — kot so elektronska pošta, koledar, seznam opravil — kar vam omogoča dostop do njih, neodvisno od omrežne povezave. Samostojna licenca ne vključuje pravice za dostopanje do nobenega strežnika IBM® Lotus Domino®, vendar pa jo lahko po nižji ceni nadgradite v polno licenco za Notes. Za dodatne informacije obiščite <http://www.lotus.com/notes>.

O IBM Lotus SmartSuite: Lotus SmartSuite vključuje zmogljive aplikacije s funkcijami, ki prihranijo čas, omogočajo hiter začetek dela in vas vodijo skozi posamezne naloge.

- Lotus Word Pro® – urejevalnik besedila
- Lotus 1-2-3® – preglednice
- Lotus Freelance Graphics® – predstavitvena grafika
- Lotus Approach® – zbirka podatkov
- Lotus Organizer® – urejevalnik časa, kontaktnih naslovov in informacij
- Lotus FastSite® – spletni založnik
- Lotus SmartCenter – urejevalnik internetnih informacij

Pomoč strankam: če potrebujete informacije o pomoči in telefonske številke, na katerih nudijo pomoč za začetno namestitev programske opreme, obiščite <http://www.lenovo.com/think/support>. Če želite kupiti tehnično pomoč, ki presega to pomoč za začetno namestitev, obiščite <http://www.lotus.com/passport>.

Mednarodna licenčna pogodba za program: licenčna programska oprema v tej ponudbi ne vključuje nadgrajenih programske opreme ali tehnične podpore in je

podvržena pogojem IBM-ove mednarodne programske licenčne pogodbe (IPLA), ki je priložena programski opremi. Vaša uporaba programov Lotus SmartSuite in Lotus Notes iz te ponudbe je pogojena s sprejetjem pogojev te ponudbe in IPLA. Za nadaljne informacije o IBM IPLA obiščite <http://www.ibm.com/software/sla/sladb.nsf>. Ti programi niso namenjeni nadaljni prodaji.

Dokazilo o upravičenosti: dokazilo o nakupu računalnika ThinkPad in ta ponudba veljata kot dokazili o upravičenosti.

Nakup nadgradenj, dodatnih licenc in tehnične podpore

Nadgradnje programske opreme in tehnično podporo lahko kupite prek IBM-ovega programa Passport Advantage®. Za informacije o nakupu dodatnih licenc za Notes, SmartSuite ali druge izdelke Lotus, obiščite <http://www.ibm.com> ali <http://www.lotus.com/passport>.

Naročilo CD plošče:

Pomembno: v skladu s to ponudbo lahko za vsako licenco naročite eno CD ploščo. Pri tem morate posredovati 7-mestno serijsko številko novega računalnika ThinkPad. CD ploščo dobite brezplačno; vendar morate ponekod v skladu z lokalnimi predpisi plačati stroške prevoza, carine in dajatve. CD ploščo prejmete v roku 10 do 20 delovnih dni po prejemu naročila.

–V ZDA ali Kanadi:

Pokličite 800-690-3899

–V državah Latinske Amerike:

Prek interneta: <http://smartsuite.modusmedia.com>

Poštni naslov:

IBM - Lotus Notes and SmartSuite Program
Modus Media International
501 Innovation Avenue
Morrisville, NC, USA 27560

Faks: 919-405-4495

Z vprašanji glede naročila se obrnite na:

smartsuite_ibm@modusmedia.com

–V evropskih državah:

Prek interneta: <http://ibm-apel.modus.com/>

Poštni naslov:

Lotus Fulfillment, ModusLink Kft. 1222 Budapest,
Nagytetenyi ut 112
Madžarska

Z vprašanji glede naročila se obrnite na:

ibm_smartsuite@modusmedia.com

–V državah Tihomorske Azije:

Prek interneta: <http://smartsuite.modusmedia.com>

Poštni naslov:

IBM - Lotus Notes and SmartSuite Program

Modus Media International
eFulfillment Solution Center
750 Chai Chee Road
#03-10/14, Technopark at Chai Chee,
Singapore 469000
Faks: +65 6448 5830
Z vprašanji glede naročila se obrnite na:
Smartsuiteapac@modusmedia.com

Blagovne znamke

Naslednji izrazi so blagovne znamke družbe Lenovo v Združenih državah Amerike, drugih državah ali obojih.

Lenovo
ThinkPad
PS/2
Rescue and Recovery
ThinkVantage
ThinkLight
TrackPoint
Ultrabay
Ultrabay Enhanced
UltraNav

Naslednji izrazi so blagovne znamke International Business Machines Corporation v ZDA, v drugih državah ali v obojih:

IBM (uporaba pod licenco)
Lotus
1-2-3
Approach
Domino
Lotus FastSite
Freelance Graphics
Lotus Notes
Notes
Lotus Organizer
SmartSuite
Word Pro
Passport Advantage

Microsoft, Windows in Windows Vista so blagovne znamke Microsoft Corporation v Združenih državah Amerike, v drugih državah ali v obojih.

Imena drugih podjetij, izdelkov ali storitev so lahko blagovne ali storitvene znamke drugih.

Stvarno kazalo

A

Access Help 1

B

baterija

težave 24

zamenjava 31

BIOS Setup Utility 27

blagovne znamke 67

bralnik prstnih odtisov 57

skrb 7

težave 26

C

Center za pomoč strankam 10, 43, 45

Center za produktivnost 1

Č

čiščenje

pokrov računalnika 6

tipkovnica 6

zaslon računalnika 6

D

Del, ki ga lahko zamenja stranka (CRU)

seznam delov 55

druge težave 27

F

funkcije in specifikacije 57

G

garancijske informacije 11, 51

geslo

nastavitev 5

težave 19

Gumb ThinkVantage 2

I

iskanje informacij 1

izjava FCC 62

K

komponente 57

M

mednarodni garancijski servis 44

N

nadgradnja

naprave 10

trdi disk 32

Najprej preberite v

namestitvev operacijskega sistema 11

napake brez sporočil 18

nastavitev konfiguracije 27

nasveti, pomembni 3

Navodila za nastavitev 1

O

obnovitev podatkov 30

obnovitev tovarniške vsebine 29

obnovitvene diskete 10

obnovitvene možnosti 29

odpravljanje težav 9, 13

Opomba o predpisih 1

opombe 61

okoljevarstvene smernice EU 64

TV izhod 62

za ameriške uporabnike 64

P

PC-Doctor for Windows 11

pogoni

ravnjanje 4

pogosto zastavljena vprašanja 10

pokrov računalnika

čiščenje 6

pomembni nasveti 3

pomnilnik

zamenjava 36

pomnilniški medij

ravnjanje 4

pomoč

Center za pomoč strankam 43

na spletu 43

pomoč in servis 43

prenašanje računalnika 4

preprečevanje težav 10

Pri uporabi računalnika bodite

pazljivi 3

Priročnik z varnostnimi in garancijskimi

informacijami 1

R

Rescue and Recovery 29

reševanje težav 10

S

skrb za računalnik 3

specifikacija strojne opreme 10

specifikacije 58

splet

pomoč 43

sporočila o napakah 13

stanje mirovanja

težave 20

stanje pripravljenosti

težave 20

strojne komponente 10

T

težava

kazalna naprava 20

težava s kazalno napravo 20

težave

baterija 24

bralnik prstnih odtisov 26

geslo 19

odpravljanje težav 13

stanje mirovanja 20

stanje pripravljenosti 20

tipkovnica 19

trdi disk 25

ugotavljanje težav 11

upravljanje napajanja 20

zagon 26

zaslon računalnika 21

težave ob zagonu 26

težave pri ugotavljanju težav 11

tipkovnica

čiščenje 6

težave 19

tovarniška vsebina

obnovitev 29

trdi disk

nadgradnja 32

težava 25

U

ugotavljanje težav

sistem 12

trdi disk 11

upravljanje napajanja

težave 20

V

varnostni ukrepi 10

Z

Z računalnikom ravnajte previdno 4

zamenjava

baterija 31

pomnilnik 36

zaslon računalnika

čiščenje 6

težave 21

Številka dela: 42W9905

Natisnjeno na Kitajskem

(1P) P/N: 42W9905

