



ThinkPad[®] R50 Series
Sprievodca servisom a odstraňovaním
problémov



ThinkPad[®] R50 Series
Sprievodca servisom a odstraňovaním
problémov

Poznámka

Pred použitím týchto informácií a nimi podporovaného produktu si určite prečítajte všeobecné informácie z časti Príloha A, "Dôležité bezpečnostné pokyny", na strane 41, Príloha B, "Informácie o bezdrôtovej komunikácii", na strane 47, Príloha C, "Informácie o záruke", na strane 51 a Príloha D, "Poznámky", na strane 73.



NEBEZPEČENSTVO

- Aby ste predišli nebezpečenstvu zranenia elektrickým prúdom, pri inštalácii, presúvaní alebo otváraní krytov tohto produktu alebo pripojených zariadení odpojte a potom znovu správne pripojte káble. Napájací kábel zapojte do správne uzemnenej zásuvky.
- Pri práci s počítačom alebo nabíjaní batérie nemajte dlhší čas položený počítač na kolenách ani inej časti tela. Počas normálnej prevádzky produkuje počítač teplo. Toto teplo závisí od aktivity systému a úrovne nabíjania batérie. Dlhší kontakt s telom, hoci aj cez oblečenie, môže spôsobiť nepohodlie, prípadne popálenie pokožky.
- Aby ste znížili riziko zranenia elektrickým prúdom, počítač nepoužívajte vo vode ani v jej blízkosti.
- Aby ste predišli zraneniu elektrickým prúdom, počas búrky nepoužívajte počítač s pripojeným telefónnym káblom. Počas búrky ho nepripájajte ani neodpájajte z telefónnej zásuvky v stene.
- Obalové materiály uložte bezpečne mimo dosahu detí, aby ste predišli riziku zaduseného spôsobeného plastovými obalmi.
- Batériová jednotka obsahuje malé množstvo škodlivých prísad. V prípade nesprávnej výmeny batérie, vystavenia ohňu alebo vode, skratu alebo v prípade jej rozoberania hrozí nebezpečenstvo výbuchu. Batériovú jednotku uložte mimo dosahu detí a nevyhadzujte ju do odpadu, ktorý sa vynáša na skládky.
- Aby ste znížili riziko požiaru, používajte telefónny kábel číslo 26 AWG alebo hrubší.
- Fluorescenčná lampa v LCD obsahuje ortuť. Nevyhadzujte ju do odpadu, ktorý sa vynáša na skládky. Hrubé zaobchádzanie alebo pád počítača môže spôsobiť zlomenie LCD a interná tekutina vám môže zasiahnuť oči alebo ruky. Zasiahnuté miesta ihneď dôkladne opláchnite vodou. Ak sa objavia nejaké následky, vyhľadajte lekársku pomoc.
- Nerozoberajte optickú pamäťovú jednotku, pretože hrozí riziko nebezpečného ožiarenia.
- Nikdy sa priamo nepozerajte do laserového lúča, ktorý sa nachádza v niektorých jednotkách.

Prvé vydanie (September 2003)

Nasledujúci odsek sa nevzťahuje na Spojené kráľovstvo, ani žiadne iné krajiny, kde sú takéto ustanovenia nezlučiteľné so zákonmi danej krajiny:

SPOLOČNOSŤ INTERNATIONAL BUSINESS MACHINES CORPORATION POSKYTUJE TÚTO PUBLIKÁCIU, "AKO JE", BEZ ZÁRUK AKÉHOKOĽVEK DRUHU, ČI UŽ VYJADRENÝCH ALEBO MLČKY PREDPOKLADANÝCH VRÁTANE, AVŠAK BEZ OBMEDZENIA NA DODRŽIAVANIE AUTORSKÝCH PRÁV, PREDAJNOSTI ALEBO VHODNOSTI NA URČITÝ ÚČEL. Niektoré štáty nedovoľujú zrieknutie sa vyjadrených alebo mlčky predpokladaných záruk v určitých transakciách, preto sa vás toto vyhlásenie nemusí týkať.

Tieto informácie môžu obsahovať technické nepresnosti alebo typografické chyby. Zmeny v uvedených informáciách sa vykonávajú pravidelne; tieto zmeny budú zahrnuté v nových vydaniach publikácie. IBM môže kedykoľvek bez oznámenia robiť zlepšenia a/alebo zmeny v produktoch a/alebo programoch opísaných v tejto publikácii.

IBM môže použiť alebo distribuovať všetky vami poskytnuté informácie ľubovoľným spôsobom, ktorý považuje za vhodný, bez toho, aby tým voči vám vznikli akékoľvek záväzky.

Dôležitý oznam pre užívateľov

Dôležitý regulačný oznam pre užívateľov

Počítač ThinkPad® R50 Series vyhovuje bezpečnostným štandardom a štandardom pre rádiové frekvencie každej krajiny alebo regiónu, v ktorej bol schválený na bezdrôtové použitie. Váš počítač ThinkPad budete musieť nainštalovať a používať dôsledne v súlade s miestnymi nariadeniami RF. Skôr než použijete počítač ThinkPad R50 Series, prečítajte si *Regulačný oznam pre ThinkPad R50 Series*, ktorý dopĺňa Sprievodcu servisom a odstraňovaním problémov. Oznam sa nachádza v balíku s touto publikáciou.

Informácie o kapacite pevného disku

Namiesto CD obnovy alebo CD Windows® poskytuje IBM® spolu s počítačom jednoduchšie metódy vykonávania úloh, ktoré zvyčajne súvisia s týmito CD. Súbory a programy pre tieto alternatívne metódy sú na vašom pevnom disku, preto nemusíte hľadať disky CD a mať problémy s použitím nesprávnej verzie CD.

Úplná záloha všetkých súborov a programov, ktoré spoločnosť IBM predinštalovala na váš počítač, je v skrytej časti (oddiele) pevného disku. Hoci je tento oddiel skrytý, zaberá priestor pevného disku. Preto ak kontrolujete kapacitu vášho pevného disku vo Windows, môžete si všimnúť, že celková kapacita disku sa zdá menšia, než ste predpokladali. Táto nezhoda vzniká konceptom skrytého oddielu. (Pozrite si “Obnova predinštalovaného softvéru” na strane 27.)

Bližšie informácie o obnove pevného disku na pôvodný predinštalovaný obsah nájdete v Access IBM, zabudovanom zdroji pomoci. Ak si chcete v náučnej časti prezerať rôzne témy vrátane zálohovania a obnovy, stlačte modré tlačidlo Access IBM alebo kliknite na pracovnej ploche na ikonu Access IBM.

Vyhľadávanie informácií pomocou Access IBM



Modré tlačidlo Access IBM vám môže pomôcť v mnohých situáciách, keď váš počítač pracuje normálne; a aj keď nepracuje normálne. Stlačením tlačidla Access IBM na vašej pracovnej ploche otvorte Access IBM. Access IBM je centrom pomoci zabudovaným vo vašom počítači a prináša informatívne ilustrácie a jednoduché pokyny, aby ste mohli efektívne pracovať. Tlačidlo Access IBM môžete použiť aj na prerušenie sekvencie spustenia počítača a na spustenie Access IBM Predesktop Area. Ak sa Windows nespustí správne, stlačte tlačidlo Access IBM počas sekvencie spustenia počítača a stlačte Access IBM Predesktop Area. Túto oblasť použite na spustenie diagnostiky, obnovu z vašich záloh (za predpokladu, že ste urobili zálohy pomocou programu IBM Rapid Restore™ Ultra), obnovenie do originálneho obsahu (t.j. čo tam bolo, keď ste dostali váš počítač), spustenie pomocného programu, ktorý vám umožňuje zmeniť postupnosť štartovania a získať dôležité systémové informácie a spustiť IBM BIOS Setup Utility, kde môžete skontrolovať a zmeniť nastavenia BIOS.

Stlačením tlačidla Access IBM otvorte aplikáciu, ktorá vám poskytne všetky prostriedky IBM. Na nasledujúcej strane nájdete úvodnú stránku Access IBM, ktorá vám vysvetlí, čo ktorá časť Access IBM obsahuje, s cieľom pomôcť vám.

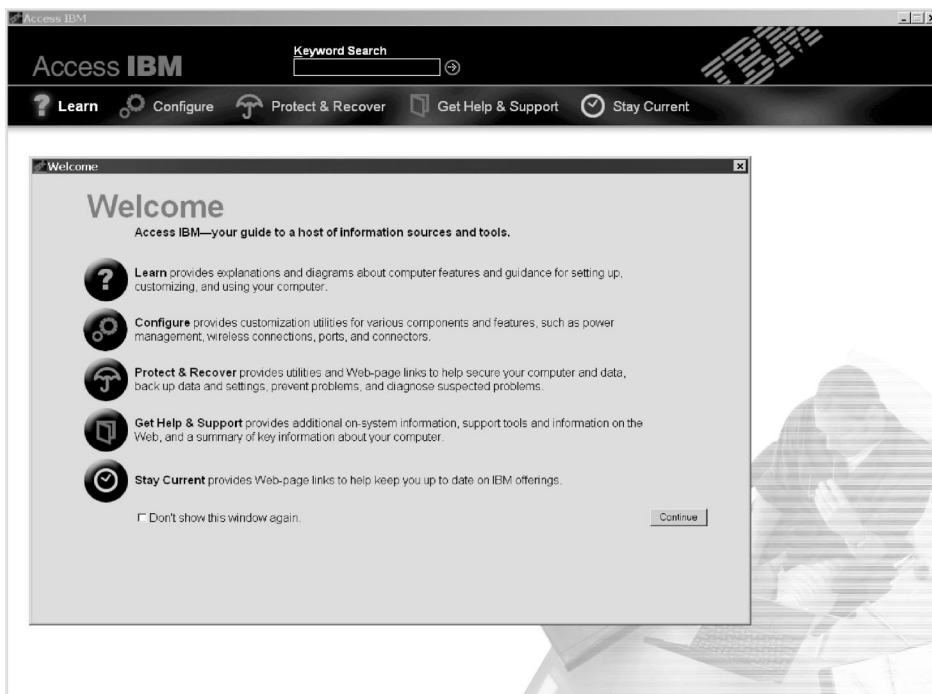

Niektoré témy v zabudovanej pomoci obsahujú krátke videoklipy, ktoré ukazujú, ako vykonať niektoré úlohy, napríklad výmenu batérie, vloženie karty PC Card alebo rozšírenie pamäte. Použite tieto ovládacie prvky na prehrávanie, zastavenie alebo pretočenie videoklipu.



Obsah

Dôležitý oznam pre užívateľov	iii	Pomoc prostredníctvom internetu	36
Dôležitý regulačný oznam pre užívateľov	iii	Telefonický kontakt s IBM	36
Informácie o kapacite pevného disku	iii	Pomoc kdekoľvek na svete	39
Vyhľadávanie informácií pomocou Access IBM	v	Príloha A. Dôležité bezpečnostné pokyny	41
Kapitola 1. Prehľad nového počítača ThinkPad	1	Vyhľadanie o laseri	45
Rýchly pohľad na ThinkPad	2	Príloha B. Informácie o bezdrôtovej komunikácii.	47
Vlastnosti	3	Bezdrôtová interoperabilita	47
Špecifikácie	5	Prostredie používania a vaše zdravie	47
Starostlivosť o počítač ThinkPad	6	Autorizovaná prevádzka v Spojených štátoch a Kanade	48
Kapitola 2. Riešenie problémov s počítačom	9	Zapnutie režimu rozšíreného kanála	49
Diagnostika problémov	10	Príloha C. Informácie o záruke	51
Odstraňovanie problémov	10	Záručný servis a podpora	51
Chybové správy	10	Skôr ako zavoláte servis	51
Chyby bez správ	14	Kontaktovanie servisu	52
Problém s heslom	16	Vyhľadanie IBM o obmedzenej záruke Z125-4753-07 11/2002	53
Problém so sieťovým vypínačom	16	Časť 1 - Všeobecné podmienky	53
Problémy s klávesnicou	16	Časť 2 - Podmienky špecifické v danej krajine	56
Problémy s UltraNav	17	Časť 3 - Záručné informácie	68
Problémy s úsporným režimom alebo hibernáciou	18	Záručný dodatok pre Mexiko	71
Problémy s obrazovkou	20	Príloha D. Poznámky	73
Problémy s batériou	21	Spracovanie dátumových údajov	73
Problémy s jednotkou pevného disku	22	Odkazy na adresy webových stránok	74
Problém so spustením	22	Poznámky k elektronickej emisii	74
Iné problémy	24	Poznámka k produktu	75
Spustenie IBM BIOS Setup Utility.	27	Poznámky k ochrane životného prostredia pre Japonsko	75
Obnova predinštalovaného softvéru	27	Ochranné známky.	76
Výmena jednotky pevného disku	29	Index	91
Výmena batérie	32		
Kapitola 3. Pomoc a servis od IBM	35		
Pomoc a servis	36		

Kapitola 1. Prehľad nového počítača ThinkPad

Rýchly pohľad na ThinkPad	2	Špecifikácie	5
Vlastnosti	3	Starostlivosť o počítač ThinkPad	6

Rýchly pohľad na ThinkPad

Predný pohľad

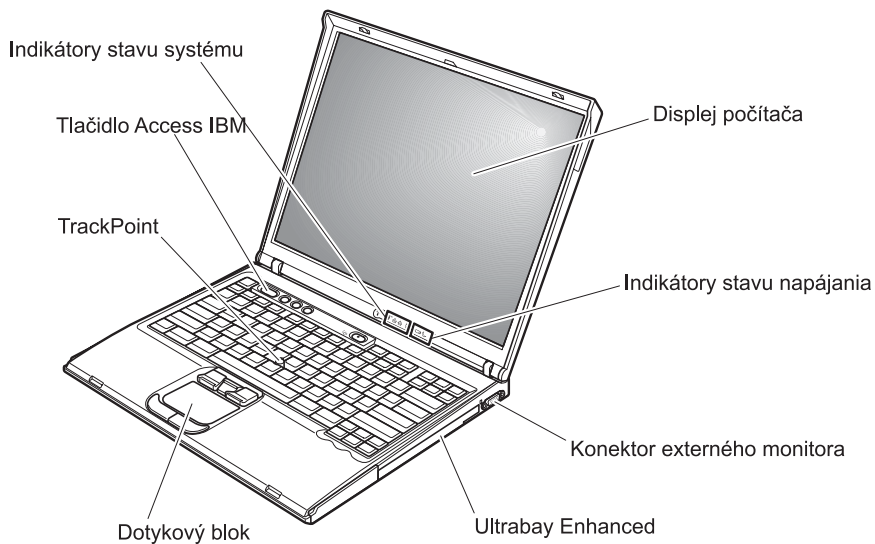

Pohľad zozadu

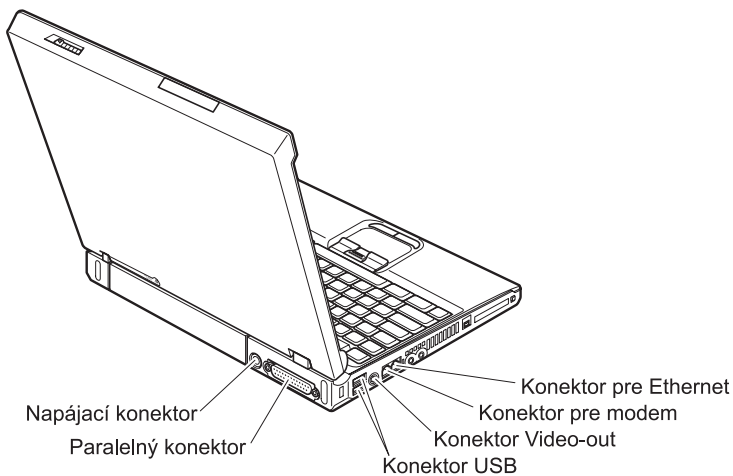

Vlastnosti

Processor

- Procesor Intel® Pentium® M

Pamäť

- DDR (double data rate) DRAM (synchronous dynamic random access memory)
Podpora rýchlosti pamäte: Váš počítač možno nebude schopný prevádzky pri všetkých rýchlostiach pamäte (MHz). Systém navrhnutý na nižšiu rýchlosť pamäte možno bude vedieť využívať rýchlejšiu pamäť, ale bude bežať len pri nižšej rýchlosti.

Pamäťové zariadenie

- 2,5-palcová jednotka pevného disku

Displej

Farebný displej používa technológiu TFT:

- Veľkosť: 14,1 palca alebo 15,0 palca v závislosti od modelu
- Rozlíšenie:
 - LCD: Do 2048 x 1536, v závislosti od modelu
 - Externý monitor: až do 2048 x 1536
- Ovládací prvok jasu

Klávesnica

- 87-klávesová, 88-klávesová alebo 92-klávesová
- UltraNav™ (TrackPoint® a dotykový blok)
- Funkčný kláves Fn
- Tlačidlo Access IBM
- Tlačidlá na ovládanie hlasitosti
- ThinkLight™

Externé rozhranie

- Paralelný konektor (IEEE 1284A)
- Konektor externého monitora
- Slot PC karty (Type II PC Card (jeden alebo dva sloty v závislosti od modelu) alebo Type III PC Card)
- Konektor pre stereoslúchadlá
- Konektor pre mikrofón
- Konektor Video-out (S-Video)
- 2 konektory univerzálnej sériovej zbernice (USB)
- Konektor IEEE 1394 (na niektorých modeloch)
- Infračervený port
- Telefónny konektor RJ11
- Ethernetový konektor RJ45
- Ultrabay™ Enhanced
- Dokový konektor
- Integrovaná bezdrôtová LAN (IEEE 802.11a/b/g) (niektoré modely)

Vlastnosti

- Integrovaná bezdrôtová LAN (IEEE 802.11b) (niektoré modely)
- Integrovaná funkcia *Bluetooth* (niektoré modely)

Špecifikácie

Rozmery

14-palcový model

- Šírka: 314 mm (12,4 palca)
- Hĺbka: 260 mm (10,2 palca)
- Výška: predná časť 34 mm (1,35 palca), zadná časť 37 mm (1,46 palca)

15-palcový model

- Šírka: 332 mm (13,1 palca)
- Hĺbka: 269 mm (10,6 palca)
- Výška: predná časť 37 mm (1,46 palca), zadná časť 40 mm (1,58 palca)

Prostredie

- Maximálna nadmorská výška bez hermetizácie: 3048 m (10 000 stôp)
- Teplota
 - V nadmorskej výške do 2438 m (8000 stôp)
 - Prevádzka bez diskety: 5 ° až 35 °C (41 ° až 95 °F)
 - Prevádzka s disketou: 10 ° až 35 °C (50 ° až 95 °F)
 - Mimo prevádzky: 5 ° až 43 °C (41 ° až 110 °F)
 - V nadmorskej výške nad 2438 m (8000 stôp)
 - Maximálna prevádzková teplota: 31,3 °C (88 °F)

Poznámka: Pri nabíjaní batérievej jednotky musí byť teplota minimálne 10 °C (50 °F).

- Relatívna vlhkosť:
 - Prevádzka bez diskety v jednotke: 8 % až 95 %
 - Prevádzka s disketou v jednotke: 8 % až 80 %

Tepelný výstup

- Maximálne 72 W (246 Btu/h)

Napájací zdroj (adaptér)

- Sínusový vstup pri 50 až 60 Hz
- Vstupný rozsah adaptéra: 100 - 240 V, 50 až 60 Hz

Batérievá jednotka

- Lítiovo-iónová (Li-Ion) batérievá jednotka
 - Menovité napätie: 10,8 V dc
 - Kapacita: 4.4 AH/6.6 AH (na niektorých modeloch)

Starostlivosť o počítač ThinkPad

V normálnom pracovnom prostredí počítač funguje spoľahlivo, ale pri jeho obsluhu treba dodržiavať isté zásady. Ak ich budete dodržiavať, počítač využijete k vlastnej spokojnosti.

Dôležité tipy:

Dbajte na to, kde a ako pracujete

- Pri práci s počítačom alebo nabíjaní batérie nemajte dlhší čas položený počítač na kolenách ani inej časti tela. Počas normálnej prevádzky produkuje počítač teplo. Toto teplo závisí od aktivity systému a úrovne nabíjania batérie. Dlhší kontakt s telom, hoci aj cez oblečenie, môže spôsobiť nepohodlie, prípadne popálenie pokožky.
- Neumiestňujte do blízkosti počítača žiadne tekutiny, aby ste predišli obliatiu a nepribližujte sa s počítačom k vode, aby ste predišli riziku úrazu elektrickým prúdom.
- Obalové materiály uložte bezpečne mimo dosahu detí, aby ste predišli riziku zadusenía spôsobeného plastovými obalmi.
- Nenechávajte počítač v blízkosti magnetov, aktivovaných mobilných telefónov, elektrických spotrebičov alebo reproduktorov (do 13 cm/5 palcov).
- Počítač nevystavujte extrémnym teplotám (pod 5 °C/41 °F alebo nad 35 °C/95 °F).

S počítačom zaobchádzajte opatrne

- Neumiestňujte žiadne objekty (ani papier) medzi obrazovku a klávesnicu alebo pod klávesnicu.
- Na počítač či displej alebo externé zariadenia nehádzte a neumiestňujte ťažké predmety, neudierajte, neškriabte a netlačte naň, nemykajte ním.
- Displej je navrhnutý na otváranie a používanie pri uhle trochu väčšom než 90 stupňov. Displej neotvárajte o viac ako 180 stupňov, pretože hrozí poškodenie kĺbu.

Počítač prenášajte podľa pokynov

- Pred premiestnením počítača odstráňte všetky médiá, vypnite pripojené zariadenia a odpojte všetky káble.
- Pred premiestnením počítača skontrolujte, či je v úspornom režime, v režime hibernácie alebo je vypnutý. Predídete tým poškodeniu jednotky pevného disku a strate údajov.
- Pri dvíhaní otvoreného počítača ho držte za spodok. Počítač nedvíhajte a nedržte za displej.
- Používajte kvalitný prepravný obal, ktorý poskytuje adekvátne odpruženie a ochranu. Počítač nevkladajte do tesného kufríka ani tašky.

Zaobchádzajte správne s pamäťovými médiami a jednotkami

- Do jednotky nikdy nevkladajte diskety šikmo, viac diskiet alebo diskety so zle pripevnenými nálepkami, pretože by ju mohli upchať.

- Ak bol váš počítač dodaný s optickou jednotkou, ako napríklad s jednotkou CD, DVD alebo CD-RW/DVD, nedotýkajte sa povrchu disku alebo šošoviek na výmennom bloku.
- Počkajte, kým nezačujete zaklapnutie CD alebo DVD do stredového bodu optickej jednotky, ako napríklad jednotky CD, DVD alebo CD-RW/DVD, a až potom výmenný blok zatvorte.
- Pri inštalácii pevného disku, diskety, jednotky CD, DVD alebo CD-RW/DVD postupujte podľa pokynov dodaných spolu s hardvérom a tlak použite, len keď to zariadenie vyžaduje. Informácie o výmene pevného disku nájdete v systéme pomoci Access IBM (Access IBM otvorte stlačením tlačidla Access IBM).

Pri nastavovaní hesiel buďte opatrní

- Zapamätajte si heslá. Ak zabudnete hlavné heslo alebo heslo pre pevný disk, IBM ho nemôže resetovať a budete musieť vymeniť systémovú dosku alebo jednotku pevného disku.

Iné dôležité tipy

- Modem vášho počítača sa môže použiť len v analógovej telefónnej sieti alebo vo verejnej telefónnej sieti (PSTN). Modem nepripájajte k PBX (private branch exchange) ani k inej digitálnej telefónnej linke, pretože by ho to mohlo poškodiť. Analógové telefónne linky sa zvyčajne používajú v domoch, zatiaľ čo digitálne telefónne linky sa skôr používajú v hoteloch alebo kancelárskych budovách. Ak si nie ste istý, akú telefónnu linku používate, obráťte sa na svoju telefónnu spoločnosť.
- Počítač môže obsahovať ethernetový konektor a konektor pre modem. Ak obsahuje oba, komunikačný kábel zapojte do správneho konektora, aby ste konektor nepoškodili. Informácie o umiestnení týchto konektorov nájdete v systéme pomoci Access IBM (Access IBM otvoríte stlačením tlačidla Access IBM).
- Zaregistrujte si produkty ThinkPad v IBM (pozrite si webové stránky: www.ibm.com/pc/register). Môže to napomôcť vráteniu počítača v prípade jeho straty alebo krádeže. Zaregistrovaním svojho počítača umožníte IBM upozorňovať vás na dostupnosť nových technických informácií a aktualizácií.
- Počítač ThinkPad by mal rozoberať a opravovať len autorizovaný servisný technik IBM.
- Nenalepujte nijaké blokovacie úchytky, aby zostal displej otvorený alebo zatvorený.
- Kým je zapojený napájací adaptér, počítač neobracajte. Mohol by sa poškodiť konektor pre adaptér.
- Ak vyberáte zariadenie z jeho pozície, vypnite počítač alebo si overte, či je toto zariadenie zapojiteľné za chodu.
- Pri výmene zariadení preinštalujte predné strany plastových panelov (ak sú dodané).
- Keď nepoužívate externý a vymeniteľný pevný disk, disketu, jednotku CD, DVD a CD-RW/DVD, uložte ich do príslušných kontajnerov alebo balenia.

Čistenie povrchu počítača

Príležitostne vyčistite počítač podľa týchto pokynov:

1. Pripravte si zmes jemného kuchynského čistiaceho prostriedku (taký, ktorý neobsahuje abrazívny prášok alebo silné chemikálie, ako napríklad kyseliny alebo zásady). Zmiešajte ho s vodou v pomere 5 dielov vody na 1 diel čistiaceho prostriedku.
2. Namočte doň špongiu.
3. Vyžmýkajte prebytočnú tekutinu zo špongie.
4. Krúživým pohybom špongie poutierajte povrch a dbajte na to, aby prebytočná tekutina nekvapkala.
5. Vytierajte povrch a odstráňte čistiaci prostriedok.
6. Prepláchnite špongiu v čistej tečúcej vode.
7. Poutierajte povrch čistou špongiou.
8. Poutierajte povrch znova suchou mäkkou látkou bez chĺpkov.
9. Počkajte, kým sa povrch nevysuší úplne, a odstráňte chĺpky z látky.

Čistenie klávesnice počítača

1. Namočte čistý mäkký kúsok látky do izopropylalkoholu.
2. Poutierajte povrch kláves touto látkou a dbajte na to, aby tekutina nekvapkala na klávesy alebo medzi ne.
3. Nechajte klávesnicu vyschnúť.
4. Prach alebo omrvinky zo spodnej časti kláves môžete povysávať.

Poznámka: Čistiaci prostriedok nikdy nesprejajte priamo na displej ani klávesnicu.

Čistenie obrazovky počítača

1. Jemne poutierajte obrazovku suchou mäkkou látkou bez chĺpkov. Ak zbadáte na obrazovke škrabance, môže ísť o odtlačok z klávesnice alebo ukazovateľa TrackPoint, ak sa kryt stlačal z vonkajšej strany.
2. Utrite ju alebo oprášte pomocou jemnej suchej látky.
3. Ak škvrna zostáva, navlhčite mäkkú látku bez chĺpkov do vody alebo zmesi izopropylalkoholu a čistej vody v pomere 50 : 50.
4. Látku dôkladne vyžmýkajte.
5. Znova obrazovku poutierajte; dbajte na to, aby tekutina nenakvapkala na počítač.
6. Pred zatvorením displej vysušte.

Kapitola 2. Riešenie problémov s počítačom

Diagnostika problémov	10	Problémy s obrazovkou	20
Odstraňovanie problémov	10	Problémy s batériou	21
Chybové správy	10	Problémy s jednotkou pevného disku	22
Chyby bez správ	14	Problém so spustením	22
Problém s heslom	16	Iné problémy	24
Problém so sieťovým vypínačom	16	Spustenie IBM BIOS Setup Utility	27
Problémy s klávesnicou	16	Obnova predinštalovaného softvéru	27
Problémy s UltraNav	17	Výmena jednotky pevného disku	29
Problémy s úsporným režimom alebo hibernáciou	18	Výmena batérie	32

Diagnostika problémov

Ak máte problém s počítačom, môžete ho otestovať pomocou programu PC-Doctor® for Windows. Ak chcete spustiť PC-Doctor for Windows, postupujte takto:

1. Kliknite na tlačidlo **Start**.
2. Presuňte kurzor na **All Programs** (v systéme Windows, inom ako Windows XP, **Programs**) a potom na **PC-Doctor for Windows**.
3. Kliknite na **PC-Doctor**.
4. Vyberte niektorý z testov buď z **Device Categories** alebo **Test Scripts**.

Upozornenie

Spustenie ľubovoľného testu môže trvať niekoľko minút alebo aj dlhšie. Presvedčte sa, či máte dostatok času na vykonanie celého testu; neprerušujte test pokým je spustený.

Položka **System Test** v **Test Scripts** spúšťa niektoré testy dôležitých hardvérových komponentov, ale nespúšťa všetky diagnostické testy v programe PC-Doctor for Windows. Ak PC-Doctor for Windows ohlási, že všetky testy v **System Test** boli spustené a že sa nenašli žiadne problémy, spustíte ďalšie testy v PC-Doctor for Windows.

Ak chcete požiadať o podporu IBM, vytlačte si protokol testu, aby ste vedeli rýchlo poskytnúť informácie technikovi.

Odstraňovanie problémov

Ak svoj problém nenájdete tu, pozrite si zabudovaný systém pomoci Access IBM. Access IBM otvoríte stlačením tlačidla Access IBM. Nasledujúca časť opisuje len problémy, ktoré môžu znemožniť spustenie tohto centra pomoci.

Chybové správy

Poznámky:

1. Znak x v tabuľkách predstavuje ľubovoľný znak.
2. Verzia PC-Doctor, na ktorú sa tu odvoláva, je PC-Doctor for Windows.

Správa	Riešenie
0175: Bad CRC1, stop POST task	Kontrolný súčet EEPROM je nesprávny (blok #6). Počítač dajte opraviť.
0176: System Security - The System has been tampered with.	Táto správa sa zobrazí po odstránení bezpečnostného čipu a jeho vrátení alebo pri inštalácii nového čipu. Ak chcete chybu odstrániť, spustite IBM BIOS Setup Utility. Ak to nevyrieši problém, počítač dajte opraviť.

Správa	Riešenie
0177: Bad SVP data, stop POST task.	Kontrolný súčet hlavného hesla v EEPROM je nesprávny. Treba vymeniť systémovú dosku. Počítač dajte opraviť.
0182: Bad CRC2. Enter BIOS Setup and load Setup defaults.	Kontrolný súčet nastavenia CRC2 v EEPROM je nesprávny. Prejdite do IBM BIOS Setup Utility. Stlačte kláves F9 a potom Enter, aby sa načítali predvolené nastavenia. Stlačte F10 a potom Enter na reštart systému.
0185: Bad startup sequence settings. Enter BIOS Setup and load Setup defaults.	Kontrolný súčet spúšťacej postupnosti v EEPROM je nesprávny. Prejdite do IBM BIOS Setup Utility. Stlačte kláves F9 a potom Enter, aby sa načítali predvolené nastavenia. Stlačte F10 a potom Enter na reštart systému.
0187: Chyba prístupu k údajom EAIA	Prístup k EEPROM zlyhal. Počítač dajte opraviť.
0188: Neplatná informačná oblasť serializácie RFID	Kontrolný súčet EEPROM je nesprávny (blok # 0 a 1). Treba vymeniť systémovú dosku a preinštalovať sériové číslo. Počítač dajte opraviť.
0189: Invalid RFID configuration information area	Kontrolný súčet EEPROM je nesprávny (blok # 4 a 5). Treba vymeniť systémovú dosku a preinštalovať UUID. Počítač dajte opraviť.
0190: Critical low-battery error	Počítač sa vypol pre vybitú batériu. Pripojte k počítaču napájací adaptér a nabite batériu alebo nahraďte batériu inou, úplne nabitou.
0191: System Security - Invalid remote change requested.	Zlyhala zmena systémovej konfigurácie. Potvrďte operáciu a zopakujte pokus. Ak chcete chybu odstrániť, spustíte IBM BIOS Setup Utility.
0192: System Security - IBM Embedded Security hardware tamper detected.	Bezpečnostný čip bol vymenený za iný. Počítač dajte opraviť.
0199: System Security - IBM Security password retry count exceeded.	Táto správa sa zobrazí pri zadaní nesprávneho hlavného hesla viac ako trikrát po sebe. Skontrolujte hlavné heslo a skúste to znovu. Ak chcete chybu odstrániť, spustíte IBM BIOS Setup Utility.
01C8: More than one modem devices are found. Remove one of them. Press <Esc> to continue.	Odstráňte Modem Mini-PCI Card. V opačnom prípade stlačte Esc a ignorujte varovnú správu. Ak to nevyrieši tento problém, počítač dajte opraviť.
01C9: More than one Ethernet devices are found. Remove one of them. Press <Esc> to continue.	Váš počítač ThinkPad má zabudovanú funkciu Ethernet a nainštalovaním zariadenia pre Ethernet nemôžete pridať ďalšiu takúto funkciu. Pri zobrazení tejto chybovej správy odstráňte vami nainštalované ethernetové zariadenie. V opačnom prípade stlačte Esc a ignorujte varovnú správu. Ak to nevyrieši problém, počítač dajte opraviť.
0200: Hard disk error	Pevný disk nefunguje. Skontrolujte, či je jednotka pevného disku pevne pripojená. Spustíte IBM BIOS Setup Utility; potom v ponuke Startup menu skontrolujte, či nie je jednotka pevného disku vypnutá.

Správa	Riešenie
021x: Keyboard error	<p>Skontrolujte, či na klávesnici nie sú položené iné objekty, alebo či máte externú klávesnicu. Vypnite počítač a potom vypnite všetky pripojené zariadenia. Najprv zapnite počítač; potom všetky pripojené zariadenia.</p> <p>Ak vidíte stále ten istý chybový kód, postupujte takto:</p> <p>Ak je pripojená externá klávesnica, postupujte takto:</p> <ul style="list-style-type: none"> • Vypnite počítač a odpojte externú klávesnicu; potom počítač zapnite. Skontrolujte, či zabudovaná klávesnica funguje normálne. Ak funguje, externú klávesnicu dajte opraviť. • Skontrolujte, či je externá klávesnica pripojená do správneho konektora. <p>Otestujte počítač pomocou programu PC-Doctor.</p> <ul style="list-style-type: none"> • Ak sa počítač zastaví počas testu, dajte ho opraviť.
0230: Shadow RAM error	<p>Zlyhalo tieňovanie RAM. Skontrolujte pamäť počítača pomocou programu PC-Doctor. Ak ste pred zapnutím počítača pridali pamäťový modul, nainštalujte ho ešte raz. Potom otestujte pamäť pomocou programu PC-Doctor.</p>
0231: System RAM error	<p>Zlyhala systémová RAM. Skontrolujte pamäť počítača pomocou programu PC-Doctor. Ak ste pred zapnutím počítača pridali pamäťový modul, nainštalujte ho ešte raz. Potom otestujte pamäť pomocou programu PC-Doctor.</p>
0232: Extended RAM error	<p>Zlyhala rozšírená RAM. Skontrolujte pamäť počítača pomocou programu PC-Doctor. Ak ste pred zapnutím počítača zväčšili pamäť, nainštalujte nové pamäťové moduly ešte raz. Potom otestujte pamäť pomocou programu PC-Doctor.</p>
0250: System battery error	<p>Je vybitá záložná batéria používaná na zachovanie konfiguračných informácií, ako je dátum a čas, keď je počítač vypnutý. Vymeňte batériu a spustíte program IBM BIOS Setup Utility pre kontrolu konfigurácie. Ak to nevyrieši problém, počítač dajte opraviť.</p>
0251: System CMOS checksum bad	<p>Systémová pamäť CMOS je možno poškodená niektorým aplikačným programom. Počítač použije predvolené nastavenia. Spustíte IBM BIOS Setup Utility na prekonfigurovanie nastavení. Ak sa naďalej zobrazuje rovnaký kód chyby, počítač dajte opraviť.</p>
0260: System timer error	<p>Počítač dajte opraviť.</p>
0270: Real time clock error	<p>Počítač dajte opraviť.</p>
0271: Date and time error	<p>V počítači nie je nastavený ani dátum, ani čas. Nastavte dátum a čas pomocou programu IBM BIOS Setup Utility.</p>
0280: Previous boot incomplete	<p>Počítač naposledy nemohol dokončiť proces zavádzania.</p> <p>Vypnite počítač; potom ho zapnite a spustíte IBM BIOS Setup Utility. Skontrolujte konfiguráciu a potom reštartujte počítač výberom voľby Exit Saving Changes pod položkou Restart alebo stlačením klávesu F10. Ak sa naďalej zobrazuje rovnaký kód chyby, počítač dajte opraviť.</p>
02D0: System cache error	<p>Je deaktivovaná vyrovnávacia pamäť. Počítač dajte opraviť.</p>

Správa	Riešenie
02F4: EISA CMOS not writable	Počítač dajte opraviť.
02F5: DMA test failed	Počítač dajte opraviť.
02F6: Software NMI failed	Počítač dajte opraviť.
02F7: Fail-safe timer NMI failed	Počítač dajte opraviť.
1802: Unauthorized network card is plugged in - Power off and remove the miniPCI network card.	Tento počítač nepodporuje sieťovú kartu mini-PCI. Odstráňte ju.
1803: Unauthorized daughter card is plugged in-Power off and remove the daughter card.	Tento počítač nepodporuje dcérsku kartu. Odstráňte ju.
1810: Hard disk partition layout error	<p>Problém pri rozoznávaní usporiadania oddielu na pevnom disku zastavil spustenie počítača. Buď bola vymazaná IBM Predesktop Area alebo pevný disk obsahuje poškodené údaje. Ak sa chcete pokúsiť o reštart počítača, vykonajte jeden z nasledujúcich krokov:</p> <ul style="list-style-type: none"> • Ak bola vymazaná IBM Predesktop Area <ol style="list-style-type: none"> 1. Stlačte F1, aby sa otvoril IBM BIOS Setup Utility. 2. Vyberte Security->IBM Predesktop Area-> Access IBM Predesktop Area. 3. Nastavte túto položku na Disabled. 4. Uložte a skončite. <p>Ak tieto kroky zlyhajú:</p> <ol style="list-style-type: none"> 1. Stlačte Enter. 2. Dvakrát kliknite na RECOVER TO FACTORY CONTENTS a postupujte podľa pokynov na obrazovke. <p>Poznámka: Týmto sa natrvalo vymaže celý obsah pevného disku a obnoví sa softvér predinštalovaný spoločnosťou IBM.</p> • Stlačte F1 aby sa otvoril program IBM BIOS Setup Utility alebo Enter na spustenie IBM Predesktop Area. <p>Ak sa počítač stále nespustí, zavolajte centrum pomoci IBM®. Telefónne čísla sú uvedené v časti “Telefonický kontakt s IBM” na strane 36.</p>
The power-on password prompt	Heslo zapnutia alebo heslo supervízora je nastavené. Zadajte heslo a stlačte kláves Enter, aby ste mohli používať počítač. Ak nie je heslo zapnutia akceptované, možno je nastavené heslo supervízora. Zadajte hlavné heslo a stlačte kláves Enter. Ak sa naďalej zobrazuje rovnaká chybová správa, počítač dajte opraviť.
The hard disk password prompt	Je nastavené heslo pre pevný disk. Zadajte heslo a stlačte kláves Enter, aby ste mohli používať počítač. Ak sa naďalej zobrazuje rovnaká chybová správa, počítač dajte opraviť.

Správa	Riešenie
Hibernation error	Medzi prechodom počítača do režimu hibernácie a ukončením tohto režimu došlo k zmene konfigurácie systému a počítač nemôže obnoviť normálnu prevádzku. <ul style="list-style-type: none"> • Obnovte konfiguráciu systému, aby bola rovnaká ako pred prechodom počítača do režimu hibernácie. • Ak bola zmenená veľkosť pamäte, znova vytvorte súbor hibernácie.
Operating system not found.	Skontrolujte, či: <ul style="list-style-type: none"> • Je jednotka pevného disku nainštalovaná správne. • Je v disketovej jednotke spúšťačia disketa. <p>Ak sa vám stále objavuje rovnaká chybová správa, skontrolujte pomocou IBM BIOS Setup Utility sekvenciu spustenia operačného systému.</p>
Fan error	Porucha ventilátora. Počítač dajte opraviť.
EMM386 Not Installed — Unable to Set Page Frame Base Address.	Otvorte súbor C:\CONFIG.SYS a riadok <code>dev i ce=C:\WINDOWS\EMM386.EXE RAM</code> zmeňte na <code>dev i ce=C:\WINDOWS\EMM386.EXE NOEMS</code> a uložte tento súbor.
CardBus Configuration Error — Device Disabled	Prejdite do IBM BIOS Setup Utility. Stlačte kláves F9 a potom Enter, aby sa načítali predvolené nastavenia. Stlačte F10 a potom Enter na reštart systému.
Thermal sensing error	Teplotný senzor nefunguje správne. Počítač dajte opraviť.
Authentication of system services failed. Press <Esc> to resume.	IBM Predesktop Area na HDD je porušená. Keď chcete používať IBM Predesktop Area, použite Recovery CD a obnovte IBM Predesktop Area.

Chyby bez správ

Problém:

Po zapnutí počítača zostáva obrazovka prázdna a počítač pri spustení nezapípa.

Poznámka: Ak nemáte istotu, či ste počuli zapípanie, vypnite počítač; potom ho znova zapnite a počúvajte. Ak používate externý monitor, pozrite si “Problémy s obrazovkou” na strane 20.

Riešenie:

Ak je nastavené heslo zapínania, na zobrazenie panela na zadanie hesla stlačte ľubovoľný kláves, zadajte správne heslo a stlačte kláves Enter.

Ak sa výzva na zadanie hesla zapnutia neobjaví, možno je úroveň jasu obrazovky nastavená na minimum. Stlačením Fn + Home upravte úroveň jasu.

Ak zostáva obrazovka aj naďalej prázdna, skontrolujte, či:

- Je batéria nainštalovaná správne.

- Je napájací adaptér pripojený k počítaču a napájací kábel je zapojený do funkčnej elektrickej zásuvky.
- Je zapnuté napájanie počítača. (Potvrďte to opakovaným stlačením sieťového vypínača.)

Ak sú tieto položky nastavené správne a obrazovka zostane naďalej čierna, počítač dajte opraviť.

Problém:

Po zapnutí počítača zostáva obrazovka prázdna, ale počuť dve alebo tri zapípania.

Riešenie:

Skontrolujte správnosť inštalácie pamäťovej karty. Ak je napriek tomu obrazovka aj naďalej čierna a ozve sa päť pípnutí, počítač dajte opraviť.

Ak sa ozvú 4 série po 4 pípnutiach, ide o problém s bezpečnostným čipom. Počítač dajte opraviť.

Problém:

Keď zapnem počítač, na prázdnej obrazovke sa objaví len biely kurzor.

Riešenie:

Preinštalujte operačný systém a zapnite počítač. Ak stále vidíte na obrazovke len biely kurzor, dajte počítač opraviť.

Problém:

Obrazovka zmizne na zapnutom počítači.

Riešenie

Možno nie je aktivované šetrenie obrazovky alebo riadenie napájania. Urobte jedno z nasledujúceho, aby ste opustili šetrič obrazovky alebo režim pozastavenia či hibernácie:

- Dotknite sa ovládača TrackPoint alebo dotykovej podložky.
- Stlačte kláves.
- Stlačte vypínač napájania

Problém:

Okno DOS v režime celej obrazovky vyzerá menšie.

Riešenie:

Ak používate aplikáciu DOS, ktorá podporuje len rozlíšenie 640 × 480 (režim VGA), vzhľad obrazovky môže byť mierne skreslený alebo vyzerá menší, než je veľkosť obrazovky. Je to kvôli zachovaniu kompatibility s inými aplikáciami pre DOS. Ak chcete väčšiu obrazovku na rovnakú veľkosť, ako je skutočná obrazovka, spustite konfiguračný program ThinkPad, kliknite na **LCD** a potom vyberte funkciu **Screen expansion**. (Obraz môže naďalej vyzerá trochu skreslene.)

Problém s heslom

Problém:

Zabudol som svoje heslo.

Riešenie:

Ak ste zabudli heslo zapnutia, musíte počítač odnieť do autorizovaného servisu IBM alebo obchodnému zástupcovi, aby ho zrušil.

Ak ste zabudli heslo pre pevný disk, IBM nemôže heslo resetovať, ani obnoviť údaje z pevného disku. Musíte vziať počítač do autorizovaného servisu IBM alebo k obchodnému zástupcovi IBM a dať vymeniť jednotku pevného disku. Musíte predložiť doklad o kúpe a zaplatiť poplatok za dielce a servis.

Ak zabudnete hlavné heslo, IBM ho nemôže resetovať. Musíte vziať počítač do autorizovaného servisu IBM alebo k obchodnému zástupcovi IBM a dať vymeniť systémovú dosku. Musíte predložiť doklad o kúpe a zaplatiť poplatok za dielce a servis.

Problém so sieťovým vypínačom

Problém:

Systém neodpovedá a počítač sa nedá vypnúť.

Riešenie:

Vypnite počítač stlačením a podržaním prepínača napájania 4 sekundy alebo dlhšie. Ak sa počítač nevypne, odpojte napájací zdroj a batériu.

Problémy s klávesnicou

Problém:

Na klávesnici nefungujú žiadne klávesy alebo niektoré z nich.

Riešenie:

Ak problém vznikol ihneď po návrate počítača z úsporného režimu, zadajte heslo zapnutia, ak bolo nastavené.

Ak je pripojená externá klávesnica, numerická klávesnica počítača nefunguje. Použite numerickú klávesnicu na externej klávesnici.

Ak je pripojená externá numerická klávesnica alebo myš:

1. Vypnite počítač.
2. Odpojte externú numerickú klávesnicu alebo myš.
3. Zapnite počítač a znovu skúste použiť klávesnicu.

Ak sa problém s klávesnicou vyriešil, znovu pripojte externú numerickú klávesnicu, externú klávesnicu alebo myš a dávajte pozor, aby ste ju správne vsunuli do konektora.

Ak klávesy na klávesnici stále nefungujú, dajte počítač opraviť.

Problém:

Keď napíšete písmeno, zobrazí sa číslica.

Riešenie

Je zapnutá funkcia Num Lock. Na jej vypnutie stlačte a podržte kláves Shift; potom stlačte NumLk.

Problém:

Na externej numerickej klávesnici nefungujú žiadne klávesy alebo niektoré z nich.

Riešenie:

Skontrolujte, či je externá numerická klávesnica správne zapojená do počítača.

Problém

Nefungujú niektoré alebo všetky klávesy na externej klávesnici.

Riešenie

Ak používate ThinkPad Dock II, ThinkPad Mini Dock alebo ThinkPad Port Replicator II, presvedčte sa, či je kábel klávesnice správne pripojený do konektora klávesnice.

Ak je pripojenie správne, kábel odpojte a presvedčte sa, či zabudovaná klávesnica funguje správne. Ak zabudovaná klávesnica funguje, problém bude v externej klávesnici. Skúste použiť inú externú klávesnicu.

Problémy s UltraNav

Problém:

Kurzor sa po zapnutí počítača alebo pri jeho normálnej prevádzke samovoľne pohybuje.

Riešenie:

Kurzor sa môže počas bežnej prevádzky počítača pohybovať, aj keď nepoužívate ovládač TrackPoint. Ide o bežnú charakteristiku TrackPoint a nie je to chyba. Tento pohyb kurzora môže trvať niekoľko sekúnd a môže sa vyskytnúť za nasledujúcich podmienok:

- Pri zapnutí počítača.
- Keď počítač obnoví normálnu prevádzku.
- Keď stláčate TrackPoint dlhší čas.
- Pri zmene teploty.

Problém:

Myš alebo ukazovacie zariadenie nefunguje.

Riešenie:

Presvedčte sa, že TrackPoint je v konfiguračnom programe ThinkPad povolený, a potom skúste použiť TrackPoint. Ak TrackPoint funguje, chyba môže byť spôsobená myšou.

Presvedčte sa, že kábel myši alebo ukazovacieho zariadenia je dôkladne pripojený do ThinkPad Dock II, ThinkPad Mini Dock alebo ThinkPad Port Replicator II.

Ak vaša myš nie je kompatibilná s myšou IBM PS/2, deaktivujte TrackPoint pomocou konfiguračného programu ThinkPad.

Poznámka: Viac informácií nájdete v príručke dodanej s myšou.

Problémy s úsporným režimom alebo hibernáciou

Problém:

Počítač nečakane prešiel do úsporného režimu.

Riešenie:

Ak sa procesor prehreje, počítač automaticky prejde do úsporného režimu a umožní ochladiť a chrániť procesor a ostatné vnútorné komponenty. Skontrolujte tiež nastavenia pre úsporný režim pomocou programu Battery Maximiser.

Problém:

Počítač prejde do úsporného režimu ihneď po POST (Power-on self-test) (svieti kontrolka úsporného režimu).

Riešenie:

Skontrolujte, či:

- Je batéria nabitá.
- Je prevádzková teplota v povolenom rozsahu. Pozrite si časť “Špecifikácie” na strane 5.

Ak sú tieto položky správne, počítač dajte opraviť.

Problém:

Zobrazí sa správa critical low-battery error a počítač sa ihneď vypne.

Riešenie:

Batéria sa vybíja. Pripojte k počítaču napájací adaptér alebo nahraďte batériu inou, úplne nabitou.

Problém:

Pri pokuse o návrat z úsporného režimu zostáva obrazovka počítača prázdna.

Riešenie:

Skontrolujte, či bol počas úsporného režimu počítača odpojený externý monitor. Kým je počítač v úspornom režime alebo režime hibernácie, neodpájajte externý monitor. Ak pri obnove prevádzky počítača nie je pripojený žiadny externý monitor, displej počítača zostane čierny a nezobrazí sa žiadny výstup. Toto obmedzenie nezávisí od hodnoty rozlíšenia. Stlačte Fn + F7, aby sa objavila obrazovka počítača.

Problém:

Počítač sa nevráti z úsporného režimu alebo indikátor úsporného režimu zostáva rozsvietený a počítač nefunguje.

Riešenie:

Ak sa systém nevráti z úsporného režimu, možno prešiel automaticky do tohto úsporného režimu alebo režimu hibernácie z dôvodu vybitia batérie. Skontrolujte indikátor úsporného režimu.

- Ak je indikátor úsporného režimu rozsvietený, počítač je v úspornom režime. Pripojte napájací adaptér k počítaču; potom stlačte Fn.
- Ak je indikátor úsporného režimu vypnutý, váš počítač je v režime hibernácie alebo vo vypnutom stave. Pripojte napájací adaptér k počítaču a potom stlačte sieťový vypínač.

Ak systém napriek tomu neukončí úsporný režim, systém môže prestať odpovedať a nemôžete vypnúť počítač. V tomto prípade treba resetovať počítač. Ak ste neuložili svoje údaje, môžete o ne prísť. Aby ste počítač resetovali, stlačte a držte sieťový vypínač 4 alebo viac sekúnd. Ak sa systém neresetuje, odpojte napájací adaptér a batériu.

Problém:

Počítač neprechádza do úsporného režimu alebo režimu hibernácie.

Riešenie:

Skontrolujte, či nebola vybratá voľba, ktorá by zabránila tomu, aby počítač prešiel do úsporného režimu alebo režimu hibernácie.

Problém:

Kombinácia kláves Fn+F12 nespôsobí prechod počítača do režimu hibernácie.

Riešenie:

Počítač nemôže prejsť do režimu hibernácie:

- Ak používate jednu z komunikačných kariet IBM (PC Card). Keď chcete zaviesť režim hibernácie, zastavte komunikačný program a potom odstráňte kartu PC Card alebo deaktivujte slot karty PC Card. Pozrite si Access IBM, váš zabudovaný systém pomoci, kde nájdete informácie o odstraňovaní karty (stlačte tlačidlo Access IBM na spustenie programu Access IBM).
- Ak nie je povolený režim hibernácie, na jeho povolenie vykonajte toto :
 1. Spustite konfiguračný program ThinkPad.
 2. Kliknite na **Power Management**.
 3. Kliknite na záložku **Hibernate**.
 4. Začiarknite políčko pre podporu hibernácie.
 5. Kliknite na tlačidlo OK.

Poznámka: Ak chcete mať možnosť zaviesť režim hibernácie stlačením Fn+F12, musíte si nainštalovať ovládač IBM PM.

Problém:

Pod Windows XP kombinácia kláves Fn + F3 nevedie k vymazaniu obrazovky počítača.

Riešenie:

Windows XP povoľuje súčasné prihlásenie viacerých užívateľov do systému. Ak ste prvým užívateľom, ktorý sa prihlásil do vášho počítača, môžete použiť kombináciu Fn + F3. Inak táto kombinácia vo vašom počítači nebude fungovať.

Problémy s obrazovkou

Problém:

Obrazovka je prázdna.

Riešenie:

- Stlačením Fn + F7 zobrazíte obraz.

Poznámka: Ak používate kombináciu kláves Fn + F7 na použitie prezentačnej schémy, stlačte Fn + F7 najmenej trikrát za tri sekundy a obraz sa zobrazí na obrazovke počítača.

- Ak používate napájací adaptér alebo batériu a indikátor stavu batérie je zapnutý (svieti nazeleno), stlačením Fn + Home zmeníte obrazovku na jasnejšiu.
- Ak je indikátor úsporného stavu zapnutý (svieti nazeleno), stlačte Fn a po prechode z uvedeného režimu pokračujte.
- Ak problém pretrváva, postupujte podľa daného problému.

Problém:

Obrazovka je nečitateľná alebo zdeformovaná.

Riešenie:

Skontrolujte, či:

- je ovládač zobrazovacieho adaptéra nainštalovaný správne.
- je správne nastavené rozlíšenie obrazovky a kvalita farby.
- je správny typ monitora.

Ak chcete skontrolovať tieto nastavenia, postupujte takto:

Otvorte okno Display Properties.

1. Kliknite na záložku **Settings**.
2. Skontrolujte, či sú rozlíšenie obrazovky a kvalita farby správne nastavené.
3. Kliknite na tlačidlo **Advanced**.
4. Kliknite na záložku **Adapter**.
5. Presvedčte sa, že v informačnom okne adaptéra sa zobrazuje "ATI Mobility xxxxx," alebo "ATI Mobility FIRE GL xxxxx".

Poznámka: Názov ovládača zariadenia xxxxx závisí od video čipu, ktorý bol nainštalovaný vo vašom počítači.

6. Kliknite na tlačidlo **Properties**. Skontrolujte okno "Device status" a to, či zariadenie riadne funguje. Ak nie, kliknite na tlačidlo **Troubleshooter**.
7. Kliknite na záložku **Monitor**.
8. Skontrolujte, či je informácia správna.

9. Kliknite na tlačidlo **Properties**. Skontrolujte okno "Device status" a to, či zariadenie riadne funguje. Ak nie, kliknite na tlačidlo **Troubleshooter**.

Problém:

Na obrazovke sa objavujú nesprávne znaky.

Riešenie:

Nainštalovali ste operačný systém alebo aplikačný program správne? Ak je nainštalovaný a nakonfigurovaný správne, počítač dajte opraviť.

Problém:

Obrazovka zostáva zapnutá aj po vypnutí počítača.

Riešenie:

Stlačte a podržte prepínač napájania 4 sekundy alebo viac a vypnite počítač; potom ho znova zapnite.

Problém:

Pri každom zapnutí počítača sa na obrazovke objavia chýbajúce, bezfarebné alebo svetlé body.

Riešenie:

Je to charakteristické pre technológiu TFT. Obrazovka vášho počítača obsahuje viaceré tranzistory vyrobené z tenkých vrstiev (TFT). Môže obsahovať malý počet chýbajúcich, jasných alebo čudne sfarbených bodov.

Problémy s batériou

Problém:

Batériu nemožno úplne nabiť metódou vypnutia v čase nabíjania zvyčajnom pre váš počítač.

Riešenie:

Batéria môže byť vybitá. Postupujte takto:

1. Vypnite počítač.
2. Skontrolujte, či je táto vybitá batéria v počítači.
3. Pripojte k počítaču napájací adaptér a nechajte ju nabiť.

Ak máte k dispozícii rýchlu nabíjačku, použite ju na jej nabitie.

Ak sa batéria úplne nenabije za 24 hodín, použite novú batériu.

Problém:

Počítač sa vypne skôr, než indikátor stavu batérie zobrazí, že je prázdna.
alebo

Počítač je v prevádzke potom, ako indikátor stavu batérie zobrazil, že je prázdna.

Riešenie:

Vybite a znovu dobite batériu.

Problém:

Prevádzkový čas plne nabitej batérie je krátky.

Riešenie:

Vybite a znovu dobite batériu. Ak je prevádzkový čas vašej batérie stále krátky, použite novú batériu.

Problém:

Počítač nefunguje s úplne nabitou batériou.

Riešenie:

Odrúšovač batérie môže byť aktívny. Počítač na minútu vypnite, aby sa resetovala ochrana; potom ho znova zapnite.

Problém

Batéria sa nenabíja.

Riešenie

Batériu nemožno nabíjať, keď je príliš horúca. Ak je batéria horúca, vyberte ju z počítača a nechajte ju vychladnúť pri izbovej teplote. Po vychladnutí ju znovu namontujte a nabite. Ak sa napriek tomu nedá nabíjať, dajte ju opraviť.

Problémy s jednotkou pevného disku

Problém:

Pevný disk vydáva prerušovaný drnčiaci zvuk.

Riešenie:

Tento zvuk možno počuť, keď:

- Jednotka pevného disku začína alebo končí prístup k údajom.
- Prenášate jednotku pevného disku.
- Prenášate počítač.

Toto je normálna charakteristika jednotky pevného disku, nie je to porucha.

Problém:

Pevný disk nepracuje.

Riešenie:

V ponuke na spustenie v IBM BIOS Setup Utility skontrolujte, či sa tam nenachádza výkričník ! vľavo od pevného disku alebo uzla jeho potomka. Ak tam je, jednotka pevného disku je zakázaná. Zrušte výkričník stlačením klávesu Insert, aby ste povolili jednotku.

Problém so spustením

Problém:

Operačný systém Microsoft Windows sa nespustí.

Riešenie:

Na pomoc pri riešení alebo identifikácii vášho problému použite Access IBM Predesktop Area. Spustenie Access IBM Predesktop Area je jednoduché. Keď chcete otvoriť Access IBM Predesktop Area, urobte nasledujúce:

1. Vypnite PC a potom ho znova zapnite.

2. Počas spúšťania PC pozorne sledujte obrazovku. Keď sa v ľavej spodnej časti obrazovky zobrazí správa “To interrupt normal startup, press the blue Access IBM button.”, stlačte modré tlačidlo Access IBM. Access IBM Predesktop Area sa otvára na stránke Pomocné programy. Objaví sa okno podobné tomuto:

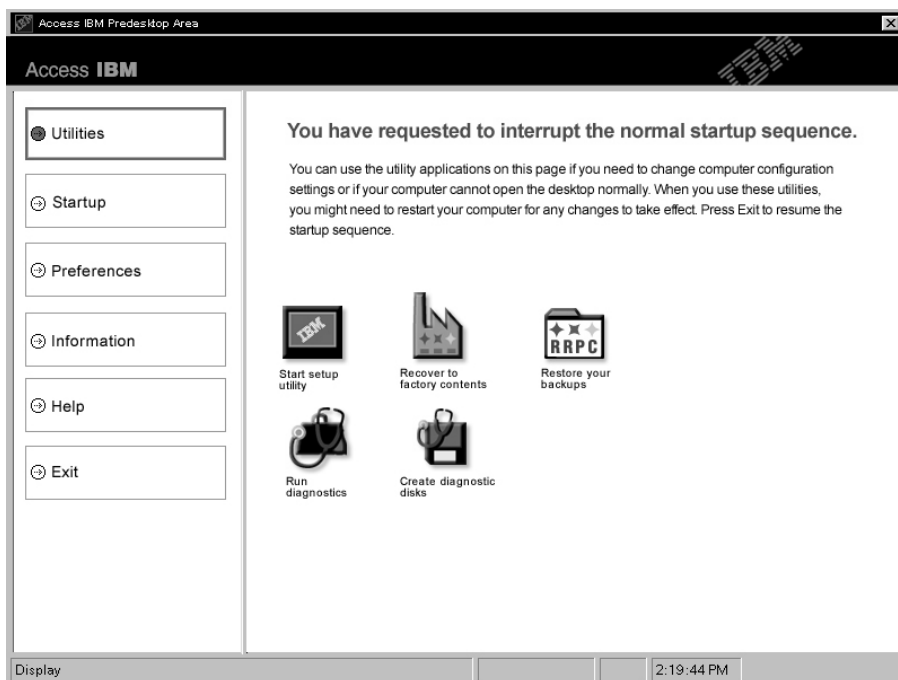

3. Po otvorení Access IBM Predesktop Area na stránke Pomocné programy si môžete vybrať z nasledujúcich ikon:
- **Start setup utility** otvára program IBM BIOS Setup Utility.
 - **Recover to factory contents** vymaže všetky súbory na primárnom oddiele (jednotka C) a nainštaluje softvérové komponenty prítomné pri výrobe PC. Ak potrebujete informácie a pomoc pri použití tejto metódy obnovy, kontaktujte IBM HelpCenter. (Pozrite si telefónne čísla v tejto publikácii v časti “Telefonický kontakt s IBM” na strane 36.
 - **Restore your backups** obnovuje zálohy, ktoré ste vykonali pomocou IBM Rapid Restore Ultra za predpokladu, že zálohy boli vykonané.
 - **Run diagnostics** spustí diagnostické testy na zistenie možných problémov na vašom PC a ich možné príčiny.
 - **Create diagnostic disks** vám pomôže vytvoriť špeciálne disky používané pri diagnostických testoch.

Na ľavom paneli Access IBM Predesktop Area môžete kliknúť na tieto položky a otvoriť ostatné stránky alebo ukončiť pomocný program:

Startup vám povolí zmeniť poradie zariadení, na ktorých PC hľadá počas spustenia operačný systém. V niektorých prípadoch môže byť potrebné spustiť operačný systém z jednotky CD namiesto pevného disku. Môžete to špecifikovať na tejto stránke.

Preferences uvádza rôzne voľby v závislosti od vášho modelu a príslušenstva, ktoré môžete nastaviť pre Access IBM Predesktop Area.

Information zhromažďuje zásadné informácie o vašom PC, ktoré môžete poskytnúť podľa potreby pri volaniach technikom do centra.

Help poskytuje informácie o rôznych stránkach v Access IBM Predesktop Area.

Exit zatvára Access IBM Predesktop Area a pokračuje s prerušenou sekvenciou spustenia.

Iné problémy

Problém:

Počítač sa zamkne alebo neprijíma žiadny vstup.

Riešenie:

Počítač sa mohol zamknúť pri prechode do úsporného režimu počas komunikačnej operácie. Ak pracujete v sieti, deaktivujte časovač úsporného režimu.

Aby ste vypli počítač, stlačte a držte sieťový vypínač 4 alebo viac sekúnd.

Problém:

Počítač sa pomocou prepínača napájania nevypne.

Riešenie:

Ak je zapnutý úsporný indikátor a pracujete pri batériovom napájaní, vymeňte batériu za úplne nabitú alebo pripojte počítač do elektrickej siete.

Ak máte stále problém, stlačte a podržte vypínač napájania 4 sekundy alebo dlhšie; toto prinúti počítač sa vypnúť.

Problém:

Počítač sa nespúšťa zo želaného zariadenia, napríklad z disketovej jednotky.

Riešenie:

Pozrite si ponuku Startup v IBM BIOS Setup Utility. Skontrolujte, či je sekvencia spustenia v IBM BIOS Setup Utility nastavená tak, že sa počítač spúšťa zo želaného zariadenia.

Skontrolujte tiež, či je spúšťač zariadenia počítača povolený; pred názvom zariadenia nemôže byť znak !.

Problém:

Počítač neodpovedá.

Riešenie:

IRQ pre PCI sú všetky nastavené ako 11. Počítač nereaguje, pretože nemôže zdieľať prerušenie IRQ s inými zariadeniami. Pozrite si program konfigurácie ThinkPad.

Problém:

Počítač nemôže prehrávať CD alebo kvalita zvuku nie je dobrá.

Riešenie:

Skontrolujte, či disk spĺňa normy vašej krajiny. Disk spĺňajúci miestne normy je zvyčajne označený logom CD. Ak používate disk, ktorý nespĺňa uvedené normy, nemôžeme zaručiť, že bude hrať, alebo ak aj bude hrať, nemôžeme zaručiť dobrú kvalitu zvuku.



Problém:

Prehrávanie DVD nie je vo Windows 2000 plynulé.

Riešenie:

Tento problém sa môže vyskytnúť, ak si zvolíte pre technológiu Intel SpeedStep® režim maximálneho napájania z batérie. Tento režim je navrhnutý na dosiahnutie maximálneho času napájania z batérie tým, že rýchlosť procesora sa prepína medzi normálnou nízkou rýchlosťou a jej polovičnou hodnotou podľa využitia procesora. Ak sa využitie zvýši, Intel SpeedStep prepne rýchlosť procesora na nižšiu rýchlosť. Prevádzka v tomto režime môže podstatne degradovať výkon procesora a spôsobiť tým trhané prehrávanie DVD.

Ak sa chcete tomuto problému vyhnúť alebo ho zredukovať, môžete si zvoliť ľubovoľný z týchto troch režimov prevádzky:

- **Maximálny výkon:** udržiava stále vysokú rýchlosť procesora.
- **Automatický:** prepína rýchlosť procesora medzi vysokou a nízkou v závislosti od toho, do akej miery sa procesor používa. Ak sa použitie zvyšuje, Intel SpeedStep prepne rýchlosť procesora na vysokú.
- **Optimalizovaný výkon batérie:** udržiava stále nízku rýchlosť procesora.

Ak si chcete zvoliť režim, postupujte takto:

1. Spustíte program ThinkPad Configuration.
2. Kliknite na **Power Management**.
3. Kliknite na záložku **Intel SpeedStep technology**.
4. V zozname vyberte požadovaný režim.
5. Kliknite na tlačidlo **OK**.

Problém:

Nemôžete sa pripojiť pomocou zabudovanej bezdrôtovej sieťovej karty.

Riešenie:

Ak je obrazovka počítača zatvorená, otvorte ju a zopakujte pokus.

Problém:

Ak používate operačný systém Windows 2000 a použijete zariadenie USB 1.x po návrate počítača z úsporného režimu alebo režimu hibernácie do normálnej prevádzky, môže sa objaviť správa "Unsafe Removal of Device".

Riešenie:

Túto správu môžete bezpečne zavrieť. Uvedená správa sa zobrazí z dôvodu problému ovládača USB 2.0 vo Windows 2000. Podrobnejšie informácie nájdete v časti Bližšie informácie Microsoft Knowledge Base 328580 a 323754. Domovskú stránku Microsoft Knowledge Base navštívte na <http://support.microsoft.com/>, zadajte číslo článku bázy poznatkov, ktorý potrebujete v poli hľadania, a kliknite na tlačidlo Search.

Spustenie IBM BIOS Setup Utility

Váš počítač poskytuje program s názvom IBM BIOS Setup Utility, ktorý vám umožňuje výber rôznych parametrov nastavenia.

- Config: Nastavenie konfigurácie vášho počítača.
- Date/Time: Nastavenie dátumu a času.
- Security: Nastavenie vlastností bezpečnosti.
- Startup: Nastavenie zariadenia na spustenie.
- Restart: Reštartovanie systému.

Poznámka: Mnohé z týchto parametrov ľahšie nastavíte pomocou programu konfigurácie ThinkPad.

Ak chcete spustiť IBM BIOS Setup Utility, postupujte takto:

1. Ak sa chcete chrániť pred náhodnou stratou údajov, zálohujte register vášho počítača. Podrobnosti nájdete v zabudovanej pomoci.
2. Vyberte disketu z disketovej jednotky a potom vypnite počítač.
3. Zapnite počítač; po zobrazení správy "To interrupt normal startup, press the blue Access IBM button" v ľavej dolnej časti obrazovky stlačte tlačidlo Access IBM.
4. Dvakrát kliknite na **Start setup utility**.

Ak ste nastavili heslo supervízora, po zadaní hesla sa objaví ponuka IBM BIOS Setup Utility. Program tiež môžete spustiť stlačením klávesu Enter namiesto zadania hlavného hesla, ale nemôžete meniť parametre, ktoré chráni hlavné heslo. Viac informácií nájdete v zabudovanej pomoci.

5. Pomocou kurzorových kláves prejdite na položku, ktorú chcete zmeniť. Keď je položka zvýraznená, stlačte kláves Enter. Zobrazí sa podponuka.
6. Zmeňte požadované položky. Aby ste zmenili hodnotu položky, použite kláves F5 alebo F6. Ak má položka podponuku, môžete ju zobraziť stlačením klávesu Enter.
7. Stlačte kláves F3 alebo Esc, aby ste ukončili podponuku. Ak sa nachádzate vo vnorenej podponuke, opakovane stláčajte Esc, kým nedosiahnete ponuku IBM BIOS Setup Utility.

Poznámka: Ak chcete vrátiť nastavenie do stavu, v ktorom bol počítač v čase kúpy, stlačte kláves F9, ktorým sa zavedie štandardné nastavenie. Môžete tiež vybrať voľbu v podponuke Restart na načítanie predvolených nastavení alebo zrušenie zmien.

8. Vyberte Restart; potom stlačte Enter. Presuňte kurzor na voľbu, ktorou chcete reštartovať počítač; potom stlačte kláves Enter. Počítač sa reštartuje.

Obnova predinštalovaného softvéru

Pevný disk vášho počítača má skrytú chránenú oblasť na zálohy. V tejto oblasti sa nachádza úplná záloha pevného disku v stave, v akom bola dodaná z výroby, a program s názvom Access IBM Predesktop Area.

Ak ste si nainštalovali program IBM Rapid Restore Ultra, Access IBM Predesktop Area obsahuje aj ďalšie zálohy IBM Rapid Restore Ultra, ktoré odrážajú obsah pevného disku v stave, v akom existoval v rôznych časových obdobiach.

Access IBM Predesktop Area môžete použiť na obnovu obsahu pevného disku do staršieho stavu pomocou ktoréhokoľvek zo zálohových obrazov uložených v chránenej oblasti. Access IBM Predesktop Area beží nezávisle od operačného systému Windows. Preto ho môžete spustiť stlačením modrého tlačidla Access IBM, keď budete počas spustenia vyzvaní.

Po otvorení Access IBM Predesktop Area môžete vykonať operáciu obnovy, aj keď neviete spustiť Windows. Bližšie informácie o programe IBM Rapid Restore Ultra obsahuje časť “Zálohovanie a obnova údajov” v Access IBM vašej zabudovanej pomoci. Bližšie informácie o Access IBM Predesktop Area obsahuje časť “Prerušenie normálnej sekvencie spustenia” v Access IBM.

Ak chcete obnoviť pevný disk do pôvodného stavu, postupujte takto:

Poznámka: Proces obnovy môže trvať 2 hodiny.

Upozornenie: Všetky súbory na primárnom oddiele pevného disku (zvyčajne jednotka C) budú počas procesu obnovy stratené. Ak je to možné, určite si pred začatím zálohujte kópie súborov, ktoré ste si uložili na vašej jednotke C.

1. Ak je to možné, uložte si všetky vaše súbory a vypnite operačný systém.
2. Vypnite počítač.
3. Zapnite počítač. Pozorne sledujte obrazovku. Keď sa zobrazí nasledujúca správa, stlačením modrého tlačidla Access IBM otvorte Access IBM Predesktop Area: "To interrupt normal startup, press the blue Access IBM button."
4. Dvakrát kliknite na **Recover to factory contents**.
5. Postupujte podľa pokynov na obrazovke.
6. Po dokončení procesu obnovy stlačte kláves Enter. Váš počítač sa reštartuje s predinštalovaným operačným systémom, jednotkami a softvérom.

Výmena jednotky pevného disku

Pamäťovú kapacitu svojho počítača môžete zvýšiť výmenou jednotky pevného disku za disk s väčšou kapacitou. Nový pevný disk si môžete kúpiť od autorizovaného servisného pracoviska IBM alebo marketingového zástupcu IBM.

Poznámka: Jednotku pevného disku vymieňajte len vtedy, ak ju nahrádzate inou alebo ak ju potrebujete opraviť. Konektory a pozícia pre jednotku pevného disku nie sú navrhnuté na časté zmeny alebo výmeny jednotky. Access IBM Predesktop Area a Product Recovery program sa nenachádza na voliteľnej jednotke pevného disku.

Upozornenie

Zaobchádzanie s jednotkou pevného disku

- Jednotku nehádzte ani ju nevystavujte fyzickým otrasom. Jednotku položte na materiál, ktorý absorbuje fyzické otrasy, napríklad mäkká látka.
- Netlačte na kryt jednotky.
- Nedotýkajte sa konektora.

Jednotka je veľmi citlivá. Nesprávne zaobchádzanie môže spôsobiť poškodenie a trvalú stratu údajov na pevnom disku. Pred odstránením jednotky pevného disku vytvorte zálohu všetkých informácií na pevnom disku a potom vypnite počítač. Jednotku nikdy neodstraňujte počas aktivity systému, kým je systém v úspornom režime alebo v režime hibernácie.

Ak chcete vymeniť jednotku pevného disku, urobte nasledovné:

1. **Vypnite počítač;** potom odpojte z počítača napájací adaptér a všetky káble.
2. Zatvorte displej počítača a otočte počítač.
3. Odstráňte batériu.
4. Odstráňte skrutku, ktorá zaisťuje jednotku pevného disku.

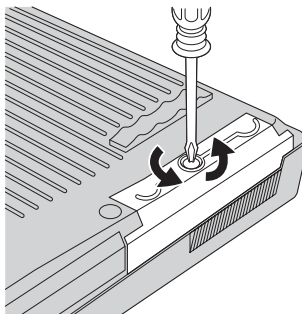

Výmena jednotky pevného disku

5. Otvorte displej počítača; potom postavte počítač nabok a vytiahnutím krytu z počítača vyberte jednotku pevného disku.

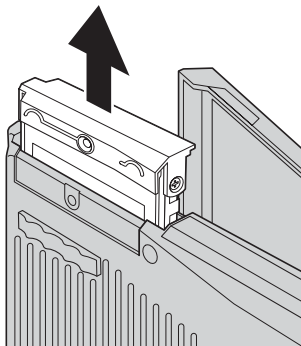

6. Z jednotky pevného disku odstráňte kryt.

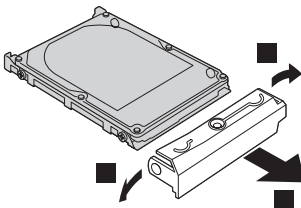

7. Pripevnite kryt na novú jednotku pevného disku.
8. Jednotku pevného disku aj s krytom vložte do priestoru pre jednotku pevného disku; potom ich pevne namontujte.

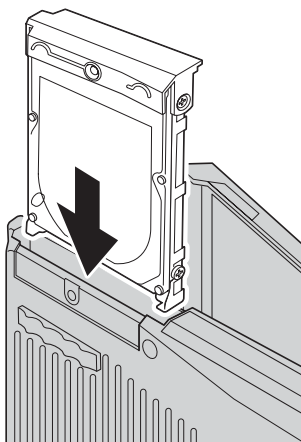

9. Zatvorte displej počítača a počítač položte spodnou stranou nahor. Namontujte skrutku.
10. Namontujte batériu.

11. Zapnite počítač. K počítaču pripojte napájací adaptér a káble.

Výmena batérie

1. **Vypnite počítač alebo ho prepnite do režimu hibernácie.** Potom z počítača odpojte napájací adaptér a všetky káble.

Poznámka: Ak používate kartu PC Card, počítač nemusí prejsť do režimu hibernácie. Ak to je vaša situácia, vypnite počítač.

2. Zatvorte displej počítača a otočte počítač.
3. Posuňte a pridržte západku batérie v odomknutej pozícii **1**, a vyberte batériu **2**.

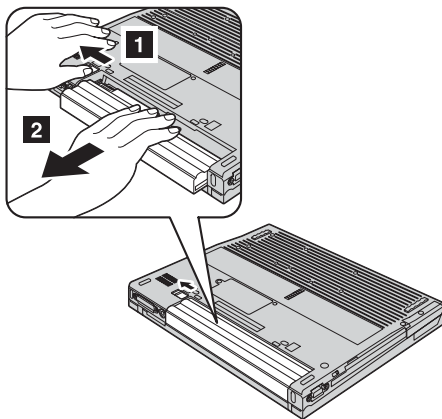

4. Vložte úplne nabitú batériu.

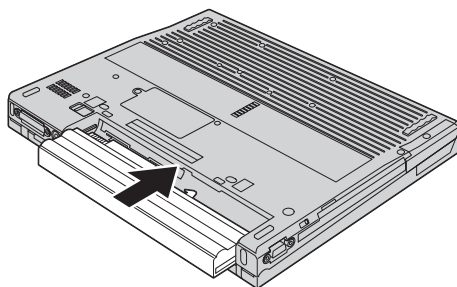

5. Posuňte západku batérie do uzamknutej pozície.

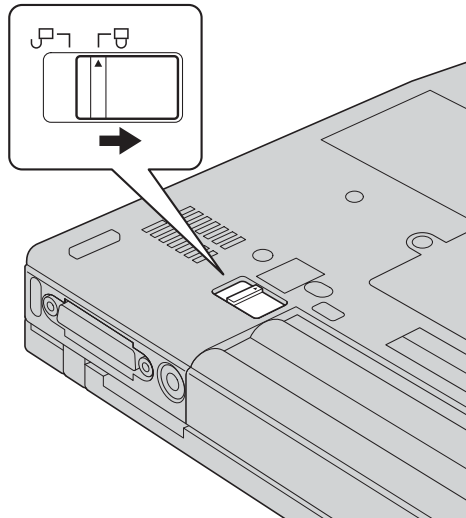

6. Zapnite počítač. K počítaču pripojte napájací adaptér a káble.

Kapitola 3. Pomoc a servis od IBM

Pomoc a servis	36	Telefonický kontakt s IBM	36
Pomoc prostřednictvím internetu	36	Pomoc kdekoliv na světě	39

Pomoc a servis

Ak potrebujete pomoc, servis, technickú asistenciu alebo len viac informácií o produktoch IBM, IBM poskytuje množstvo rôznych zdrojov pomoci. Táto časť obsahuje informácie o tom, kde získate viac informácií o IBM a produktoch IBM, čo robíť pri výskyte problému a komu zavolať v prípade potreby.

Servisné balíky Microsoft sú najnovším zdrojom softvéru na aktualizácie produktu Windows. Dajú sa získať stiahnutím z webu (môžu sa uplatňovať poplatky za pripojenie) alebo prostredníctvom CD-ROM. Ak potrebujete konkrétnejšie informácie, prejdite na www.microsoft.com. IBM ponúka pre servisné balíky pre váš predzavedený produkt IBM Microsoft Windows technickú pomoc pri inštalácii alebo otázkach s ňou súvisiacich. Informácie dostanete v Centre pomoci IBM na telefónnych číslach uvedených v časti “Telefonický kontakt s IBM”.

Pomoc prostredníctvom internetu

Na internete obsahuje webová stránka IBM najnovšie informácie o PC produktoch IBM a ich podpore. Adresa domovskej stránky práce s IBM PC je www.ibm.com/pc.

IBM poskytuje rozšírené webové stránky venované práci s mobilnými počítačmi a počítačom ThinkPad na www.ibm.com/pc/support. Pozrite si ju a zistíte, ako riešiť problémy, nájdite nové spôsoby používania počítača a možnosti, ktoré môžu prácu s počítačom ThinkPad uľahčiť.

Publikácie si môžete objednať prostredníctvom systému objednávania publikácií IBM na www.elink.ibm.com/public/applications/publications/cgibin/pbi.cgi

Telefonický kontakt s IBM

Ak ste sa už pokúšali opraviť problém, a stále potrebujete pomoc, počas záručnej lehoty môžete telefonicky získať pomoc a informácie z IBM PC HelpCenter. Počas záručnej lehoty sú k dispozícii nasledujúce služby:

- Zisťovanie problémov - vyškolený personál je k dispozícii na to, aby vám pomohol určiť, či máte hardvérový problém, a rozhodnúť sa, čo bude potrebné na jeho odstránenie.
- Oprava hardvéru IBM - Ak sa zistilo, že problém spôsobuje hardvér IBM v záruke, vyškolený servisný personál vám poskytne príslušné servisné služby.
- Riadenie technických zmien - Občas sa môže stať, že pre predaný produkt sa budú požadovať zmeny. IBM alebo predajca, ak je autorizovaný spoločnosťou IBM, vykoná vybrané dostupné technické zmeny (EC), ktoré sa týkajú hardvéru.

Záruka nezahŕňa nasledujúce položky:

- Výmena alebo použitie náhradných dielcov, ktoré nie sú od IBM, alebo dielcov, ktoré nepatria do záruky IBM.

Poznámka: Všetky náhradné dielce v záruke obsahujú 7-znakové označenie vo formáte IBM FRU XXXXXXXX.

- Identifikácia zdrojov problému softvéru
- Konfigurácia BIOS ako súčasť inštalácie alebo aktualizácie
- Zmeny, úpravy alebo aktualizácie ovládačov zariadení
- Inštalácia a údržba sieťových operačných systémov (NOS)
- Inštalácia a údržba aplikačných programov

Detailné vysvetlenie podmienok záruky IBM nájdete v záruke na hardvér IBM. Pre záručný servis potrebujete doklad o kúpe.

Ak je to možné, pri telefonovaní buďte v blízkosti vášho počítača. Pred zavolaním skontrolujte, či máte prevzaté najnovšie ovládače zariadení a systému, spustili ste diagnostiku a zaznačili ste všetky informácie. Keď voláte technickú pomoc, majte pripravené nasledujúce informácie:

- Typ a model počítača
- Sériové čísla počítača, monitora a ostatných komponentov a doklad o kúpe.
- Opis problému
- Presné znenie všetkých chybových správ
- Informácie o konfigurácii hardvéru a softvéru pre systém

Telefónne čísla

Poznámka: Telefónne čísla môžu podliehať zmenám bez upozornenia. Najnovší zoznam telefónnych čísel Centra pomoci IBM a prevádzkových hodín nájdete na webovej stránke podpory na www.ibm.com/pc/support

Krajina alebo región	Jazyk	Telefónne číslo
Afrika		+44(0)1475 555 055
Argentína	španielčina	0800-666-0011
Austrália	angličtina	131-426
Rakúsko	nemčina	01-24592-5901
Bolívia	španielčina	0800-0189
Belgicko	holandčina	02-210 9820
	francúzština	02-210 9800
Brazília	portugalčina	55-11-3889-8986
Kanada	angličtina/francúzština	1-800-565-3344 Toronto 416-383-3344
Čile	španielčina	800-224-488
Čína	mandarínčina	800-810-1818
Čína (zvláštny správny región Hongkong)	kantončina angličtina putonghua	Domáci PC 852-2825-7799 Komerčný PC 852-8205-0333
Kolumbia	španielčina	980-912-3021
Dánsko	dánčina	45 20 82 00
Ekvádor	španielčina	1-800-426911 (voľba #4)
Fínsko	fínčina	09-459 69 60
Francúzsko	francúzština	02 38 55 74 50
Nemecko	nemčina	07032-1549 201
India	angličtina	1600-44-6666
Indonézia	bahasa/indonézština/angličtina	(62)21-523-8535
Írsko	angličtina	01-815-9202
Taliansko	taliančina	02-7031-6101
Japonsko	japončina/angličtina	0120-887-874 Zámorské volania 81-44-230-2037
Luxembursko	francúzština	298-977-5063
Malajzia	angličtina	(60)3-7727-7800
Mexiko	španielčina	001-866-434-2080

Krajina alebo región	Jazyk	Telefónne číslo
Stredný východ		+44(0)1475 555 055
Holandsko	holandčina	020-514 5770
Nový Zéland	angličtina	0800-446-149
Nórsko	nórcina	66 81 11 00
Peru	španielčina	0-800-50-866
Filipíny	angličtina	(63)2-995-2225
Portugalsko	portugalčina	21-791-5147
Rusko	ruština	095-940-2000
Singapur	angličtina	(65)1-800-840-9911
Španielsko	španielčina	91-662-4216
Švédsko	švédčina	08-477 4420
Švajčiarsko	nemčina/francúzština/taliančina	058-333-0900
Taiwan	mandarínčina	886-2-2725-9799
Thajsko	thai	(66)2-273-4000
Turecko	turečtina	00-800-446-32-041
Spojené kráľovstvo	angličtina	0-1475-555 055
USA	angličtina	1-800-426-7378
Urugvaj	španielčina	000-411-005-6649
Venezuela	španielčina	0-800-100-2011
Vietnam	angličtina/vietnamčina	Hočiminovo mesto (84)8-829-5160 Hanoj (84)4-843-6675

Pomoc kdekoľvek na svete

Ak cestujete s počítačom alebo ho premiestňujete do krajiny, kde počítače ThinkPad predáva a opravuje IBM alebo predajcovia IBM oprávnení na vykonávanie záručného servisu, budete mať k dispozícii medzinárodný záručný servis.

Servisné metódy a procedúry sa môžu v jednotlivých krajinách odlišovať a niektoré služby nemusia byť dostupné vo všetkých krajinách. Medzinárodný záručný servis sa vykonáva servisnou metódou (napríklad skladový servis, prinesenie do servisu alebo servis priamo na mieste), ktorá je stanovená v krajine, kde sa servis poskytuje. Servisné centrá v niektorých krajinách nemusia poskytovať servis pre všetky modely konkrétneho typu počítača. V niektorých prípadoch sa za servis môžu vyžadovať poplatky a môžu sa naň aplikovať určité časové obmedzenia.

Ak chcete zistiť, či má váš počítač nárok na medzinárodný záručný servis, a ak si chcete pozrieť zoznam krajín, kde sa tento servis poskytuje, prejdite na www.ibm.com/pc/support a kliknite na **Warranty**. Vyhovujúce počítače IBM sú označené štvorčíselným kódom typu počítača. Bližšie informácie o medzinárodnom záručnom servise nájdete vo vyhlásení Service Announcement 601-034 na www.ibm.com. Kliknite na **Support & downloads**, kliknite na **Announcement letters** a kliknite na **Announcements search**. V poli **Search by letter number only** napíšte 601-034 a kliknite na **Search**.

Príloha A. Dôležité bezpečnostné pokyny



NEBEZPEČENSTVO

Elektrický prúd v napájacích, telefónnych a komunikačných kábloch je nebezpečný. Aby ste predišli úrazu, pri inštalácii, presúvaní alebo otváraní krytov tohto produktu alebo pripojených zariadení odpojte káble, ako je znázornené nižšie. Ak je s týmto produktom dodaný 3-kolíkový napájací kábel, musí sa použiť so správne uzemnenou zásuvkou.

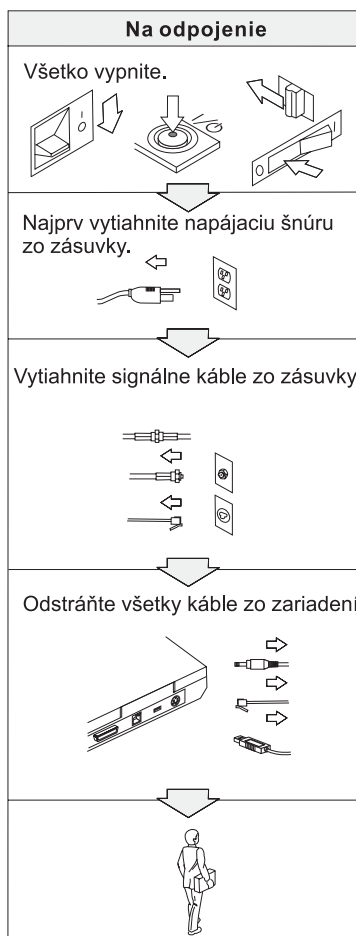
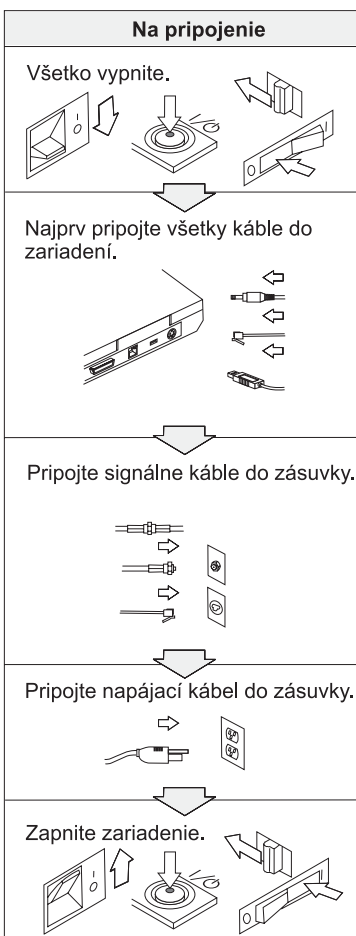



NEBEZPEČENSTVO

Znížte riziko požiaru alebo úrazu elektrickým prúdom dodržiavaním základných bezpečnostných pokynov vrátane týchto:

- **Nepoužívajte svoj počítač vo vode ani v jej blízkosti.**
- **Počas búrky:**
 - **Nepoužívajte svoj počítač s pripojeným telefónnym káblom.**
 - **Nepripájajte kábel ani ho neodpájajte z telefónnej zásuvky v stene.**



NEBEZPEČENSTVO: Napájacie káble a napájacie adaptéry

Používajte len napájacie káble a napájacie adaptéry dodané výrobcom produktu.

Nepoužívajte napájací adaptér prejavujúci známky korózie na pinoch a/alebo prejavujúci známky prehrievania (ako napríklad deformovaný plast) na ktorejkoľvek časti adaptéra.

Nepoužívajte napájacie káble, ak vstupné kolíky (zástrčka) alebo výstupné kolíky (zásuvka) prejavujú známky korózie alebo prehrievania alebo ak bol napájací kábel akýmkoľvek spôsobom poškodený.

Zakaždým skontrolujte, či sú všetky spojenia napájacieho kábla bezpečne a úplne zasunuté do zásuvky.

Nikdy neomotávajte napájací kábel okolo napájacieho adaptéra alebo iného objektu. To môže spôsobiť jeho rozstrapkanie, prasknutie alebo zvlnenie.

Napájacie káble za každých okolností vedte tak, aby sa po nich nechodilo, nezakopávalo o ne alebo aby neboli pritlačené inými objektmi.

Chráňte kábel a napájacie adaptéry pred tekutinami. Nenechávajte napríklad káble alebo napájacie adaptéry v blízkosti kuchynských drezov, vaní, toaliet alebo na dlážkach, ktoré sa čistia tekutými čistiacimi prostriedkami. Tekutiny môžu spôsobiť skrat.



NEBEZPEČENSTVO: Batérie

Nesprávne alebo zlé zaobchádzanie s batériou môže viesť k jej prehrievaniu, ktoré môže spôsobiť, že plyny alebo plamene sa budú z batérie ventilovať. Za žiadnych okolností sa nepokúšajte batériu otvárať alebo opravovať. Nerozbíjajte, neprepichujte a nespáľujte batériu ani neskracujte kovové kontakty. Nevystavujte batériu vode ani iným tekutinám.

Dobijateľnú batériu dobíjajte len v súlade s pokynmi v dokumentácii produktu.

Keď batériu necháte dlhý čas bez použitia, môže degradovať. Pri niektorých batériách (najmä pri lítiovo-iónových batériách) môže ponechanie batérie bez použitia vo vybitom stave zvýšiť riziko skratu batérie, ktoré môže skrátiť jej životnosť a spôsobiť bezpečnostné riziko. Nenechávajte lítiovo-iónové batérie úplne vybiť alebo ich skladujte vo vybitom stave.

Ak je batéria poškodená alebo ak si všimnete jej vybíjanie alebo vytváranie cudzorodých materiálov na batérii, prestaňte ju používať a od výrobcu si zaobstarajte náhradnú batériu.



NEBEZPEČENSTVO: Skladovanie dobíjateľnej batérovej jednotky

Batérová jednotka by sa mala skladovať pri izbovej teplote a mala by byť dobitá na približne 30 až 50 % kapacity. Odporúčame dobíjanie batérovej jednotky približne jedenkrát za rok, aby sa zabránilo prílišnému vybitiu.



NEBEZPEČENSTVO

Ak sa použije nesprávna nabíjateľná batérová jednotka, hrozí nebezpečenstvo výbuchu. Batérová jednotka obsahuje malé množstvo škodlivých prísad. Aby ste predišli možnému úrazu:

- Batériu nahradzujte len typom odporučeným spoločnosťou IBM.
- Nehádzte batérovú jednotku do ohňa.
- Nevystavujte ju vode ani dažďu.
- Nepokúšajte sa ju otvoriť.
- Neskracujte ju.
- Skladujte ju mimo dosahu detí.

Batérovú jednotku nevyhadzujte do odpadu, ktorý sa vynáša na skládky. Pri likvidácii batérie dodržte miestne nariadenia a regulácie a bezpečnostné štandardy svojej firmy.



NEBEZPEČENSTVO

Ak sa použije nesprávna batéria, hrozí nebezpečenstvo výbuchu.

Lítiová batéria obsahuje lítium a pri nesprávnom zaobchádzaní alebo likvidácii môže vybuchnúť.

Vymeňte ju len za batériu rovnakého typu.

Aby ste predišli možnému poraneniu alebo smrteľnému úrazu: (1) batériu nehádzte ani neponárajte do vody, (2) nedovoľte, aby sa zohriala na viac ako 100 °C (212 °F) alebo (3) nepokúšajte sa ju opraviť ani otvoriť. Zlikvidujte ju podľa miestnych nariadení alebo regulácií a bezpečnostných štandardov svojej firmy.



NEBEZPEČENSTVO

Keď inštalujete alebo znova konfigurujete voľbu CDC alebo Mini PCI, postupujte podľa nasledujúcich pokynov:

Aby ste zabránili riziku zásahu elektrickým prúdom, odpojte pri inštalácii voľby CDC alebo Mini PCI všetky káble a napájací adaptér alebo otvorte kryty systému alebo pripojených zariadení. Elektrický prúd v napájacích, telefónnych a komunikačných kábloch je nebezpečný.

VÝSTRAHA:

Keď ste pridali alebo prešli na vyššiu úroveň CDC alebo karty Mini PCI alebo pamäťovej karty, nepoužívajte počítač, kým nezavriete kryt. Nikdy nepoužívajte počítač s otvoreným krytom.

VÝSTRAHA:

Fluorescenčná lampa v LCD (liquid crystal display) obsahuje ortuť. Nevyhadzujte ju do odpadu, ktorý sa vynáša na skládky. Zlikvidujte ju podľa miestnych nariadení alebo regulácií.

LCD je vyrobený zo skla, preto môže hrubé zaobchádzanie alebo pád počítača spôsobiť zlomenie LCD. Ak sa zlomí LCD a vnútorná tekutina vám zasiahne oči alebo ruky, zasiahnuté časti ihneď umyte vodou, minimálne 15 minút; ak sa po umytí dostavia nejaké následky, vyhľadajte lekársku pomoc.

VÝSTRAHA: Teplota a vetranie produktu

Počítače vytvárajú teplo pri zapínaní a dobíjaní batérií. Za žiadnych okolností neblokujte, neprikrývajte alebo nevypínajte ventilačné sloty alebo ventilátory.



NEBEZPEČENSTVO: Bezpečnostné informácie o modeme

Aby ste znížili riziko ohňa, zásahu elektrickým prúdom alebo poranenia pri používaní telefónu, postupujte vždy podľa týchto bezpečnostných opatrení:

- Nikdy neinštalujte telefónne drôty počas búrky.
- Nikdy neinštalujte telefónne konektory na vlhké miesta, pokiaľ tento konektor nie je pre takéto prostredie určený.
- Nikdy sa nedotýkajte neizolovaných telefónnych káblov alebo terminálov.
- Venujte zvýšenú pozornosť inštalácii alebo modifikácii telefónnych liniek.
- Nepoužívajte telefón (s výnimkou bezdrôtového typu) počas búrky. Pri blýskaní existuje riziko zásahu elektrickým prúdom.
- Na ohlásenie úniku plynu nepoužívajte telefón v blízkosti miesta úniku.
- Použite iba č. 26 AWG alebo väčší (hrubší).

Vyhlasenie o laseri

Optická pamäťová jednotka (zariadenie), ako je jednotka CD-ROM, CD-RW, DVD-ROM a SuperDisk, ktorá je nainštalovaná v počítači IBM ThinkPad, je laserový produkt. Klasifikačný štítok jednotky (znázornený dole) sa nachádza na povrchu jednotky.

CLASS 1 LASER PRODUCT
LASER KLASSE 1
LUOKAN 1 LASERLAITE
APPAREIL A LASER DE CLASSE 1
KLASS 1 LASER APPARAT

Výrobca vyhlásil jednotku za vyhovujúcu požiadavkám Department of Health and Human Services 21 Code z Federal Regulations (DHHS 21 CFR) podkapitola J pre laserové produkty Triedy I v čase jej výroby.

V iných krajinách je táto jednotka vyhlásená za vyhovujúcu požiadavkám IEC825 a EN60825 pre laserové produkty Triedy 1.



NEBEZPEČENSTVO

Neotvárajte optickú pamäťovú jednotku; neobsahuje žiadne časti nastaviteľné alebo opraviteľné užívateľom.

Použitie ovládacích prvkov, nastavení alebo vykonanie iných ako týchto procedúr vás môže vystaviť nebezpečnému žiareniu.

Laserové produkty Triedy 1 nie sú považované za nebezpečné. Návrh laserového systému a optickej pamäťovej jednotky zaručuje, že pri normálnej prevádzke, údržbe užívateľom alebo opravovaní nehrozí laserové žiarenie prekračujúce úroveň Triedy 1.

Niektoré jednotky obsahujú laserovú diódu Triedy 3A. Neprehliadnite toto upozornenie:



NEBEZPEČENSTVO

Pri otvorení vysiela táto jednotka viditeľné aj neviditeľné žiarenie. Vyhnite sa priamemu kontaktu očami. Nepozerajte sa do lúča, ani ho priamo nepozorujte optickými prístrojmi.

Mnohé produkty PC a príslušenstvo obsahujú káble alebo drôty, napríklad napájacie káble alebo káble na pripojenie príslušenstva k PC. Ak uvedený produkt obsahuje takýto kábel alebo drôt, platí toto varovanie:

VAROVANIE: Pri narábaní s káblom z tohto produktu alebo káblami príslušenstva predaného spolu s týmto produktom sa vystavujete pôsobeniu olova, o ktorom je v Kalifornii známe, že spôsobuje rakovinu a defekty pri narodení alebo poškodenie reprodukčných orgánov. ***Po manipulácii si umyte ruky.***

Tieto pokyny si uschovajte.

Príloha B. Informácie o bezdrôtovej komunikácii

Bezdrôtová interoperabilita

Bezdrôtový adaptér LAN Mini-PCI je navrhnutý tak, aby bol schopný prevádzky s ľubovoľným produktom LAN založeným na rádiovkej technológii DSSS (Direct Sequence Spread Spectrum) a OFDM (Orthogonal Frequency Division Multiplexing) a aby bol v súlade:

- so štandardom IEEE 802.11 a/b/g bezdrôtových LAN podľa definície a schválenia inštitútom IEEE (Institute of Electrical and Electronics Engineers).
- s certifikáciou WiFi (Wireless Fidelity), ako ju definovala aliancia WECA (Wireless Ethernet Compatibility Alliance).

Dcérska karta *Bluetooth* je navrhnutá tak, aby bola prevádzkyschopná s ľubovoľným produktom *Bluetooth*, ktorý je v súlade so špecifikáciou *Bluetooth* 1.1 podľa definície *Bluetooth* SIG. Dcérska karta *Bluetooth* podporuje nasledujúce profily:

- Generický prístup
- Vyhľadanie služieb
- Sériový port
- Telefonické pripojenie
- FAX
- Prístup LAN používajúci PPP
- Osobná počítačová sieť
- Generic Object Exchange
- Generic Object Push
- Prenos súborov
- Synchronizácia
- Audio brána
- Slúchadlá
- Tlačiareň
- Zariadenia užívateľského rozhrania (klávesnica/myš)

Prostredie používania a vaše zdravie

Bezdrôtový adaptér LAN Mini-PCI a dcérska karta *Bluetooth* emitujú elektromagnetickú energiu rádiovkej frekvencie ako ktorékoľvek iné rádiové zariadenia. Úroveň vyžiarenej energie je však oveľa nižšia ako elektromagnetická energia vyžiarená bezdrôtovými zariadeniami, napríklad mobilnými telefónmi.

Keďže sa prevádzka bezdrôtového adaptéra LAN Mini-PCI a dcérskej karty *Bluetooth* riadi odporúčaniami a smernicami bezpečnostných noriem pre rádiovú frekvenciu, IBM verí, že používanie integrovaných bezdrôtových kariet je pre zákazníkov bezpečné.

Tieto štandardy a odporúčania odzrkadľujú konsenzus vedeckej komunity a výsledky rokovaní skupín a komisií vedcov, ktorí neustále obnovujú a vytvárajú rozsiahlu literatúru o výskume.

V niektorých situáciách alebo prostrediach však môže majiteľ budovy alebo zodpovedný zástupca organizácie obmedziť používanie bezdrôtového adaptéra LAN Mini-PCI alebo dcérskej karty *Bluetooth*. Takéto situácie môžu napríklad zahŕňať:

- Použitie integrovaných bezdrôtových kariet na palube lietadiel alebo v nemocniciach.
- V inom prostredí, kde riziko rušenia iných zariadení alebo služieb sa chápe alebo identifikuje ako nežiaduce.

Ak neviete presne, ktorá politika sa uplatňuje pri používaní bezdrôtových zariadení v určitých organizáciách (napríklad na letisku alebo v nemocnici), môžete pred zapnutím počítača ThinkPad požiadať o oprávnenie na používanie bezdrôtového adaptéra LAN Mini-PCI alebo dcérskej karty *Bluetooth*.

Autorizovaná prevádzka v Spojených štátoch a Kanade

Nasledujúce vyhlásenie týkajúce sa režimu rozšíreného kanála sa uplatňuje, keď systém podporuje túto funkciu. Keď chcete skontrolovať podporu tejto funkcie, pozrite si charakteristiku nainštalovanej bezdrôtovej karty so zameraním pokyny k umožneniu rozšíreného kanálového režimu.

Pre systémy s funkciou 802.11b wireless podporujúcou rozšírený kanálový režim:

Toto zariadenie možno použiť len s prístupovými bodmi, ktoré sú autorizované na použitie v rámci krajiny, v ktorej sa používajú. Použitie tohto zariadenia s prístupovým bodom, ktorý nie je v súlade s Wi-Fi a nemá oprávnenie na použitie vo vašej krajine, môže viesť k porušeniu vládnych nariadení. Poradte sa so správcom siete, pozrite si príručku alebo schvaľovací štítok pre prístupový bod a určite autorizáciu vášho prístupového bodu vo vašej krajine alebo v geografickom regióne.

“Režim rozšíreného kanála” by ste si mali vybrať len vtedy, ak je zariadenie prevádzkované mimo USA a Kanady, a vyhnúť sa tak novej neautorizovanej prevádzke. Použitie tohto zariadenia mimo Spojených štátov a Kanady v “režime rozšíreného kanála” môže využívať frekvencie neautorizované na použitie v Spojených štátoch a Kanade. Pri použití s autorizovaným bezdrôtovým prístupovým bodom, ktorý je v súlade s Wi-Fi alebo je v režime Ad Hoc sa bude toto zariadenie prevádzkovať v autorizovaných režimoch vo všetkých krajinách.

Pri cestách z jednej krajiny do druhej musíte vybrať frekvencie nakonfigurovať znova.

Zapnutie režimu rozšíreného kanála

Nasledujúce vyhlásenie týkajúce sa režimu rozšíreného kanála sa uplatňuje, keď systém podporuje túto funkciu. Keď chcete skontrolovať podporu tejto funkcie, pozrite si charakteristiku nainštalovanej bezdrôtovej karty so zameraním pokyny k umožneniu rozšíreného kanálového režimu.

V krajinách s výnimkou Spojených štátov a Kanady môžu byť podporované ďalšie kanály IEEE 802.11b. Ak máte problém, spojte sa so správcom vášho systému alebo skontrolujte svoj prístupový bod a zistite, ktorý kanál sa používa. Ak kanál 802.11b je 12 alebo väčší, budete musieť takto zapnúť “režim rozšíreného kanála”.

1. Spustíte Windows 2000/XP. Prihláste sa s privilégiami správcu.
2. Pravým tlačidlom myši kliknite na My computer na pracovnej ploche a zvolíte si Properties.
3. Kliknite na záložku Hardware a stlačte tlačidlo Device Manager.
4. Dvakrát kliknite na Network Adapter, nájdite zariadenie bezdrôtového adaptéra, kliknite pravým tlačidlom myši na zariadenie a vyberte Property.
5. Kliknite na záložku Advanced.
6. Vyberte “Extended Channel Mode” a hodnotu nastavte na “Enable”.

Poznámka: Toto sa bude aplikovať na systémy s funkciou bezdrôtového pripojenia k sieti 802.11b podporujúcou režim rozšíreného kanála.

Príloha C. Informácie o záruke

Tento dodatok obsahuje informácie o záručnej lehote pre ThinkPad, záručný servis a podporu, ako aj vyhlásenie IBM o obmedzení záruky.

Záručný servis a podpora

Ak si kúpite IBM ThinkPad, budete mať prístup k rozsiahlej podpore. Počas záručnej lehoty počítača IBM môžete volať do IBM alebo vášmu predajcovi kvôli pomoci pri určovaní problémov za podmienok uvedených vo Vyhlásení IBM o obmedzenej záruke.

Počas záručnej lehoty sú k dispozícii tieto služby:

- **Určovanie problému** - Vyškolený personál vám pomôže zistiť, či ide o hardvérový problém, a rozhodnúť, ktorý krok je potrebný na jeho odstránenie.
- **Oprava hardvéru IBM** - Ak sa zistí, že problém je spôsobený hardvérom IBM v záruke, vyškolený servisný personál vám poskytne zodpovedajúci servis buď priamo na mieste, alebo v servisnom centre IBM, ako to stanovuje IBM.
- **Riadenie technických zmien** - Občas sa môže stať, že pre produkt dodaný od IBM sa môžu požadovať zmeny. V takýchto prípadoch vykoná IBM dostupné technické zmeny (EC), ktoré sa týkajú hardvéru.

Záručný servis nezahŕňa nasledujúce položky:

- Výmena alebo použitie náhradných dielcov, ktoré nie sú od IBM. Všetky náhradné dielce IBM obsahujú 7-znakové označenie vo formáte IBM FRU XXXXXXXX.
- Identifikácia zdrojov softvérových problémov, ktoré nie sú zavinené IBM.
- Inštalácia jednotiek vymeniteľných zákazníkom (CRU).
- Inštalácia a konfigurácia strojového kódu alebo licenčného interného kódu, ktorý je označený ako inštalovateľný zákazníkom.

Ak nezaregistrujete svoj počítač v IBM, pred získaním záručného servisu vás možno požiadať o predloženie dokladu o kúpe.

Skôr ako zavoláte servis

Mnoho problémov môžete vyriešiť bez externej pomoci vykonaním procedúr na odstránenie problémov, ktoré IBM poskytuje v online pomoci alebo v publikáciách, ktoré sa dodávajú s počítačom a so softvérom.

Väčšina počítačov, operačných systémov a aplikačných programov sa dodáva s informáciami, ktoré obsahujú procedúry na odstránenie problémov a vysvetlenia chybových správ a kódov chýb. Tieto informácie opisujú aj diagnostické testy, ktoré môžete vykonať.

Ak máte podozrenie, že ide o softvérový problém, pozrite si dodané informácie pre operačný systém alebo aplikačný program.

Kontaktovanie servisu

Pripravte si prosím, nasledujúce informácie:

- Typ, model a sériové číslo počítača
- Opis problému
- Presné znenie všetkých chybových správ
- Informácie o konfigurácii hardvéru a softvéru

Telefónne čísla pre najbližšie centrum pomoci nájdete v časti “Telefónne čísla”, Kapitola 3, “Pomoc a servis od IBM”, na strane 35

Vyhľadanie IBM o obmedzenej záruke Z125-4753-07 11/2002

Časť 1 - Všeobecné podmienky

*Toto vyhlásenie o obmedzenej záruke obsahuje Časť 1 - Všeobecné podmienky, Časť 2 - Podmienky špecifické v danej krajine a Časť 3 - Záručné informácie. Podmienky v Časti 2 nahrádzajú alebo menia podmienky uvedené v Časti 1. Záruky poskytované spoločnosťou IBM v tomto vyhlásení o obmedzenej záruke sa uplatňujú len na počítače, ktoré si kúpite na použitie, a nie na počítače zakúpené na opätovný predaj. Pojem "počítač" predstavuje ľubovoľný počítač IBM, jeho vlastnosti, konverzie, rozšírenia, prvky, doplnky alebo ich ľubovoľnú kombináciu. Pojem "počítač" nezahŕňa programy či už predzavedené v počítači, nainštalované následne, alebo inak. **Žiadna časť tohto vyhlásenia o obmedzenej záruke nemá vplyv na štatutárne práva zákazníkov, ktorých sa nemožno zriecť ani ich nemožno zmluvne obmedziť.***

Čo zahŕňa táto záruka

IBM garantuje, že každý počítač 1) je bezchybný, čo sa týka materiálu a opracovania a 2) spĺňa oficiálne zverejnené špecifikácie IBM ("špecifikácie"), ktoré sú k dispozícii na požiadanie. Záručná lehota na počítač sa začína v deň inštalácie a je uvedená v Časti 3 - Záručné informácie. Dátum na vašej faktúre alebo doklade o kúpe je dátumom inštalácie, pokiaľ vás IBM alebo váš predajca nebudú informovať inak. Mnohé komponenty, konverzie alebo rozšírenia zahŕňajú odstránenie dielcov a ich vrátenie IBM. Dielec, ktorý nahrádza odstránený dielec, prevezme stav záručného servisu odstráneného dielca. Pokiaľ IBM nestanoví inak, tieto záruky sa uplatňujú len v krajine alebo regióne, v ktorom ste si počítač zakúpili.

TIETO ZÁRUKY SÚ VAŠIMI EXKLUZÍVNÝMI ZÁRUKAMI A NAHRÁZAJÚ VŠETKY OSTATNÉ ZÁRUKY A PODMIENKY, VYJADRENÉ ALEBO MLČKY PREDPOKLADANÉ, VRÁTANE, ALE BEZ OBMEDZENIA NA MLČKY PREDPOKLADANÉ ZÁRUKY ALEBO PODMIENKY OBCHODOVATEĽNOSTI ALEBO VHODNOSTI NA KONKRÉTNY ÚČEL. NIEKTORÉ ŠTÁTY ALEBO JURISDIKCIE NEPOVOĽUJÚ VYŇATIE VYJADRENÝCH ALEBO PREDPOKLADANÝCH ZÁRUK, TAKŽE SA VÁS TOTO VYŇATIE NEMUSÍ TÝKAŤ. V TAKOM PRÍPADE SÚ TIETO ZÁRUKY OBMEDZENÉ NA ČAS TRVANIA ZÁRUČNEJ LEHOTY. PO UPLYNUTÍ TEJTO LEHOTY SA NEUPLATŇUJÚ ŽIADNE ZÁRUKY. NIEKTORÉ ŠTÁTY ALEBO JURISDIKCIE NEPOVOĽUJÚ OBMEDZIŤ DĹŽKU TRVANIA PREDPOKLADANÝCH ZÁRUK, TAKŽE SPOMÍANÉ OBMEDZENIE SA VÁS NEMUSÍ TÝKAŤ.

Čo táto záruka nezahŕňa

Táto záruka nezahŕňa:

- žiadne softvérové programy, či už predzavedené, alebo dodané spolu s počítačom, alebo nainštalované následne;
- zlyhanie vyplývajúce z nesprávneho používania (vrátane, avšak bez obmedzenia na použitie ľubovoľnej kapacity počítača alebo schopnosti s výnimkou tých, ktoré boli písomne autorizované IBM), nehodu, zmenu, nevhodné fyzické alebo operačné prostredie či nevhodnú údržbu zákazníkom;

- zlyhanie spôsobené produktom, za ktorý IBM nezodpovedá; a
- všetky produkty s výnimkou IBM vrátane tých, ktoré IBM zaobstará a poskytne alebo integruje do počítača IBM na žiadosť zákazníka.

Záruka je neplatná, ak zákazník odstráni alebo zmení identifikačné štítky na počítači alebo jeho dielcoch.

IBM negarantuje neprerušovanú alebo bezchybnú prevádzku počítača.

Technická alebo iná podpora poskytovaná pre počítač v záruke, ako napríklad pomoc cez telefón s otázkami typu "ako to vykonať" a otázkami týkajúcimi sa inštalácie a nastavenia počítača, sú poskytované **BEZ ZÁRUK AKÉHOKOLÍVEK DRUHU**.

Ako získať záručný servis

Ak počítač nefunguje tak, ako by podľa záruky mal, zákazník môže kvôli záručnému servisu kontaktovať IBM alebo svojho predajcu. Ak si nezaregistroval počítač v IBM, možno sa bude musieť preukázať dokladom o kúpe potvrdzujúcom jeho nárok na záručný servis.

Čo podnikne IBM, aby odstránila problémy

Po zavolaní do servisu bude zákazník postupovať podľa procedúr uvádzaných IBM na stanovenie a rozlíšenie problému. Technik sa pokúsi vykonať úvodnú diagnózu problému zákazníka a pomôci vyriešiť problém cez telefón.

Typ záručného servisu uplatňovaný na počítač zákazníka je uvedený v Časti 3 - Záručné informácie.

Zákazník zodpovedá za stiahnutie a inštaláciu stanoveného počítačového kódu (mikrokód, základný vstupný/výstupný systémový kód (nazývaný "BIOS"), pomocné programy, ovládače zariadení a diagnostika dodaná spolu s počítačom IBM) a iných softvérových aktualizácií z webových stránok IBM alebo iných elektronických médií a za postup podľa pokynov, ktoré poskytuje IBM.

Ak možno problém vyriešiť pomocou jednotky vymeniteľnej zákazníkom ("CRU") (t. j. klávesnice, myši, reproduktora, pamäte, pevného disku a iných ľahko vymeniteľných dielcov), IBM tieto dielce dodá zákazníkovi, ktorý si ich sám vymení.

Ak počítač zákazníka nefunguje počas záručnej lehoty tak, ako sa garantuje, a jeho problém nemožno vyriešiť cez telefón, prostredníctvom aplikácie počítačového kódu alebo softvérových aktualizácií, ani pomocou CRU, IBM alebo jej predajca za predpokladu, že má od IBM oprávnenie na poskytovanie záručného servisu, vykoná podľa vlastného uváženia 1) opravu tak, aby počítač fungoval, ako je to garantované alebo 2) vymení chybný počítač za počítač, ktorý je prinajmenšom funkčne porovnateľný. Ak IBM nemôže vykonať žiadny z uvedených spôsobov, zákazník bude môcť vrátiť počítač tam, kde si ho zakúpil, a budú mu vrátené peniaze.

IBM alebo predajca bude tiež riadiť a inštalovať vybrané technické zmeny, ktoré sa týkajú počítača.

Výmena počítača alebo jeho časti

Ak záručný servis zahŕňa výmenu počítača alebo jeho časti, dielec, ktorý IBM alebo predajca vymení, sa stane jeho majetkom a náhradný dielec sa stane majetkom zákazníka. Zákazník vyhlasuje, že všetky odstránené položky sú pôvodné a nezmenené.

Náhrada nemusí byť nová, ale bude v dobrom prevádzkovom stave a aspoň funkčným ekvivalentom nahradeného dielca. Náhrada preberá stav záručného servisu nahradeného dielca.

Ďalšie povinnosti zákazníka

Skôr ako IBM alebo váš predajca vymení počítač alebo jeho časť, odstránite všetky komponenty, dielce, voľby, modifikácie a príslušenstvo, na ktoré sa nevzťahuje záručný servis.

Zákazník súhlasí aj s týmto:

1. zabezpečí, aby počítač neobsahoval žiadne právne záväzky alebo obmedzenia brániace jeho výmene;
2. zaobstará si oprávnenie od majiteľa na poskytnutie servisu spoločnosťou IBM alebo predajcom na počítač, ktorý zákazník nevlastní; a
3. tam, kde je to vhodné, pred poskytnutím servisu:
 - a. bude postupovať podľa procedúr žiadosti o servis, ktoré poskytuje IBM alebo predajca;
 - b. vykoná zálohy alebo zabezpečí všetky programy, údaje a fondy nachádzajúce sa v počítači;
 - c. poskytne IBM alebo predajcovi dostatočný, voľný a bezpečný prístup do svojich zariadení s cieľom umožniť IBM splniť svoje povinnosti; a
 - d. bude informovať IBM alebo svojho predajcu o zmenách v umiestnení počítača.
4. (a) zabezpečí vymazanie všetkých údajov o identifikovaných alebo identifikovateľných jednotlivcoch (osobné údaje) z počítača (v technicky uskutočniteľnom rozsahu), (b) umožní IBM, svojmu predajcovi alebo dodávateľovi IBM spracovať vo svojom mene všetky zostávajúce osobné údaje podľa potreby IBM alebo predajcu, a umožní tak IBM alebo svojmu predajcovi splniť svoje povinnosti na základe tohto Vyhlásenia o obmedzenej záruke (čo môže zahŕňať poslanie počítača na takéto spracovanie na iné servisné miesta IBM po celom svete) a (c) zabezpečí, aby takéto spracovanie bolo v súlade so zákonmi, ktoré platia v súvislosti s ochranou osobných údajov.

Obmedzenie zodpovednosti

IBM zodpovedá za stratu alebo poškodenie počítača zákazníka len vtedy, ak je tento počítač 1) majetkom IBM alebo 2) je na ceste v tých prípadoch, kde IBM zodpovedá za prepravné náklady.

IBM ani predajca nezodpovedajú za dôverné, majetkové ani osobné údaje zákazníka nachádzajúce sa v počítači, ktorý zákazník z akéhokoľvek dôvodu vráti IBM. Všetky takéto informácie by ste mali z počítača odstrániť pred jeho vrátením.

Môžu nastať okolnosti, keď bude mať zákazník z dôvodu chyby IBM alebo inej zodpovednosti nárok na kompenzáciu škôd od IBM. V každom takom prípade, bez ohľadu na dôvod, na základe ktorého ste oprávnený žiadať náhradu škody od IBM (vrátane porušenia záväzkov, nedbalosti, uvedenia do omylu alebo iného porušenia zmluvy alebo úmyselného porušenia práva), okrem akejkolvek zodpovednosti, ktorej sa nemožno zriecť alebo ju obmedziť podľa aplikovateľných zákonov, IBM nie je zodpovedná za viac ako

1. škody za zranenie osôb (aj so smrteľnými následkami) a škodu na hnutelnom a nehnuteľnom majetku; a
2. výšku akýchkoľvek iných skutočných priamych škôd až do výšky nákladov (v opakovaných prípadoch sa uplatňujú 12-mesačné poplatky) za počítač, ktorý je predmetom reklamácie. Na účely tohto bodu pojem "počítač" zahŕňa počítačový kód a licenčný interný kód ("LIC").

Toto obmedzenie sa týka aj dodávateľov IBM a predajcov. Je to maximum, za ktoré sú IBM, jej dodávatelia a váš predajca kolektívne zodpovední.

IBM, JEJ DODÁVATELIA ALEBO PREDAJCOVIA NIE SÚ ZA ŽIADNYCH OKOLNOSTÍ ZODPOVEDNÍ ZA ŽIADNU Z NASLEDUJÚCICH UDALOSTÍ, ZA PREDPOKLADU, ŽE INFORMOVALI O ICH MOŽNOSTI: 1) TRETIA STRANA SI UPLATŇUJE NÁROK NA ŠKODY VOČI ZÁKAZNÍKOVÍ (INÉ NEŽ ŠKODY V PRVOM VYŠŠIE UVEDENOM BODE); 2) STRATU ALEBO POŠKODENIE ÚDAJOV; 3) ZVLÁŠTNE, VEDĽAJŠIE, NEPRIAME ŠKODY ALEBO NÁSLEDNÉ HOSPODÁRSKE ŠKODY; ANI ZA 4) STRATU PRÍJMOV, OBCHODNÝCH TRŽIEB, DÔVERY ALEBO PREDPOKLADANÝCH ÚSPOR. NIEKTORÉ ŠTÁTY ALEBO JURISDIKCIE NEPOVOĽUJÚ VYŇATIE ALEBO OBMEDZENIE VEDĽAJŠÍCH ALEBO NÁSLEDNÝCH ŠKÔD, TAKŽE SA VÁS TOTO VYŇATIE NEMUSÍ TÝKAŤ. NIEKTORÉ ŠTÁTY ALEBO JURISDIKCIE NEPOVOĽUJÚ OBMEDZIŤ DĹŽKU TRVANIA PREDPOKLADANÝCH ZÁRUK, TAKŽE VYŠŠIE UVEDENÉ OBMEDZENIE SA VÁS NEMUSÍ TÝKAŤ.

Riadiaci zákon

Zákazník aj IBM súhlasia s uplatňovaním zákonov krajiny, v ktorej bol počítač zakúpený, pri riadení, interpretácii a vymáhaní všetkých práv a povinností vyplývajúcich alebo súvisiacich akýmkoľvek spôsobom s predmetom tohto Vyhlásenia o obmedzenej záruke bez ohľadu na konflikt právnych princípov.

TIETO ZÁRUKY POSKYTUJÚ ZÁKAZNÍKOM KONKRÉTNE PRÁVA A ZÁKAZNÍK MÔŽE MAŤ AJ INÉ PRÁVA, KTORÉ SA MÔŽU LÍŠIŤ V ZÁVISLOSTI OD ŠTÁTU ALEBO JURISDIKCIE.

Jurisdikcia

Všetky práva a povinnosti IBM podliehajú súdom krajiny, v ktorej si zákazník počítač zakúpil.

Časť 2 - Podmienky špecifické v danej krajine

AMERIKY

ARGENTÍNA

Upravujúci zákon: *Za prvú vetu sa pridáva toto:*

Všetky spory vyplývajúce z tohto Vyhlásenia o obmedzenej záruke sa budú riešiť výlučne príslušným obchodným súdom mesta Buenos Aires.

BRAZÍLIA

Upravujúci zákon: *Za prvú vetu sa pridáva toto:*

Všetky spory vyplývajúce z tejto zmluvy bude riešiť výlučne súd Ria de Janeiro, RJ.

PERU

Obmedzenie zodpovednosti: *Na koniec tohto oddielu sa pridáva toto:*

V súlade s článkom 1328 Občianskeho zákonníka Peru obmedzenia a vyňatia uvedené v tomto odseku neplatia na škody spôsobené úmyselným nesprávnym konaním ("dolo") alebo hrubou nebdalosťou ("culpa inexcusable").

SEVERNÁ AMERIKA

Ako získať záručný servis: *K tomuto oddielu sa pridáva toto:*

Ak chcete získať záručný servis od IBM v Kanade alebo Spojených štátoch, volajte 1-800-IBM-SERV (426-7378).

KANADA

Obmedzenie zodpovednosti: *Toto nahrádza bod 1 tohto oddielu:*

1. škody za zranenie osôb (aj so smrteľnými následkami) alebo fyzické poškodenie nehnuteľného a hnutelného osobného majetku spôsobené nebdalosťou IBM; a

Upravujúci zákon: *Nasledujúce nahrádza "zákony krajiny, v ktorej si zákazník zakúpil počítač" v prvej vete:*

zákony v provincii Ontario.

SPOJENÉ ŠTÁTY

Upravujúci zákon: *Toto nahrádza "zákony krajiny, v ktorej si zákazník zakúpil počítač" v prvej vete:*

zákony štátu New York.

PACIFICKÁ ÁZIA

AUSTRÁLIA

Čo zahŕňa táto záruka: *K tomuto oddielu sa pridáva nasledujúci odsek:*

Záruky, uvedené v tejto časti, sa pridávajú k všetkým právam, ktoré by ste mohli mať podľa zákona Trade Practices Act 1974 alebo iného podobného zákona, a sú obmedzené len rozsahom povoleným podľa aplikovateľných zákonov.

Obmedzenie zodpovednosti: *K tomuto oddielu sa pridáva toto:*

Tam, kde IBM porušila podmienky alebo záruky predpokladané zákonom o obchodnej praxi z r. 1974 (Trade Practices Act) alebo inú podobnú legislatívu, sa zodpovednosť IBM obmedzuje na opravu alebo výmenu výrobku alebo dodávku porovnateľného výrobku. Kde sa tieto záručné podmienky vzťahujú na právo predaja, tiché vlastníctvo alebo jasný nárok, alebo ak sa tovar bežne získava na osobnú potrebu alebo na použitie alebo spotrebu v domácnosti, potom sa neaplikuje žiadne obmedzenie v tomto odseku.

Upravujúci zákon: *Toto nahrádza "zákony krajiny, v ktorej si zákazník zakúpil počítač" v prvej vete:*

zákony štátu alebo teritória.

KAMBODŽA, LAOS A VIETNAM

Upravujúci zákon: *Toto nahrádza "zákony krajiny, v ktorej si zákazník zakúpil počítač" v prvej vete:*
zákony štátu New York, Spojené štáty americké.

KAMBODŽA, INDONÉZIA, LAOS A VIETNAM

Arbitrážne konanie: *Pod toto záhlavie sa pridáva text:*

Spory vyplývajúce alebo súvisiace s týmto Vyhlásením o obmedzenej záruke sa budú nakoniec riešiť arbitrážnym konaním v Singapure v súlade s arbitrážnymi zákonmi Singapurského medzinárodného arbitrážneho centra ("Pravidlá SIAC"), ktoré budú v danom období v platnosti. Arbitrážny výrok bude konečný a záväzný pre strany sporu bez možnosti odvolať sa, bude v písomnej forme a bude obsahovať zistený skutkový stav a právny úsudok.

Arbitrážne konanie bude pozostávať z troch arbitrov, pričom každá strana sporu bude mať právo vymenovať jedného arbitra. Títo dvaja arbitri vymenovaní stranami sporu vymenujú tretieho arbitra, ktorý bude pracovať ako predseda konania. Prázdne miesto na poste predsedu zaujme prezident SIAC. Ostatné voľné miesta budú obsadené príslušnou nominujúcou stranou. Súdne konanie bude pokračovať od štádia, v ktorom bolo pred uvoľnením miesta.

Ak jedna zo strán sporu odmietne alebo inakším spôsobom nevymenuje arbitra do 30 dní od dátumu, keď druhá strana sporu vymenuje svojho arbitra, prvý vymenovaný arbiter bude jediným arbitrom za predpokladu, že bol vymenovaný riadnym a právoplatným spôsobom.

Všetky konania vrátane všetkých dokumentov uvádzaných pri týchto konaniach budú prebiehať v anglickom jazyku. Anglická verzia tohto Vyhlásenia o obmedzenej záruke bude prevládať nad akoukoľvek inou jazykovou verziou.

HONGKONG A MACAO - ZVLÁŠTNE SPRÁVNE REGIÓNY ČÍNY

Upravujúci zákon: *Toto nahrádza "zákony krajiny, v ktorej si zákazník zakúpil počítač" v prvej vete:*
zákony HONGKONGU - zvláštneho správneho regiónu Číny.

INDIA

Obmedzenie zodpovednosti: *Toto nahrádza body 1 a 2 tohto oddielu:*

1. zodpovednosť za zranenie osôb (aj so smrteľnými následkami) alebo škoda na nehnuteľnom a hnuťelnom osobnom majetku sa bude obmedzovať na škodu spôsobenú nedbalosťou IBM; a
2. čo sa týka akejkoľvek inej reálnej škody v dôsledku akejkoľvek situácie vrátane nekonania IBM v súlade alebo akokoľvek v súvislosti s predmetom tohto Vyhlásenia o obmedzenej záruke, sa bude kompenzácia za škodu obmedzovať na poplatok uhradený zákazníkom za počítač, ktorý je predmetom reklamácie. Na účely tohto bodu bude pojem "počítač" zahŕňať počítačový kód a licenčný interný kód ("LIC").

Arbitrážne konanie: *Pod toto záhlavie sa pridáva text*

Spory vyplývajúce z tohto Vyhlásenia o obmedzenej záruke alebo s ním súvisiace sa

budú nakoniec riešiť arbitrážnym konaním v Bangalore v Indii v súlade so zákonmi Indie platnými v danom období. Arbitrážny výrok bude konečný a záväzný pre strany sporu bez možnosti odvolať sa, bude v písomnej forme a bude obsahovať zistený skutkový stav a právny úsudok.

Počet arbitrov bude 3, každá strana sporu má nárok vymenovať jedného arbitra. Títo dvaja arbitri vymenovaní stranami sporu vymenujú tretieho arbitra, ktorý bude pracovať ako predseda konania. Prázdne miesto na poste predsedu zaujme prezident Súdnej rady Indie. Ostatné voľné miesta budú obsadené príslušnou nominujúcou stranou. Súdne konanie bude pokračovať od štádia, v ktorom bolo pred uvoľnením miesta.

Ak jedna zo strán odmietne vymenovať arbitra alebo inak zlyhá pri vymenovaní arbitra do 30 dní od dátumu, keď druhá strana menuje svojho, prvý vymenovaný arbirer bude samostatný arbirer, za predpokladu, že bol vymenovaný náležite a právoplatne.

Všetky konania vrátane všetkých dokumentov predkladaných na týchto konaniach sa budú viesť v anglickom jazyku. Anglická verzia tohto Vyhlásenia o obmedzenej záruke bude prevládať nad akoukoľvek inou jazykovou verziou.

JAPONSKO

Upravujúci zákon: *K tomuto oddielu sa pridáva nasledujúca veta:*

Akékoľvek pochybnosti týkajúce sa tejto zmluvy sa budú riešiť medzi stranami sporu v dobrej viere a v súlade s princípmi vzájomnej dôvery.

MALAJZIA

Obmedzenie zodpovednosti: Slovo "ZVLÁŠTNE" v bode 3 piateho odseku sa vynecháva.

NOVÝ ZÉLAND

Čo zahŕňa táto záruka: *K tomuto oddielu sa pridáva nasledujúci odsek:*

Záruky uvedené v tomto oddiele dopĺňajú práva zákazníkov na základe zákona o zárukách pre zákazníkov z r. 1993 (Consumer Guarantees Act) alebo inej legislatívy, ktorú nemožno vyňať ani obmedziť. Consumer Guarantees Act 1993 sa nebude aplikovať na žiadny tovar, ktorý IBM poskytuje, ak požadujete tovar na účely podnikania, ako je to definované v tomto zákone.

Obmedzenie zodpovednosti: *K tomuto oddielu sa pridáva toto:*

Kde počítače nie sú nadobudnuté s cieľom podnikať, ako je to definované v zákone Consumer Guarantees Act 1993, obmedzenia v tejto časti podliehajú obmedzeniam tohto zákona.

ČÍNSKA ĽUDOVÁ REPUBLIKA (ČĽR)

Upravujúci zákon: *Toto nahrádza "zákony krajiny, v ktorej si zákazník zakúpil počítač" v prvej vete:*

zákony štátu New York v Spojených štátoch amerických (ak to miestna legislatíva nestanovuje inak).

FILIPÍNY

Obmedzenie zodpovednosti: *Bod 3 v piatom odseku sa nahrádza týmto:*

ZVLÁŠTNE (VRÁTANE NOMINÁLNYCH A EXEMPLÁRNYCH ŠKÔD),

MORÁLNE, VEDĽAJŠIE ALEBO NEPRIAME ŠKODY TÝKAJÚCE SA NÁSLEDNÝCH HOSPODÁRSKÝCH ŠKÔD; ALEBO

Arbitrážne konanie: Pod toto zámčavie sa pridáva toto:

Spory vyplývajúce z tohto Vyhlásenia o obmedzenej záruke alebo s ním súvisiace sa budú nakoniec riešiť arbitrážnym konaním v Metro Manile na Filipínach v súlade s filipínskymi zákonmi platnými v danom období. Arbitrážny výrok bude konečný a záväzný pre strany sporu bez možnosti odvolať sa, bude v písomnej forme a bude obsahovať zistený skutkový stav a právny úsudok.

Arbitrážne konanie bude pozostávať z troch arbitrov, pričom každá strana sporu bude mať právo vymenovať jedného arbitra. Títo dvaja arbitri vymenovaní stranami sporu vymenujú tretieho arbitra, ktorý bude pracovať ako predseda konania. Prázdne miesto na poste predsedu zaujme prezident Filipínskeho centra na riešenie sporov, Inc. Ostatné voľné miesta budú obsadené príslušnou nominujúcou stranou. Súdne konanie bude pokračovať od štádia, v ktorom bolo pred uvoľnením miesta.

Ak jedna zo strán sporu odmietne alebo inakším spôsobom nevymenuje arbitra do 30 dní od dátumu, keď druhá strana sporu vymenuje svojho arbitra, prvý vymenovaný arbiter bude jediným arbitrom za predpokladu, že bol vymenovaný riadnym a právoplatným spôsobom.

Všetky konania vrátane všetkých dokumentov uvádzaných pri týchto konaniach budú prebiehať v anglickom jazyku. Anglická verzia tohto Vyhlásenia o obmedzenej záruke bude prevládať nad akoukoľvek inou jazykovou verziou.

SINGAPUR

Obmedzenie zodpovednosti: Slová "**ZVLÁŠTNE**" a "**HOSPODÁRSKE**" v bode 3 piateho odseku budú vymazané.

EURÓPA, STREDNÝ VÝCHOD, AFRIKA (EMEA)

NASLEDUJÚCE PODMIENKY PLATIA PRE VŠETKY KRAJINY EMEA:

Podmienky tohto Vyhlásenia o obmedzenej záruke sa týkajú počítačov zakúpených od IBM alebo predajcu IBM.

Ako získať záručný servis:

Ak si zákazník zakúpi počítač v Rakúsku, Belgicku, na Cypre, v Dánsku, Estónsku, vo Fínsku, Francúzsku, v Nemecku, Grécku, na Islande, v Írsku, Taliansku, Lotyšsku, Lichtenštajnsku, Litve, Luxembursku, Monaku, Holandsku, Nórsku, Portugalsku, Španielsku, San Maríne, vo Švédsku, Švajčiarsku, v Spojenom kráľovstve alebo v štáte Vatikán, záručný servis mu poskytne v ktorejkoľvek z týchto krajín (1) predajca IBM, ktorý má oprávnenie poskytovať záručný servis, alebo (2) IBM za predpokladu, že IBM počítač ohlásila a predávala v krajine, v ktorej zákazník o tento servis žiada. Ak si zákazník zakúpi osobný počítač v Albánsku, Arménsku, Bielorusku, Bosne a Hercegovine, Bulharsku, Chorvátsku, Českej republike, Macedónsku, Moldavsku, Poľsku, Rumunsku, Rusku, Slovenskej republike, Slovinsku alebo na Ukrajine, záručný servis mu poskytne v ktorejkoľvek z týchto krajín (1) predajca IBM, ktorý má oprávnenie poskytovať záručný servis, alebo (2) IBM.

Ak si zákazník zakúpi počítač na Strednom východe alebo v niektorej africkej krajine, záručný servis mu poskytne subjekt spoločnosti IBM v krajine nákupu, ak uvedený subjekt poskytuje záručný servis v danej krajine, alebo predajca IBM, ktorý má od IBM oprávnenie poskytovať záručný servis na konkrétny počítač v danej krajine. Záručný servis v Afrike je k dispozícii do 50 kilometrov od poskytovateľa servisu oprávneného spoločnosťou IBM. Zákazník zodpovedá za prepravné náklady na počítač, ktorý sa nachádza vyše 50 kilometrov od poskytovateľa servisu oprávneného spoločnosťou IBM.

*Pridáva sa nasledujúci odsek v **západnej Európe** (Rakúsko, Belgicko, Cyprus, Dánsko, Fínsko, Francúzsko, Nemecko, Grécko, Island, Írsko, Taliansko, Lichtenštajnsko, Luxembursko, Monako, Holandsko, Nórsko, Portugalsko, Španielsko, San Marino, Švédsko, Švajčiarsko, Spojené kráľovstvo a štát Vatikán):*

Záruka na počítače zakúpené v západnej Európe bude platiť a bude sa uplatňovať vo všetkých západoeurópskych krajinách za predpokladu, že tieto počítače boli v uvedených krajinách ohlásené a predávané.

Upravujúci zákon:

Veta "zákony krajiny, v ktorej si zákazník zakúpil počítač" sa nahrádza vetou:

1) "zákony Rakúska" v **Albánsku, Arménsku, Azerbajdžane, Bielorusku, Bosne-Hercegovine, Bulharsku, Chorvátsku, Gruzínsku, Maďarsku, Kazachstane, Kirgizsku, Macedónsku, Moldavsku, Poľsku, Rumunsku, Rusku, Slovensku, Slovinsku, Tadžikistane, Turkménsku, na Ukrajine, v Uzbekistane a Srbsku a Čiernej Hore;** 2) "zákony Francúzska v **Alžírsku, Benine, Burkina Faso, Kamerune, na Kapverdských ostrovoch, v Stredoafrickej republike, Čade, na Komorských ostrovoch, v republike Kongo, Džibuti, Demokratickej republike Konga, Rovníkovej Guinei, Francúzskej Guyane, Francúzskej Polynézii, Gabune, Gambii, Guinei, Guinei-Bissau, Pobreží Slonoviny, Libanone, Madagaskare, Mali, Mauretánii, na Mauríciu, v Moyotte, Maroku, Novej Kaledónii, Nigeri, Réunione, Senegale, na Seychelských ostrovoch, v Togu, Tunise, Vanuate, a Wallise & Futuna;** 3) "zákony Fínska v **Estónsku, Lotyšsku, Litve;** 4) "zákony Anglicka" v **Angole, Bahrajne, Botswane, Burundi, Egypte, Eritrei, Etiópii, Ghane, Jordánsku, Keni, Kuvajte, Libérii, Malawi, na Malte, v Mozambiku, Nigérii, Ománe, Pakistane, Katare, Rwande, Svätom Tomáši, Saudskej Arábii, Sierra Leone, Somálsku, Tanzánii, Ugande, Spojených arabských emirátoch, Spojenom kráľovstve, na Západnom brehu Gazy, v Jemene, Zambii a Zimbabwe;** a 5) "zákony Južnej Afriky" v **Južnej Afrike, Namíbi, Lesothe a Svazijsku.**

Jurisdikcia: *K tomuto oddielu sa pridávajú nasledujúce výnimky:*

1) V **Rakúsku** na výber jurisdikcie pre všetky spory vyplývajúce z tohto Vyhlásenia o obmedzenej záruke a súvisiace s týmto vyhlásením vrátane jeho existencie bude kompetentný súd Viedne v Rakúsku (vnútorné mesto); 2) v **Angole, Bahrajne, Botswane, Burundi, Egypte, Eritrei, Etiópii, Ghane, Jordánsku, Keni, Kuvajte, Libérii, Malawi, na Malte, v Mozambiku, Nigérii, Ománe, Pakistane, Katare, Rwande, Svätom Tomáši, Saudskej Arábii, Sierra Leone, Somálsku, Tanzánii, Ugande, Spojených arabských emirátoch, na Západnom brehu Gazy, v Jemene, Zambii a Zimbabwe** sa budú všetky spory vyplývajúce z tohto Vyhlásenia o

obmedzenej záruke alebo súvisiace s jeho výkonom vrátane skrátených konaní predkladať do výlučnej právomoci anglických súdov; 3) v **Belgicku a Luxembursku** sú pre všetky spory vyplývajúce z tohto Vyhlásenia o obmedzenej záruke alebo súvisiace s jeho interpretáciou alebo výkonom jedinými príslušnými súdmi súdy hlavného mesta krajiny, v ktorej sa nachádza sídlo a/alebo obchodné sídlo; 4) vo **Francúzsku, v Alžírsku, Benine, Burkine Faso, Kamerune, na Kapverdských ostrovoch, v Stredoafrickej republike, Čade, Na Komorských ostrovoch, v Kongu, Džibuti, Demokratickej republike Konga, Rovníkovej Guinei, Francúzskej Guyane, Francúzskej Polynézii, Gabune, Gambii, Guinei, Guinei-Bissau, na Pobreží Slonoviny, v Libanone, Madagaskare, Mali, Mauretánii, na Mauríciu, v Mayotte, Maroku, Novej Kaledónii, Nigeri, Réunione, Senegale, Seychelských ostrovoch, v Togu, Tunisku, Vanuate a Wallise & Futuna** sa všetky spory vyplývajúce z tohto Vyhlásenia o obmedzenej záruke alebo súvisiace s jeho porušením alebo výkonom vrátane skrátených konaní budú riešiť výlučne Obchodným súdom v Paríži; 5) v **Rusku** bude všetky spory vyplývajúce z interpretácie, porušenia, vypovedania, neplatnosti a výkonu tohto Vyhlásenia o obmedzenej záruke alebo s nimi súvisiace riešiť Arbitrážny súd Moskvy; 6) v **Južnej Afrike, Namíbii, Lesothe a Svazijsku** obe strany súhlasia s predložením všetkých sporov v súvislosti s týmto Vyhlásením o obmedzenej záruke do pôsobnosti Najvyššieho súdu v Johannesburgu; 7) v **Turecku** budú všetky spory vyplývajúce z tohto Vyhlásenia o obmedzenej záruke alebo súvisiace s ním riešiť Istanbulské ústredné súdy (Sultanahmet) a výkonné riaditeľstvá Istanbulu v Tureckej republike; 8) v každej z nasledujúcich krajín sa bude akýkoľvek právny nárok vyplývajúci z tohto Vyhlásenia o obmedzenej záruke predkladať a riešiť výlučne príslušným súdom a) Atén pre **Grécko**, b) Tel Avivu-Jaffy pre **Izrael**, c) Milána pre **Taliansko**, d) Lisabonu pre **Portugalsko**, a e) Madridu pre **Španielsko**; a 9) v **Spojenom kráľovstve** obe strany súhlasia s predložením všetkých sporov súvisiacich s týmto Vyhlásením o obmedzenej záruke do pôsobnosti anglických súdov.

Arbitrážne konanie: *Pod toto záhlavie sa pridáva toto:*

V Albánsku, Arménsku, Azerbajdžane, Bielorusku, Bosne-Hercegovine, Bulharsku, Chorvátsku, Gruzínsku, Maďarsku, Kazachstane, Kirgizsku, Macedónsku, Moldavsku, Poľsku, Rumunsku, Rusku, Slovensku, Slovinsku, Tadžikistane, Turkménsku, na Ukrajine, v Uzbekistane a Srbsku a Čiernej Hore budú všetky spory vyplývajúce z tohto Vyhlásenia o obmedzenej záruke alebo súvisiace s jeho porušením, vypovedaním alebo neplatnosťou nakoniec riešiť v súlade s arbitrážnymi a zmierovacími predpismi Medzinárodného arbitrážneho centra Spolkovvej hospodárskej komory vo Viedni (viedenské predpisy) traja arbitrážni sudcovia vymenovaní v súlade s týmito predpismi. Arbitrážne konanie bude prebiehať vo Viedni v Rakúsku a úradným jazykom konaní bude anglický jazyk. Rozhodnutie arbitrážnych sudcov bude konečné a záväzné pre obe strany sporu. Z tohto dôvodu sa strany sporu podľa paragrafu 598 (2) rakúskeho zákonníka o občianskom konaní výslovne zriekajú uplatňovania paragrafu 595 (1) číslo 7 tohto zákonníka. IBM však môže začať konanie na príslušnom súde v krajine inštalácie.

V **Estónsku, Lotyšsku a Litve** sa budú všetky spory vyplývajúce z tohto Vyhlásenia o obmedzenej záruke nakoniec riešiť arbitrážnym konaním, ktoré bude prebiehať v Helsinkách vo Fínsku v súlade s arbitrážnymi zákonmi Fínska platnými v príslušnom období. Každá zo strán sporu vymenuje jedného arbitra. Takto vymenovaní arbitri potom spoločne vymenujú predsedu. Ak sa arbitri nedohodnú na predsedovi, vymenuje ho Ústredná obchodná komora v Helsinkách.

EURÓPSKA ÚNIA (EÚ)

NASLEDUJÚCE POJMY PLATIA PRE VŠETKY KRAJINY EÚ:

Spotrebiteľia majú zákonné práva na základe platnej vnútroštátnej legislatívy upravujúcej predaj spotrebného tovaru. Záruky poskytované v tomto Vyhlásení o obmedzenej záruke nemajú vplyv na uvedené práva.

Ako získať záručný servis: *K tomuto oddielu sa pridáva toto:*

Ak chcete využívať záručný servis od IBM v krajinách EÚ, pozrite si telefónny zoznam v Časti 3 - Záručné informácie.

IBM môžete kontaktovať na nasledujúcej adrese:

IBM Warranty & Service Quality Dept.

PO Box 30

Spango Valley

Greenock

Scotland PA16 0AH

RAKÚSKO, DÁNSKO, FÍNSKO, GRÉCKO, TALIANSKO, HOLANDSKO, NÓRSKO, PORTUGALSKO, ŠPANIELSKO, ŠVÉDSKO A ŠVAJČIARSKO

Obmedzenie zodpovednosti: *Toto nahrádza podmienky v tomto oddiele v celom rozsahu:*

S výnimkou, ak platné zákony neuvádzajú inak:

1. Zodpovednosť IBM za škody a straty, ktoré môžu nastať v dôsledku plnenia svojich povinností na základe alebo v súvislosti s týmto Vyhlásením o obmedzenej zodpovednosti alebo z iného dôvodu súvisiaceho s týmto Vyhlásením o obmedzenej zodpovednosti, sa obmedzuje na náhradu výlučne tých škôd a strát, ktoré boli dokázané a skutočne vznikli ako okamžitý a priamy dôsledok neplnenia si svojich povinností (ak je chyba na strane IBM) do výšky rovnajúcej sa sume, ktorú zákazník zaplatil za počítač. Na účely tohto bodu pojem "počítač" zahŕňa počítačový kód a licenčný interný kód ("LIC").

Uvedené obmedzenie sa neuplatňuje na škody pri zranení osôb (aj s následkom smrti) a škody na nehnuteľnom a osobnom hnutelnom majetku, za ktoré je IBM právne zodpovedná.

2. **IBM, JEJ DODÁVATELIA ALEBO PREDAJCOVIA NEZODPOVEDAJÚ ZA ŽIADNYCH OKOLNOSTÍ ZA ŽIADNY Z NASLEDUJÚCICH PRÍPADOV:**
1) **STRATU ALEBO POŠKODENIE ÚDAJOV;** 2) **VEDĽAJŠIE ALEBO NEPRIAME ŠKODY ALEBO AKÉKOĽVEK NÁSLEDNÉ HOSPODÁRSKE ŠKODY;** 3) **STRATU PRÍJMOV, AJ KEBY VZNIKLA AKO OKAMŽITÝ**

NÁSLEDOK UDALOSTI, KTORÁ SPÔSOBILA ŠKODY; ALEBO 4) STRATU PREDAJA, PRÍJMOV, DÔVERY ALEBO PREDPOKLADANÝCH ÚSPOR.

FRANCÚZSKO A BELGICKO

Obmedzenie zodpovednosti: *Toto nahrádza podmienky v tomto odseku v celom rozsahu:*

S výnimkou, ak záväzné zákony nestanovujú inak:

1. Zodpovednosť IBM za škody a straty, ktoré môžu nastať v dôsledku plnenia svojich povinností na základe alebo v súvislosti s týmto Vyhlásením o obmedzenej zodpovednosti, sa obmedzuje na náhradu výlučne tých škôd a strát, ktoré boli dokázané a skutočne vznikli ako okamžitý a priamy dôsledok neplnenia si svojich povinností (ak je chyba na strane IBM) do maximálnej výšky rovnajúcej sa sume zaplatenej zákazníkom za počítač, ktorý uvedené škody spôsobil. Na účely tohto bodu pojem "počítač" zahŕňa počítačový kód a licenčný interný kód ("LIC"). Vyššie uvedené obmedzenie sa neuplatňuje na škody pri zranení osôb (aj s následkom smrti) a škody na nehnuteľnom a osobnom hnutelnom majetku, za ktoré je IBM právne zodpovedná.
2. **IBM, JEJ DODÁVATELIA ALEBO PREDAJCOVIA NEZODPOVEDAJÚ ZA ŽIADNÝCH OKOLNOSTÍ ZA ŽIADNY Z NASLEDUJÚCICH PRÍPADOV: 1) STRATU ALEBO POŠKODENIE ÚDAJOV; 2) VEDĽAJŠIE ALEBO NEPRIAME ŠKODY ALEBO AKÉKOĽVEK NÁSLEDNÉ HOSPODÁRSKE ŠKODY; 3) STRATU PRÍJMOV, AJ KEBY VZNIKLA AKO OKAMŽITÝ NÁSLEDOK UDALOSTI, KTORÁ SPÔSOBILA ŠKODY; ALEBO 4) STRATU PREDAJA, PRÍJMOV, DÔVERY ALEBO PREDPOKLADANÝCH ÚSPOR.**

NASLEDUJÚCE POJMY PLATIA PRE UVEDENÚ KRAJINU:

RAKÚSKO

Čo zahŕňa táto záruka: *Toto nahrádza prvú vetu prvého odseku tohto oddielu:*

Záruka na počítače IBM zahŕňa funkčnosť počítača pri bežnom používaní a súlad počítača s jeho špecifikáciami.

K tomuto oddielu sa pridávajú nasledujúce odseky:

Záručná lehota na počítače je 12 mesiacov od dátumu dodania. Lehota obmedzenia pre spotrebiteľov, ktorí porušili záruku, je štatutárna lehota ako minimum. V prípade, že IBM alebo váš predajca nemôže opraviť počítač IBM, môžete požiadať o čiastočné preplatenie, pokiaľ nebude vyrovnaná znížená hodnota neopraveného stroja, alebo požiadať o zrušenie príslušnej zmluvy pre takýto počítač a získať späť svoje peniaze.

Druhý odsek sa neuplatňuje.

Čo podnikne IBM, aby odstránila problémy: *K tomuto oddielu sa pridáva toto:*

Počas záručnej lehoty bude prepravné náklady za chybný počítač do IBM znášať spoločnosť IBM.

Obmedzenie zodpovednosti: *K tomuto oddielu sa pridáva tento odsek:*

Obmedzenia a vylúčenia, uvedené vo Vyhlásení o obmedzenej záruke, sa nevzťahujú na škody spôsobené spreneverou alebo hrubou nebalosťou zo strany IBM ani na obsah výslovnej záruky.

Na koniec bodu 2 sa pridáva nasledujúca veta:

Zodpovednosť IBM na základe tohto bodu sa obmedzuje na porušenie základných zmluvných podmienok v prípade bežnej nebalosti.

EGYPT

Obmedzenie zodpovednosti: *Toto nahrádza bod 2 tohto oddielu:*

čo sa týka akýchkoľvek iných skutočných priamych škôd, zodpovednosť IBM bude obmedzená na celkovú sumu zaplatenú zákazníkom za počítač, ktorý je predmetom reklamácie. Na účely tohto bodu pojem "počítač" zahŕňa počítačový kód a licenčný interný kód ("LIC").

Aplikovateľnosť u dodávateľov a predajcov (nezmenené).

FRANCÚZSKO

Obmedzenie zodpovednosti: *Toto nahrádza druhú vetu prvého odseku tohto oddielu:*

V takých prípadoch bez ohľadu na nárok zákazníka na náhradu škôd spoločnosťou IBM bude IBM zodpovedať najviac za: (body 1 a 2 zostávajú nezmenené).

NEMECKO

Čo zahŕňa táto záruka: *Toto nahrádza prvú vetu prvého odseku tohto oddielu:*

Záruka na počítače IBM zahŕňa funkčnosť počítača pri bežnom používaní a súlad počítača s jeho špecifikáciami.

K tomuto oddielu sa pridávajú nasledujúce odseky:

Minimálna záručná lehota na počítače je dvanásť mesiacov. V prípade, že IBM alebo váš predajca nemôže opraviť počítač IBM, môžete požiadať o čiastočné preplatenie, pokiaľ nebude vyrovnaná znížená hodnota neopraveného stroja, alebo požiadať o zrušenie príslušnej zmluvy pre takýto počítač a získať späť svoje peniaze.

Druhý odsek sa neuplatňuje.

Čo podnikne IBM, aby odstránila problémy: *K tomuto oddielu sa pridáva toto:*

Počas záručnej lehoty budú prepravné náklady za chybný počítač do IBM na náklady IBM.

Obmedzenie zodpovednosti: *K tomuto oddielu sa pridáva tento odsek:*

Obmedzenia a vylúčenia, uvedené vo Vyhlásení o obmedzenej záruke, sa nevzťahujú na škody spôsobené spreneverou alebo hrubou nebalosťou zo strany IBM ani na obsah výslovnej záruky.

Na koniec bodu 2 sa pridáva nasledujúca veta:

Zodpovednosť IBM na základe tohto bodu sa obmedzuje na porušenie základných zmluvných podmienok v prípade bežnej nebalosti.

MAĎARSKO

Obmedzenie zodpovednosti: *Na koniec tohto oddielu sa pridáva toto:*

Uvedené obmedzenie a vyňatie sa nebude uplatňovať na obmedzenie za porušenie zmluvy poškodzujúce život, fyzické blaho alebo zdravie spôsobené úmyselne, hrubou

nedbalosťou alebo protiprávnym konaním.

Zmluvné strany prijímajú obmedzenie zodpovednosti ako platné ustanovenia a stav, ktorý častí 314.(2) maďarského Občianskeho zákonníka uplatňuje ako kúpnu cenu, ako aj ostatné výhody vyplývajúce z terajšieho Vyhlásenia o obmedzenej zodpovednosti vyrovnávajúce toto obmedzenie zodpovednosti.

ÍRSKO

Čo zahŕňa táto záruka: *K tomuto oddielu sa pridáva text:*

Pokiaľ nie je v týchto podmienkach výslovne uvedené inak, všetky zákonné podmienky vrátane všetkých predpokladaných záruk sú týmto vypustené, avšak za predpokladu, že nedôjde k narušeniu univerzálnosti všetkých predošlých záruk predpokladaných zákonom Sale of Goods Act 1893 alebo Sale of Goods and Supply of Services Act 1980.

Obmedzenie zodpovednosti: *Toto nahrádza pojmy oddielu v celom rozsahu:*

Na účely tohto oddielu bude pojem "porušenie" znamenať akýkoľvek čin, oznámenie, opomenutie alebo nedbalosť zo strany IBM v súvislosti s predmetom Vyhlásenia o obmedzenej záruke, kde je IBM právne zodpovedná zákazníkovi, či už na základe zmluvy alebo občianskoprávnej legislatívy. Niekoľko porušení, ktoré spolu povedú alebo prispievajú k rovnakej strate alebo škode, sa bude riešiť ako jedno porušenie, ktoré sa stalo v deň výskytu posledného takéhoto porušenia.

Môžu nastať okolnosti, keď bude mať zákazník z dôvodu porušenia nárok na kompenzáciu škôd od IBM.

Tento odsek uvádza rozsah zodpovednosti IBM a zákazníkov výhradný opravný prostriedok.

1. Prijíma neobmedzenú zodpovednosť za smrť alebo zranenie osôb spôsobené nedbalosťou IBM.
2. Na základe nižšie uvedených **bodov, pri ktorých IBM nenesie zodpovednosť**, prijíma spoločnosť IBM neobmedzenú zodpovednosť za fyzické poškodenie vášho hmotného majetku vzniknuté nedbalosťou IBM.
3. S výnimkou ustanovení v bodoch 1 a 2 sa celková zodpovednosť IBM za skutočné škody vzniknuté v dôsledku akéhokoľvek porušenia obmedzuje na najviac 1) 125 tisíc eur alebo 2) 125 % sumy, ktorú zákazník zaplatil za počítač priamo súvisiaci s porušením.

Body, za ktoré IBM nezodpovedá

S výnimkou zodpovednosti uvedenej v predchádzajúcom bode 1 IBM, jej dodávatelia alebo predajcovia za žiadnych okolností nezodpovedajú za žiadne z nasledujúcich okolností, aj keby bola IBM alebo ostatní informovaní o možnosti takýchto strát:

1. stratu alebo poškodenie údajov;
2. zvláštnu, nepriamu alebo následnú stratu; alebo
3. stratu ziskov, predaja, príjmov, dôvery alebo predpokladaných úspor.

SLOVENSKO

Obmedzenie zodpovednosti: *Na koniec posledného odseku sa pridáva toto:*

Obmedzenia sa uplatňujú v rozsahu, keď nie sú zakázané podľa § 373 - 386 slovenského Obchodného zákonníka.

JUŽNÁ AFRIKA, NAMÍBIA, BOTSWANA, LESOTHO A SVAZIJSKO

Obmedzenie zodpovednosti: *K tomuto oddielu sa pridáva text:*

Celková zodpovednosť IBM voči zákazníkom za skutočné škody vyplývajúce zo situácií zahŕňajúcich nekonanie IBM v súvislosti s predmetnou vecou tohto Vyhlásenia o záruke bude obmedzená na sumu uhradenú zákazníkom za počítač, ktorý je predmetom reklamácie u IBM.

SPOJENÉ KRÁĽOVSTVO

Obmedzenie zodpovednosti: *Toto nahrádza pojmy v tomto oddiele v celom rozsahu:*

Na účely tohto oddielu "porušenie" bude znamenať akýkoľvek čin, oznámenie, opomenutie alebo nedbalosť na strane IBM v súvislosti s predmetom Vyhlásenia o obmedzenej záruke, kde je IBM právne zodpovedná zákazníkovi, či už na základe zmluvy, alebo občianskoprávnej legislatívy. Niekoľko porušení, ktoré spolu povedú alebo prispievajú k rovnakej strate alebo škode, sa bude riešiť ako jedno porušenie. Môžu nastať okolnosti, keď bude mať zákazník z dôvodu porušenia nárok na kompenzáciu škôd od IBM.

Tento odsek uvádza rozsah zodpovednosti IBM a zákazníkov výhradný opravný prostriedok.

1. IBM prijme neobmedzenú zodpovednosť za:
 - a. smrť alebo zranenie osôb spôsobené nedbalosťou IBM; a
 - b. porušenie svojich povinností predpokladaných v oddiele 12 zákona o predaji tovaru z r. 1979 (Sale of Goods Act) alebo oddiele 2 zákona o zásobovaní tovarom a službami z r. 1982 (Supply of Goods and Services Act) alebo akýchkoľvek štatutárnych zmien alebo opätovnej právnej úpravy ktoréhokoľvek z týchto oddielov.
2. IBM prijme neobmedzenú zodpovednosť vždy na základe bodov, za ktoré nezodpovedá v ďalšom, za fyzické škody hmotného majetku zákazníka vyplývajúce z nedbalosti IBM.
3. S výnimkou ustanovení v bodoch 1 a 2 sa celková zodpovednosť IBM za skutočné škody vzniknuté v dôsledku akéhokoľvek porušenia obmedzuje na najviac 1) 75 tisíc libier šterlingov alebo 2) 125 % celkovej nákupnej ceny alebo sumy, ktorú zákazník zaplatil za počítač priamo súvisiaci s porušením.

Tieto obmedzenia sa uplatňujú aj na dodávateľov a predajcov IBM. Tieto obmedzenia uvádzajú maximum, za ktoré IBM a jej dodávatelia a predajcovia zodpovedajú kolektívne.

Body, za ktoré IBM nezodpovedá

S výnimkou zodpovednosti uvedenej v predchádzajúcom bode 1 IBM, jej dodávatelia alebo predajcovia za žiadnych okolností nezodpovedajú za žiadne z nasledujúcich okolností, aj keby bola IBM alebo ostatní informovaní o možnosti takýchto strát:

1. stratu alebo poškodenie údajov;
2. zvláštnu, nepriamu alebo následnú stratu; alebo
3. stratu ziskov, predaja, príjmov, dôvery alebo predpokladaných úspor.

Časť 3 - Záručné informácie

Časť 3 poskytuje informácie týkajúce sa záruky, ktorú si môžete uplatňovať na počítač, vrátane záručnej lehoty a typu záručného servisu poskytovaného IBM.

Záručná lehota

Záručná lehota sa môže líšiť v závislosti od krajiny alebo regiónu a je uvedená v nasledujúcej tabuľke.

Poznámka: “Región” znamená zvláštny správny región Číny Hongkong alebo Macao.

Typ počítača	Krajina alebo región nákupu	Záručná lehota	Typy záručného servisu
1829	Všetky	Náhradné dielce a práca - 1 rok	1 a 3
1830	Všetky	Náhradné dielce a práca - 3 roky	1 a 3
1831	Všetky	Náhradné dielce a práca - 3 roky	1 a 2
1832	Všetky	Náhradné dielce a práca - 3 roky	1 a 3
1833	Všetky	Náhradné dielce a práca - 3 roky	1 a 2
1836	US	Náhradné dielce a práca - 1 rok	1 a 3
1840	Všetky	Náhradné dielce a práca - 4 roky	1 a 3
1841	Všetky	Náhradné dielce a práca - 4 roky	1 a 2

Záručná lehota 3 roky na náhradné dielce a 1 rok na prácu znamená, že IBM poskytne bezplatný záručný servis na:

1. náhradné dielce a prácu počas prvého roka záručnej lehoty; a
2. výmenu náhradných dielcov počas druhého a tretieho roku záručnej lehoty. IBM bude zákazníkom účtovať prácu vykonanú pri oprave alebo výmene počas druhého alebo tretieho roku záručnej lehoty.

Ak je uvedený viac než jeden typ záručného servisu, IBM určí, ktorý typ je vhodný na opravu.

Typy záručného servisu

IBM vykoná podľa potreby opravu alebo výmenu v závislosti od typu záručného servisu uvedeného pre počítač zákazníka v predchádzajúcej tabuľke a v nasledujúcom opise. Záručný servis môže zákazníkovi poskytnúť predajca v prípade, že má súhlas od IBM na jeho poskytovanie. Naplánovanie opravy bude závisieť od času zavolania zákazníka a dostupnosti náhradných dielcov. Servisné úrovne závisia od času odozvy a nie sú garantované. Uvedená úroveň záručného servisu nemusí byť k dispozícii na celom svete a mimo bežnej servisnej oblasti IBM sa môžu uplatňovať ďalšie poplatky. Konkrétne informácie týkajúce sa danej krajiny alebo lokality zákazníkovi poskytne miestny zástupca IBM alebo jeho predajca.

1. Výmena dielca zákazníkom (“CRU”)

IBM zákazníkovi dodá náhradné dielce CRU, ktoré si sám vymení. Ak spoločnosť IBM požiada zákazníka o vrátenie vymenenej jednotky CRU, zákazník ju musí spoločnosti IBM vrátiť v súlade s jej pokynmi. Ak zákazník chybnú jednotku CRU nevráti do 30 dní od prijatia náhradnej jednotky CRU napriek žiadosti IBM, aby tak urobil, IBM mu môže výmenu naučtovať.

2. Servis u zákazníka

IBM alebo predajca opraví alebo vymení chybný počítač priamo u zákazníka a skontroluje jeho prevádzku. Zákazník musí poskytnúť vhodný pracovný priestor umožňujúci počítač rozmontovať a znova ho zmontovať. Tento priestor musí byť čistý, dobre osvetlený a vhodný na daný účel. **Pri niektorých počítačoch si určité opravy vyžadujú poslanie počítača do servisného strediska IBM.**

3. Kuriérska alebo skladová služba

Zákazník odpojí chybný počítač a pripraví ho na vyzdvihnutie, ktoré zariadi IBM. IBM poskytne zákazníkovi kontajner, v ktorom ho zákazník vráti do určeného servisného strediska. Kuriér vyzdvihne zákazníkovo počítač a doručí ho do určeného servisného strediska. Po oprave alebo výmene spoločnosť IBM zariadi spätné doručenie počítača na zákaznicke miesto. Zákazník bude zodpovedať za jeho inštaláciu a kontrolu. Tento typ služby sa v niektorých krajinách nazýva ThinkPad EasyServ alebo EasyServ.

4. Služba doručenia alebo poslania zákazníkom

Zákazník doručí alebo pošle podľa špecifikácie spoločnosti IBM (predplatená služba, pokiaľ IBM nestanoví inak) riadne zabalený chybný počítač na miesto, ktoré určí IBM. Po oprave alebo výmene počítača ho IBM pripraví na odber alebo pri zásielkovej službe ho IBM zašle späť zákazníkovi na náklady IBM, pokiaľ spoločnosť IBM nestanoví inak. Zákazník bude zodpovedať za jeho následnú inštaláciu a kontrolu.

Webová stránka IBM Machine Warranties na www.ibm.com/servers/support/machine_warranties/ poskytuje celosvetový prehľad obmedzenej záruky IBM na počítače, slovník definícií IBM, často kladené otázky (FAQ) a podporu podľa produktov (počítačov) s odkazmi na stránky podpory produktov.

Vyhľadanie IBM o obmedzenej záruke je dostupné aj na tejto stránke v 29 jazykoch.

Ak máte záujem o záručný servis, kontaktujte IBM alebo vášho predajcu.

Telefónne čísla Centra pomoci

Telefónne čísla sa môžu zmeniť bez upozornenia.

Krajina alebo región	Telefónne číslo	Krajina alebo región	Telefónne číslo
Afrika	+44(0)1475 555 055	Malajzia	(60)3-7727-7800
Argentína	0800-666-0011	Mexiko	001-866-434-2080
Austrália	131-426	Stredný východ	+44(0)1475 555 055
Rakúsko	01-24592-5901	Holandsko	020-514 5770
Belgicko	Holandsky 02-210 9820 Francúzsky 02-210 9800	Nový Zéland	0800-446-149
Bolívia	0800-0189	Nórsko	66 81 11 00
Brazília	55-11-3889-8986	Peru	0-800-50-866
Kanada	1-800-565-3344 Toronto 416-383-3344	Filipíny	(63)2-995-2225
Čile	800-224-488	Portugalsko	21-791-5147
Čína (PRC)	800-810-1818	Rusko	095-940-2000
Čína (zvláštny správny región Hongkong)	Drobní spotrebiteľia 852-2825-7799 Veľkospotrebiteľia 852-8205-0333	Singapur	(65)1-800-840-9911
Kolumbia	980-912-3021	Španielsko	91-662-4216
Dánsko	45 20 82 00	Švédsko	08-477 4420
Ekvádor	1-800-426911 (voľba #4)	Švajčiarsko	058-333-0900
Fínsko	09-459 69 60	Taiwan	886-2-2725-9799
Francúzsko	02 38 55 74 50	Thajsko	(66)2-273-4000
Nemecko	07032-1549 201	Turecko	00-800-446-32-041
India	1600-44-6666	Spojené kráľovstvo	0-1475-555 055
Indonézia	(62)21-523-8535	USA	1-800-426-7378
Írsko	01-815-9202	Uruguaj	000-411-005-6649
Taliansko	02-7031-6101	Venezuela	0-800-100-2011
Japonsko	0120-887-874	Vietnam	Hočiminovo mesto (84)8-829-5160 Hanoj (84)4-843-6675
Luxembursko	298-977-5063		

Záručný dodatok pre Mexiko

Tento dodatok sa považuje za súčasť Vyhlásenia o obmedzenej záruke spoločnosti IBM a bude platiť výlučne a výhradne len pre produkty distribuované a predávané na území Spojených štátov mexických. V prípade sporu sa budú uplatňovať pojmy tohto dodatku.

Všetky softvérové programy predzavedené v zariadení budú mať len tridsaťdňovú (30) záruku na chyby inštalácie od dátumu nákupu. IBM nezodpovedá za informácie v

takýchto softvérových programoch a/alebo v akýchkoľvek ďalších softvérových programoch nainštalovaných zákazníkom alebo nainštalovaných po zakúpení produktu.

Služby nespoplatňované v rámci záruky sa budú účtovať konečnému užívateľovi pred autorizáciou.

V prípade potreby záručnej opravy zákazník zavolá do Centra pomoci na číslo 001-866-434-2080, kde bude prepnutý do najbližšieho autorizovaného servisného strediska. Ak v meste, lokalite alebo do 50 míľ od mesta alebo lokality zákazníka neexistuje takéto autorizované servisné stredisko, záruka zahŕňa odôvodnené dopravné náklady súvisiace s prepravou produktu do nášho najbližšieho autorizovaného servisného strediska. Všetky potrebné súhlasy alebo informácie týkajúce sa zásielky produktu a zásielkovej adresy možno získať v najbližšom autorizovanom servisnom stredisku.

Zoznam autorizovaných servisných stredísk nájdete na:
www.pc.ibm.com/la/centros_de_servicio/servicio_mexico/servicio_mexico.html

IBM de México, Manufactura y Tecnología, S. A. de C. V.
Camino a El Castillo 2200
El Salto, Jalisco
C. P. 45680,
Tel. 01-800-3676900

Príloha D. Poznámky

Táto publikácia bola vyvinutá pre produkty a služby poskytované v USA.

IBM nemusí poskytovať produkty, služby alebo vlastnosti opísané v tomto dokumente v iných krajinách. Informácie o aktuálne dostupných produktoch a službách vo vašej krajine získate od zástupcu miestnej IBM. Referencia na produkt, program alebo službu IBM nie je tak myslená ani neimplikuje, že sa môže použiť len tento produkt, program alebo služba IBM. Môže sa použiť ľubovoľný ekvivalentný produkt, program alebo služba, ktorá neporušuje žiadne intelektuálne vlastnícke právo IBM. Je však na zodpovednosti užívateľa skontrolovať si fungovanie produktu, programu alebo služby, ktorá nie je od IBM.

IBM môže mať patenty alebo nevybavené prihlášky patentov, ktoré pokrývajú predmet opísaný v tomto dokumente. Tento dokument vám nedáva žiadnu licenciu na používanie týchto patentov. Otázky k licencií môžete poslať písomne na adresu:

*IBM Director of Licensing
IBM Corporation
North Castle Drive
Armonk, NY 10504-1785
U.S.A.*

Spracovanie dátumových údajov

Tento hardvérový produkt IBM a softvérové produkty IBM, ktoré môžu byť k nemu pribalené, boli navrhnuté tak, aby pri používaní podľa sprievodnej dokumentácie správne spracúvali dátumové údaje medzi 20. a 21. storočím, a aby si všetky iné produkty (napríklad softvér, hardvér alebo firmvér) používané s týmito produktmi navzájom vymieňali správne dátumové údaje.

IBM nenesie zodpovednosť za schopnosť spracovania dátumových údajov produktov, ktoré nie sú od IBM, aj v prípade, že boli tieto produkty predinštalované alebo inak distribuované spoločnosťou IBM. Informácie o schopnostiach iných produktov získate u výrobcu týchto produktov a podľa potreby ich zaktualizujte. Tento hardvérový produkt IBM nemôže zabrániť chybám, ktoré sa môžu vyskytnúť, ak softvér, rozšírenia alebo periférne zariadenia, ktoré používate, alebo s ktorými si vymieňate údaje, spracúvajú dátumové údaje nesprávne.

Predchádzajúci text je vyhlásenie o pripravenosti na rok 2000.

Odkazy na adresy webových stránok

Všetky odkazy v tejto publikácii na webové stránky, ktoré nie sú stránkami IBM, sa poskytujú len pre vaše pohodlie a v žiadnom prípade neslúžia na ich podporu. Materiály na týchto webových stránkach nie sú súčasťou materiálov pre tento produkt IBM a použitie týchto webových stránok je na vaše vlastné riziko.

Poznámky k elektronickej emisii

Vyhlásenie komisie FCC (Federal Communications Commission)

ThinkPad R50, typ počítača 1829, 1830, 1831, 1832, 1833, 1836, 1840 a 1841

Toto zariadenie bolo testované a vyhovuje normám pre digitálne zariadenie triedy B, podľa časti 15 pravidiel FCC. Tieto normy sú navrhnuté na poskytovanie náležitej ochrany proti škodlivému rušeniu v obytnej inštalácii. Toto zariadenie generuje, využíva a môže vyžarovať rádiovú frekvenčnú energiu, a ak nie je nainštalované a používané v súlade s pokynmi, môže spôsobiť škodlivé rušenie rádiovkej komunikácie. Nezarúčujeme, že rušenie sa nevyskytne v určitej inštalácii. Ak toto zariadenie nespôsobí škodlivú interferenciu rozhlasového alebo televízneho príjmu, čo možno zistiť vypnutím a zapnutím zariadenia, užívateľ sa môže pokúsiť odstrániť túto interferenciu niektorým z týchto opatrení:

- Presmerovanie alebo premiestnenie prijímacej antény.
- Zvýšiť vzdialenosť medzi zariadením a prijímačom.
- Pripojiť zariadenie do zásuvky v inom obvode, ako je pripojený prijímač.
- Požiadajte o pomoc autorizovaného predajcu IBM alebo servisného technika.

Treba použiť správne tienené a uzemnené káble a konektory, aby sa vyhovelo emisným normám FCC. Vhodné káble a konektory sú k dispozícii u autorizovaných predajcov IBM. IBM nezodpovedá za žiadne rádiové ani televízne rušenie spôsobené používaním iných ako odporúčaných káblov a konektorov alebo neautorizované zmeny alebo úpravy tohto vybavenia. Neoprávnené zmeny alebo modifikácie by mohli zrušiť oprávnenie užívateľa na prevádzku zariadenia.

Toto zariadenie je v súlade s časťou 15 pravidiel FCC. Prevádzka je možná za týchto dvoch podmienok: (1) toto zariadenie nesmie spôsobovať škodlivú interferenciu a (2) toto zariadenie musí akceptovať všetku interferenciu, ktorú dostane, vrátane interferencie, ktorá môže spôsobiť neželanú prevádzku.

Zodpovedná strana:

International Business Machines Corporation
New Orchard Road
Armonk, NY 10504
Telefón 1-919-543-2193

FC Tested To Comply
With FCC Standards
FOR HOME OR OFFICE USE

Vyhlasenie o zhode pre vyžarovanie zariadenia triedy B pre Kanadu

Tento digitálny prístroj triedy B spĺňa kanadskú normu ICES-003.

Avis de conformité à la réglementation d'Industrie Canada

Cet appareil numérique de la classe B est conform à la norme NMB-003 du Canada.

Vyhlasenie o zhode s direktívou Európskej únie

Tento produkt je v súlade s požiadavkami na ochranu smernice Rady EÚ 89/336/EEC o aproximácii práva členských štátov v súvislosti s elektromagnetickou kompatibilitou. IBM nepreberá zodpovednosť za nesplnenie požiadaviek ochrany vyplývajúcich z neodporúčaných modifikácií produktu vrátane vhodnosti kariet volieb, ktoré nie sú od IBM.

Tento produkt vyhovuje normám triedy B podľa EN 55022.

Poznámka k produktu

Na počítače vybavené funkciou DVD a TV-out sa vzťahuje nasledujúca poznámka:

Tento produkt zahŕňa technológiu ochrany autorského práva, ktorá je chránená metódou práv na určité U. S. patenty a iné práva duševného vlastníctva, ktoré vlastní Macrovision Corporation a iní majitelia práv. Použitie tejto technológie ochrany autorského práva musí byť autorizované firmou Macrovision Corporation a je určené len na domáce a ostatné obmedzené prezeranie, pokiaľ nebolo inak autorizované firmou Macrovision Corporation. Reverzné inžinierstvo alebo rozklad sú zakázané.

Poznámky k ochrane životného prostredia pre Japonsko

Ak ste zamestnanec a potrebujete zlikvidovať počítač ThinkPad, ktorý je majetkom spoločnosti, musíte tak urobiť v súlade so zákonom Zákon o podpore efektívneho využívania zdrojov. Počítač je kategorizovaný ako priemyselný odpad. Mal by ho správne zlikvidovať certifikovaný likvidátor priemyselného odpadu. V súlade so zákonom Zákon o podpore efektívneho využívania zdrojov, poskytuje IBM Japonsko prostredníctvom svojej služby zberu a recyklovania zber, opakované použitie a recyklovanie starých počítačov. Podrobnosti nájdete na webovej stránke IBM na www.ibm.com/jp/pc/service/recycle/

Podľa zákona Zákon o podpore efektívneho využívania zdrojov začal zber a recyklovanie domácich počítačov výrobcom 1. októbra 2003. Podrobnosti nájdete na webovej stránke IBM na www.ibm.com/jp/pc/service/recycle/personal.html

Zbavenie sa komponentov počítača ThinkPad obsahujúcich ťažké kovy

Plošná doska s obvody počítača ThinkPad obsahuje ťažké kovy. (Spájanie olovom sa používa na plošné dosky.) Informácie o tom, ako sa správne zbaviť nepoužívaných plošných dosiek s obvody, nájdete v pokynoch v časti Zhromažďovanie a recyklovanie nepoužívaných počítačov ThinkPad.

Likvidácia použitej lítiovej batérie

Lítiová batéria v tvare gombíka je nainštalovaná na systémovej doske počítača ThinkPad a slúži na zálohovanie hlavnej batérie.

Ak ju chcete vymeniť za novú, obráťte sa na miesto nákupu alebo požiadajte servis poskytovaný v IBM. Ak ste ju už vymenili a chcete zlikvidovať použitú lítiovú batériu, obaľte ju do vinylovej pásky, obráťte sa na miesto nákupu a postupujte podľa pokynov. Pokyny si môžete tiež pozrieť na www.ibm.com/jp/pc/recycle/battery.

Ak používate počítač ThinkPad doma a potrebujete sa zbaviť lítiovej batérie, musíte tak urobiť v súlade s miestnymi nariadeniami a vyhláškami.

Odstránenie starej batérie počítača ThinkPad

Počítač ThinkPad používa lítiovo-iónovú batériu alebo niklovo-kovovú hydridovú batériu. Ak používate počítač ThinkPad v zamestnaní a potrebujete sa zbaviť batérie, obráťte sa na príslušnú osobu v obchode, servise alebo v oddelení marketingu IBM a postupujte podľa jej pokynov. Pokyny nájdete na stránke www.ibm.com/jp/pc/recycle/battery.

Ak používate počítač ThinkPad doma a potrebujete sa zbaviť batérie, musíte tak urobiť v súlade s miestnymi nariadeniami a vyhláškami.

Ochranné známky

Nasledujúce výrazy sú ochrannými značkami spoločnosti IBM v Spojených štátoch alebo iných krajinách:

IBM	ThinkLight
IBM (logo)	ThinkPad
HelpCenter	TrackPoint
PS/2	Ultrabay
Rapid Restore	UltraNav

Microsoft, Windows a Windows NT sú obchodné známky spoločnosti Microsoft v USA a/alebo v iných krajinách.

Intel, Pentium a Intel SpeedStep sú obchodné známky spoločnosti Intel Corporation v Spojených štátoch a/alebo iných krajinách. (Úplný zoznam ochranných známk spoločnosti Intel obsahuje www.intel.com/sites/corporate/tradmarx.htm)

Iné názvy spoločností, produktov alebo služieb môžu byť ochrannými známkami alebo servisnými známkami iných spoločností.

Lotus Notes[®]

SMARTSuite

millennium edition

Congratulations, you now have the power to work the way you want!

Here's the offer:

As an IBM Personal Computer customer, you receive a license for both Lotus SmartSuite Millennium Edition and Lotus Notes R5 Client software.

The Notes client allows you to access Internet Mail from any industry standard POP3 or IMAP4 server. If you use Notes in conjunction with Domino Server, you must purchase a Domino Per User Client Access License (CAL).

Please refer to the Volume Purchasing section below for details on how to purchase CALs for connection to a Domino server.

About Lotus Notes:

You get the entire World Wide Web and its point-and-click ease, combined with world-class messaging and collaboration. In an easy-to-use and customizable environment, Notes lets you manage all your information needs in a single application - coming e-mail, calendaring, group scheduling, contact and task management, Web browsing, and knowledge management, and lets you work from anywhere. Notes synchronizes data with your laptop and personal digital assistant (PDA) so you can take e-mail, appointments, to-do's, contacts and more on the road.

About SmartSuite:

SmartSuite contains powerful applications with time-saving features that give you a head start on your work, and guide you through tasks. Lotus SmartSuite includes Lotus 1-2-3, Lotus Organizer, Lotus Word Pro, and more!

Introductory Support

Limited introductory support is available through the IBM HelpCenter at no charge for 30 days. When calling IBM, follow these simple guidelines: if you have a problem or have a question about installing Lotus Notes or SmartSuite:

1. Be at your computer.
2. Write down what you were doing when the problem occurred.
3. Write down the exact text of any error messages displayed on your screen.
4. Create a backup of any files for which you are seeking support.

This service provides "up and running" assistance only. In the U.S. call 1-800-772-2227 24 hours per day, seven days per week; in Canada, call 1-800-565-3344 from 8:30 a.m. to 8:00 p.m. (ET), Monday through Friday. You can obtain more extensive support for a fee via Lotus direct.

Lotus Customer Support Options

Warranty support is not provided with this offer. For information about various support options, please visit:

www.support.lotus.com. Technical support contacts can be purchased directly from Lotus or from a Lotus Authorized Reseller; for information about Notes updates, please visit www.notes.net/welcome.usi.

IBM International License Agreement

for Non-Warranted Programs

This offer is governed by copyright law and the IBM International License Agreement for Non-Warranted Programs that comes with your computer. Your use of the Lotus SmartSuite and/or Lotus Notes programs or the associated CD-ROMs described in this offer constitutes acceptance of these terms. These programs are not for resale.

Proof of Entitlement

The proof of purchase for your IBM Personal Computer should be retained as your proof of entitlement.

Volume Purchasing

To purchase Domino Per User Client Access Licenses (CALs) for each Notes user accessing a Domino Server, or additional Notes, SmartSuite or other Lotus products, please visit www.ibm.com or www.lotus.com/passordadpage.

Documentation/Manuals

For documentation on the Notes 5.0 client, please visit <http://Notes.net/doc> or call your Lotus authorized reseller to order.

To obtain your Notes and/or SmartSuite CD:

To order, call 800-590-3899 (U.S. or Canada).

Note: Only one CD per license.

Please allow 10 to 15 working days for delivery. NO RETURNS ACCEPTED.

There is No Charge for the International English CD-ROM or French CD-ROM.

NO PROGRAM SERVICES ARE AVAILABLE FROM THESE PROGRAMS. THERE ARE NO RETURNS, 14-DAY WITHOUT WARRANTY, OR ANY OTHER REFUND POLICY. ALL WARRANTIES FOR THESE PROGRAMS, EITHER EXPRESS OR IMPLIED, INCLUDING BUT NOT LIMITED TO IMPLIED WARRANTIES OF MERCHANTABILITY AND FITNESS FOR A PARTICULAR PURPOSE.

U.S. Government Users Restricted Rights - Use, duplication, or disclosure restricted by GSA ADP Schedule Contract with IBM Corporation.

Lotus, 1-2-3, SmartSuite, Word Pro, Organizer, and Notes are trademarks of Lotus Development Corporation.

IBM and HelpCenter are trademarks of International Business Machines Corporation in the United States, other countries, or both.

Other company, product, and services names may be trademarks or service marks of others.

This offer is subject to change or cancellation without notice.

© 2002 Copyright Lotus Development Corporation. Copyright IBM Corporation. All rights reserved.

Part Number 1162273



An IBM Company



www.lotus.com



Lotus

notes[®]

& SMARTSuite

millennium edition

Congratulations, you now have the power to work the way you want!

Here's the offer:

As an IBM Personal Computer customer, you receive a license for both Lotus SmartSuite Millennium Edition and Lotus Notes R5 Client software.

The Notes client allows you to access Internet Mail from any industry standard POP3 or IMAP4 server. If you use Notes in conjunction with Domino Server, you must purchase a Domino Per User Client Access License (CAL).

Please refer to the Volume Purchasing section below for details on how to purchase CALs for connection to a Domino server.

About Lotus Notes:

You get the entire World Wide Web and its point-and-click ease, combined with world-class messaging and collaboration, in an easy-to-use and customizable environment. Notes lets you manage all your information needs in a single application - combining e-mail, calendaring, group scheduling, contact and task management, Web browsing, and knowledge management, and lets you work from anywhere. Notes synchronizes data with your laptop and personal digital assistant (PDA)¹ so you can take e-mail, appointments, to-do's, contacts and more on the road.

About SmartSuite:

SmartSuite contains powerful applications with time-saving features that give you a head start on your work, and guide you through tasks. Lotus SmartSuite includes Lotus 1-2-3, Lotus Organizer, Lotus Word Pro, and more!

Introductory Support

Limited introductory support is available through the IBM HelpCenter at no charge for 30 days. When calling IBM, follow these simple guidelines if you have a problem or have a question about installing Lotus Notes or SmartSuite:

1. Be at your computer.
2. Write down what you were doing when the problem occurred.
3. Write down the exact text of any error messages displayed on your screen.
4. Create a backup of any files for which you are seeking support.

This service provides "up and running" assistance only. In the U.S. call **1-800-772-2227** 24 hours per day, seven days per week². In Canada, call **1-800-565-3344** from 8:30 a.m. to 8:00 p.m. (ET), Monday through Friday. You can obtain more extensive support for a fee via Lotus directly.

Lotus Customer Support Options

Warranty support is not provided with this offer. For information about various support options, please visit www.support.lotus.com. Technical support contracts can be purchased directly from Lotus or from a Lotus Authorized Reseller. For information about Notes updates, please visit www.notes.net/welcome.nsf.

IBM International License Agreement for Non-Warranted Programs

This offer is governed by copyright law and the IBM International License Agreement for Non-Warranted Programs that comes with your computer. Your use of the Lotus SmartSuite and/or Lotus Notes programs or the associated CD-ROMs described in this offer constitutes acceptance of these terms. These programs are not for resale.

Proof of Entitlement

The proof of purchase for your IBM Personal Computer should be retained as your proof of entitlement.

Volume Purchasing

To purchase Domino Per User Client Access Licenses (CALs) for each Notes user accessing a Domino Server, or additional Notes, SmartSuite or other Lotus products, please visit www.ibm.com or www.lotus.com/passportadvantage.

Documentation/Manuals

For Documentation on the Notes 5.0 client, please visit <http://Notes.net/doc> or call your Lotus authorized reseller to order.

¹ PDA support requires additional software.

² Response time will vary depending on the number and complexity of incoming calls.

**To obtain your Notes and/or SmartSuite CD:
To order, call 800-690-3899 (U.S. or
Canada).**

**Note: Only one CD per license.
Please allow 10 to 15 working days for
delivery. NO RETURNS ACCEPTED.**

Important:

You are entitled to one CD per license. The CD and standard shipping are provided at no additional charge. Any applicable duties and taxes imposed by local jurisdictions are extra.

NO PROGRAM SERVICES ARE AVAILABLE FOR THESE PROGRAMS. THEY ARE PROVIDED "AS IS" WITHOUT WARRANTY OF ANY KIND. IBM DISCLAIMS ALL WARRANTIES FOR THESE PROGRAMS, EITHER EXPRESS OR IMPLIED, INCLUDING BUT NOT LIMITED TO IMPLIED WARRANTIES OF MERCHANTABILITY AND FITNESS FOR A PARTICULAR PURPOSE.

U.S. Government Users Restricted Rights - Use, duplication, or disclosure restricted by GSA ADP Schedule Contract with IBM Corporation.
Lotus, 1-2-3, SmartSuite, Word Pro, Organizer, and Notes are trademarks of Lotus Development Corporation.

IBM and HelpCenter are trademarks of International Business Machines Corporation in the United States, other countries, or both.

Other company, product, and services names may be trademarks or service marks of others.

This offer is subject to change or cancellation without notice.

© Copyright IBM Corporation 1999 2002. All rights reserved.

Lotus

IBM®

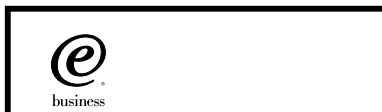

Lotus

notes

& SMARTSuite

édition millennium

Félicitations, vous êtes désormais en mesure de travailler comme vous le souhaitez !

Notre offre :

En tant que détenteur d'un ordinateur personnel IBM, vous avez reçu une licence d'utilisation des logiciels Lotus SmartSuite Edition Millennium et Client Lotus Notes V5.

Le client Notes vous donne accès à la messagerie Internet à partir de n'importe quel serveur POP3 ou IMAP4 standard. Si vous utilisez Notes avec le serveur Domino, vous devez acquérir une Licence d'accès client utilisateur Domino (Client Access License - CAL).

Pour plus d'informations sur l'achat de cette licence permettant de se connecter à un serveur Domino, reportez-vous à la section "Achat de volume" ci-après.

A propos de Lotus Notes :

Lotus Notes propose un accès au World Wide Web en un clic de souris, associé à des services de messagerie et de collaboration universels dans un environnement très facile à utiliser et personnalisable. Combinant les fonctionnalités de courrier électronique, agenda, planification de groupe, navigation Web et gestion de l'information (knowledge management), Notes permet de gérer en une seule application et où que vous soyez, toutes les données dont vous avez besoin. Notes synchronise ces données avec votre portable ou votre assistant numérique personnel (PDA)¹, vous permettant de traiter loin de votre lieu de travail, messages électroniques, rendez-vous, contacts et diverses autres tâches.

A propos de SmartSuite :

Grâce à ses applications puissantes dotées de fonctionnalités qui vous guident dans vos différentes tâches, SmartSuite conjugue efficacité du travail et gain de temps. Lotus SmartSuite inclut Lotus 1-2-3, Lotus Organizer, Lotus Word Pro, et bien d'autres applications !

Introductory Support

Le limited introductory support est disponible auprès du HelpCenter IBM à titre gratuit pendant 30 jours. Lorsque vous contactez IBM, suivez ces simples recommandations si vous avez un problème ou une question au sujet de l'installation de Lotus Notes ou de SmartSuite :

1. Installez-vous à côté de votre ordinateur.
2. Inscrivez ce que vous étiez en train de faire au moment où le problème est survenu.
3. Inscrivez le texte exact des messages d'erreur affichés sur votre écran.
4. Sauvegardez tous les fichiers faisant l'objet de votre demande d'assistance.

Ce service ne fournit qu'une assistance "de mise en marche". Aux Etats-Unis, composez le **1-800-772-2227** vingt-quatre heures sur vingt-quatre, sept jours sur sept². Au Canada, composez le **1-800-565-3344** de 8:30 à 20:00 (ET), du lundi au vendredi. Pour une assistance plus complète et payante, contactez directement Lotus.

Les options des services client Lotus

Aucun support de garantie n'est inclus dans cette offre. Pour plus d'informations sur les options des divers supports, visitez le site www.support.lotus.com.

Les contrats de support technique peuvent être achetés directement auprès de Lotus ou d'un revendeur Lotus agréé. Pour plus d'informations sur les mises à jour Notes, visitez le site www.notes.net/welcome.nsf.

Accord international de licence IBM pour les programmes non garantis

Cette offre est régie par la loi sur le copyright et par l'accord international de licence IBM pour les programmes non garantis fourni avec votre ordinateur. L'utilisation des programmes Lotus SmartSuite et/ou Lotus Notes ou des CD-ROM associés décrits dans cette offre implique l'acceptation de ses termes. Ces programmes ne peuvent être revendus.

Preuve de droit d'utilisation

La preuve d'achat de votre ordinateur personnel IBM tiendra lieu de preuve de droit d'utilisation.

Achat de volume

Pour tout achat de Licence d'accès client utilisateur Domino (CAL) conférant à chaque utilisateur Notes l'accès à un serveur Domino ou à des produits Notes supplémentaires, SmartSuite ou autres produits Lotus, visitez les sites www.ibm.com ou www.lotus.com/passportadvantage.

Documentation/Manuels

Pour toute documentation sur le client Notes 5.0, visitez le site <http://Notes.net/doc> ou contactez votre revendeur Lotus agréé pour commander.

¹ La prise en charge du PDA requiert des logiciels supplémentaires.

² Le délai de réponse varie en fonction du nombre et de la complexité des appels.

Pour obtenir le(s) CD Notes et/ou SmartSuite :

Pour commander, composez le 800-690-3899 (Etats-Unis ou Canada).

Remarque : Un seul CD par licence.

Comptez 10 à 15 jours ouvrables pour la réception du produit. AUCUN RENVOI NE SERA ACCEPTE..

Important :

Vous n'avez droit qu'à un seul CD par licence. Le CD et les frais d'envoi sont gratuits, mais les taxes et droits en vigueur localement seront facturés.

AUCUN SERVICE DE PROGRAMME N'EST DISPONIBLE POUR CES PROGRAMMES. ILS SONT FOURNIS "EN L'ETAT" SANS AUCUNE GARANTIE D'AUCUNE SORTIE. IBM EXCLUT TOUTE GARANTIE, EXPRESSE OU IMPLICITE, NOTAMMENT TOUTE GARANTIE DE QUALITE ET D'ADEQUATION A UN USAGE PARTICULIER.

U.S. Government Users Restricted Rights - Utilisation, duplication ou divulgation limitées par le Contract Schedule ADP GSA avec IBM Corporation.

Lotus, 1-2-3, SmartSuite, Word Pro, Organizer, et Notes sont des marques déposées de Lotus Development Corporation.

IBM et HelpCenter sont des marques déposées de International Business Machines Corporation aux Etats-Unis et/ou dans d'autres pays.

Les noms d'autres services, produits ou sociétés peuvent être des marques déposées ou de service d'autres sociétés.

Cette offre peut faire l'objet d'annulation ou de modification sans avis pré

© Copyright IBM Corporation 1999 2002. Tous droits réservés.

Part Number / Numéro de référence 49P1094

Lotus

IBM®

@
business

Lotus

SMARTSuite[®]

millennium edition

Lotus SmartSuite Millennium Edition - License/CD

SmartSuite[®] Millennium Edition prepares you for a new era in computing. Included with your new IBM Personal Computer is Lotus SmartSuite Millennium edition for Win. Lotus SmartSuite provides eight innovative applications with time saving features that give you a head start on your work and guide you through tasks with fewer steps to perform your tasks. Other highlights include:

- **Lotus 1-2-3[®] spreadsheet**

Lotus 1-2-3 Millennium Edition for Windows combines over 15 years of computer productivity innovations into the world's most famous spreadsheet. 1-2-3 Millennium Edition delivers new easy-to-use tools to help users complete everyday tasks efficiently and effectively.

- **the NEW FastSite intranet publisher**

Making its debut is Lotus FastSite -- the suite's new document publishing tool for the Web.

- **Organizer[®] time and contact manager**

Lotus Organizer is the award-winning personal and group scheduler with more than 20 million users worldwide.

- **Word Pro[®] word processor**

Lotus Word Pro Millennium Edition for Windows increases word processing productivity for end users by providing the most advanced technology in the areas of Internet publishing, file compatibility, and speech recognition.

- **Freelance Graphics[®] presentation graphics**

Lotus Freelance Graphics Millennium Edition for Windows transforms presentation graphics into an everyday visual communications tool for individuals and teams

- **Approach[®] database**

Lotus Approach Millennium Edition for Windows is the award-winning relational database that provides an easy way to query, report on, and analyze data.

- **ScreenCam[®] multimedia software**

Lotus ScreenCam is Lotus' 32-bit PC Screen capture software for Windows.

English 1

- **and SmartCenter Internet information manager**

Lotus SmartCenter is SmartSuite Millennium Edition's customizable command center designed to work like a file cabinet. SmartCenter offers users a simple way to access and organize information from SmartSuite applications, Lotus Notes and the Internet.



Notes R5 with Messaging License

Also included is a Lotus Notes R5 with Messaging license (No Cal) - the most advanced messaging client for the intranet. Notes Mail is the messaging client in the Lotus Notes family of versatile, easy-to-use clients. With integrated e-mail, Web access, POP3 support, group scheduling, newsgroups, document libraries and discussions, no other messaging client can match the power and convenience of Lotus Notes. To obtain your CD please complete the enclosed fulfillment form or obtain media through your Lotus reseller.

KEY FEATURES AND BENEFITS

NEW! Lotus FastSite

A streamlined desktop application that makes Internet publishing fast and easy. You created the content; now you can easily format it for publishing to the Internet or your company's intranet.

Year 2000 Ready

Be ready for the new millennium. SmartSuite applications are consistent with Lotus and IBM's definition for year 2000 readiness.*

Compatibility

With Microsoft Office and most other popular desktop applications. Integration with Lotus Notes and most other strategic enterprise systems.

Synergy with Lotus eSuite

Share data between eSuite and SmartSuite applications, preserving both content and format.

Minimum System Requirements

SmartSuite Millennium Edition requires:

Hardware

IBM PC or compatible (486 or higher)
VGA adapter and monitor
CD-ROM drive (3.5" media exchange available) a mouse or other pointing device.

Software

MS Windows

Memory

8MB RAM for Windows. (12MB or more recommended) 16MB RAM for Windows NT
FastSite requires 16MB of RAM.

Disk Space

96MB available disk space to install the minimum features; 29MB of available disk space required to run from CD-ROM drive.

Browsers

Lotus FastSite requires Microsoft Internet Explorer 3.02 or later (included).

Conditions of Use

If you already have a valid licence for Lotus SmartSuite Millennium edition or for Lotus SmartSuite 97, this document entitles you to make an additional copy of the software for use on the IBM PC boxed with this Lotus SmartSuite Millennium brochure. If you do not have the CD media for Lotus SmartSuite Millennium with this IBM PC, this document entitles you to order a CD-Rom version of SmartSuite Millennium edition for a nominal charge for use with Microsoft Windows 98, Microsoft Windows 95 or Microsoft Windows NT 4.0. If you already have a valid licence for Lotus Notes Mail, this document entitles you to make an additional copy of the software for use on the IBM PC boxed with this Lotus SmartSuite Millennium brochure. If you do not have the CD media for Lotus Notes Mail with this IBM PC, this document entitles you to order a CD-Rom version of Lotus Notes Mail for a nominal charge for use with Microsoft Windows.

IBM International Program Licence Agreement

This offer is governed by copyright law and the IBM International Program Licence Agreement that comes with your IBM PC. Your use of the Lotus SmartSuite Millennium programs or CD-Rom described in this offer constitutes acceptance of these terms.

License Information/Additional Terms and Conditions These programs are not for resale.

Proof of Entitlement

The Proof of Purchase for the IBM Personal Computer boxed with this Lotus SmartSuite Millennium brochure should be retained to support your entitlement.

Program Service

Only 30-day "up and running" support is available. See inside this document for information regarding Lotus Customer Support options.

Statement of Service

These programs are provided "AS IS".

PROGRAMS DESIGNATED AS "NO" ARE PROVIDED WITHOUT A PROGRAM WARRANTY. THEY ARE PROVIDED "AS IS" WITHOUT WARRANTY OF ANY KIND. IBM DISCLAIMS ALL WARRANTIES FOR THESE PROGRAMS, EITHER EXPRESS OR IMPLIED, INCLUDING BUT NOT LIMITED TO IMPLIED WARRANTIES OF MERCHANTABILITY AND FITNESS FOR A PARTICULAR PURPOSE.

U.S. Government Users Restricted Rights - Use, duplication, or disclosure restricted by GSA ADP Schedule Contract with IBM Corporation. Lotus, 1-2-3, SmartSuite, Approach, Freelance Graphics, Word Pro, ScreenCam, TeamReview, TeamConsolidate, TeamMail, SmartCenter, and Organizer are trademarks of Lotus Development Corporation. IBM is a trademark of International Business Machines Incorporated. Microsoft and Windows NT are trademarks or registered trademarks of Microsoft Corporation. CompuServe is a trademark of CompuServe Incorporated. Other company, product, and services names may be trademarks or service marks of others. This offer is subject to change or cancellation without notice. Lotus SmartSuite Millennium or support might not be available in all languages or countries. ©Copyright International Business Machines Corporation 1997. All rights reserved.

IBM Introductory Support

Limited introductory telephone support is included from IBM HelpWare for SmartSuite Millennium, at no charge for 30 days from date of purchase, when you register your IBM hardware. Follow these simple guidelines if you encounter a problem or have a question about Lotus SmartSuite Millennium:

- (1) Be at your computer.
- (2) Document what you were doing when the problem occurred; write down the exact text of any messages displayed on your screen.
- (3) Create a backup of any files for which you are seeking support.

This service provides "Up and Running" assistance only. Refer to the IBM documentation that comes with your IBM PC for details of where to call for this free introductory telephone support.

Lotus Warranty Support

Lotus Warranty support is not included with this offer.

Lotus on the Web

The Lotus Web site provides you with complete access to information about Lotus, its products, Business Partners, Solutions and Education. Access the site at <http://www.lotus.com>

Paid Support

You can obtain more extensive support (such as assistance to 'how to' questions) for a fee through Lotus directly on +44-870-6006123

For more information about Lotus support options, visit the Lotus support web pages at www.support.lotus.com

For queries with regard to your Smartsuite CD order fulfillment (from the coupon supplied) please E-Mail to:
ibm_millennium@modusmedia.com



ORDER NOW! COMMANDEZ MAINTENANT! ORDINA ADESSO! BESTELLEN SIE JETZ! ¡EFECTÚE SU PEDIDO AHORA! BESTEL NU!



Lotus SMARTSuite
millennium edition

Lotus Order Coupon / Coupon de commande Lotus /
Tagliando di ordinazione Lotus / Bestell-coupon Lotus /
Cupón de pedido Lotus / Lotus bestelbon

Lotus Notes

Please Return To / A renvoyer à / Si prega di rinviare a / Bitte zurücksenden an / Remitir a / Send tilbage til

Lotus Fulfillment, PO Box 3118, Cumbernauld, Scotland, G68 9JX

Web order address: ibm.modusmedia.co.uk/lotus

For queries regarding your Lotus Fulfillment Order please E-mail to: ibm_smartsuite@modusmedia.com

Lotus SMARTSuite CD
millennium edition

Please indicate language required-Tick box.
Indiquez la langue requise. Cochez une seule case.
Indicare la lingua richiesta. Selezionare solo una casella.

Bitte geben Sie die gewünschte Sprache an-Kreuzen Sie nur ein Feld an.
Indiquez le langage requise. Cochez une seule case.
Geef de gewenste taal op. Kruis één vakje aan.

Prices per CD

Prices
Prix
Prezzi
Preise
Precios
Prijzen

FR <input type="checkbox"/>	ITA <input type="checkbox"/>	GER <input type="checkbox"/>	SPA <input type="checkbox"/>	UK <input type="checkbox"/>
€15.90	€15.90	€15.90	€15.90	£9.99
NO <input type="checkbox"/>	DA <input type="checkbox"/>	SW <input type="checkbox"/>	FI <input type="checkbox"/>	NL <input type="checkbox"/>
N.Kr130	DKK120	S.Kr135	€15.90	€15.90

*All Prices Exclude Local Tax *Tous les prix s'entendent hors taxe locale *I prezzi non includono la tassa locale
*Alle Preise ausschli. MwSt *Todos los precios excluyen impuestos locales *De prijzen zijn exclusief lokale belastingen

Quantity

Lotus Notes

Please indicate language required-Tick box.
Indiquez la langue requise. Cochez une seule case.
Indicare la lingua richiesta. Selezionare solo una casella.

Bitte geben Sie die gewünschte Sprache an-Kreuzen Sie nur ein Feld an.
Indiquez le langage requise. Cochez une seule case.
Geef de gewenste taal op. Kruis één vakje aan.

Lotus Notes R5 CD and Users Guide

*These packs do not include language specific documentation - English only.

Prices per CD

Prices
Prix
Prezzi
Preise
Precios
Prijzen

FR <input type="checkbox"/>	ITA <input type="checkbox"/>	GER <input type="checkbox"/>	SPA <input type="checkbox"/>	UK <input type="checkbox"/>
€15.90	€15.90	€15.90	€15.90	£9.99
* NO <input type="checkbox"/>	* DA <input type="checkbox"/>	* SW <input type="checkbox"/>	* FI <input type="checkbox"/>	* NL <input type="checkbox"/>
N.Kr130	DKK120	S.Kr135	€15.90	€15.90

*All Prices Exclude Local Tax *Tous les prix s'entendent hors taxe locale *I prezzi non includono la tassa locale
*Alle Preise ausschli. MwSt *Todos los precios excluyen impuestos locales *De prijzen zijn exclusief lokale belastingen

Quantity

IBM PC Purchase details / Détails sur l'achat de PC IBM / Dettagli acquisto PC IBM
IBM PC - Details der Bestellung / Detalles de compra de PC IBM / Aankoopgegevens IBM-pc

Indicate Number of New IBM PCs purchased/Indiquez le nombre de PC IBM achetés.
Indicare il numero di nuovi PC IBM acquistati/Geben Sie die Anzahl der neu erworbenen IBM PCs an
Indique el número de PC IBM nuevos que ha adquirido/Geef aan hoeveel nieuwe IBM-pc's zijn aangeschaft

Serial Number of first PC/Numéro de série du premier PC
Número de série del primo PC/Seriennummer des ersten PC
Número de serie del primer PC/Seriennummer eerste pc.

Model Number/Numero du mode
Numero modello/Modelnummer
Número de modelo/Modelnummer



33P2077

Lotus® SMARTSuite

millennium edition

**Congratulations, you now have
the power to work the way you want!**

Here's the offer:

As an IBM Personal Computer customer, you receive a license for Lotus SmartSuite Millennium Edition. This entitles the rightful IBM PC user to one of the following options:

- Make one copy of this software from a licensed version of Lotus SmartSuite Millennium.
- Order a CD using one of the following methods:
Important:
You are entitled to one CD per license. The CD and standard shipping are provided at no additional charge. Any applicable duties and taxes imposed by local jurisdictions are extra.

– <http://smartsuite.modusmedia.com>

– **In Latin American Countries:**

Mail address:

IBM - Lotus SmartSuite Program
Modus Media International
501 Innovation Avenue
Morrisville, NC, USA 27560

Fax: 919-405-4495

To inquire about an order, contact:
smartsuite_ibm@modusmedia.com

– **In Asia Pacific Countries:**

Mail address:

IBM - Lotus SmartSuite Program
Modus Media International
eFulfillment Solution Center
750 Chai Chee Road
#03-10/14, Technopark at Chai Chee,
Singapore 469000

Fax: 65-445-5830

To inquire about an order, contact:
smartsuiteapac@modusmedia.com

About SmartSuite:

Lotus SmartSuite leading-edge technology keeps you productive. SmartSuite contains powerful applications with time-saving features that give you a head start on your work and guide you through the individual tasks.

- Lotus 1-2-3 Spreadsheet
- Lotus Organizer – Time, Contact, and Information Manager
- Lotus Approach – Database
- Lotus FastSite – Web Publisher
- Lotus Word Pro – Word Processor
- Lotus ScreenCam – Multimedia
- Lotus SmartCenter – Internet Information Manager
- Lotus Freelance Graphics – Presentation Graphics

Lotus Customer Support Options

Warranty support is not provided with this offer. For information about various support options, please visit www.support.lotus.com. Technical support contracts can be purchased directly from Lotus or from a Lotus Authorized Reseller.

IBM International License Agreement for Non-Warranted Programs

This offer is governed by copyright law and the IBM International License Agreement for Non-Warranted Programs that comes with your computer. Your use of the Lotus SmartSuite programs described in this offer constitutes acceptance of these terms. These programs are not for resale.

Proof of Entitlement

The proof of purchase for your IBM Personal Computer should be retained as your proof of entitlement.

Volume Purchasing

To purchase SmartSuite or other Lotus products, please visit www.ibm.com or www.lotus.com/passportadvantage.

NO PROGRAM SERVICES ARE AVAILABLE FOR THESE PROGRAMS. THEY ARE PROVIDED "AS IS" WITHOUT WARRANTY OF ANY KIND. IBM DISCLAIMS ALL WARRANTIES FOR THESE PROGRAMS, EITHER EXPRESS OR IMPLIED, INCLUDING BUT NOT LIMITED TO IMPLIED WARRANTIES OF MERCHANTABILITY AND FITNESS FOR A PARTICULAR PURPOSE.

U.S. Government Users Restricted Rights - Use, duplication, or disclosure restricted by GSA ADP Schedule Contract with IBM Corporation. Lotus, 1-2-3, SmartSuite, Word Pro, and Organizer are trademarks of Lotus Development Corporation. IBM and HelpCenter are trademarks of International Business Machines Corporation in the United States, other countries, or both. Other company, product, and services names may be trademarks or service marks of others. This offer is subject to change or cancellation without notice. © 2001 Copyright Lotus Development Corporation. All rights reserved.

Part Number 32P4547



32P4547

Index

B

- batéria
 - problémy 21
 - výmena 32
- bezpečnostné pokyny 41
- BIOS Setup Utility 27

Č

- čistenie počítača 8

D

- diagnostikovanie problémov 10
- Disketa Recovery Repair 27
- dôležité typy 6

H

- heslo
 - nastavenie 7
 - problémy 16

CH

- chybové správy 10
- chyby bez správ 14

I

- IBM Rapid Restore Ultra program 27

N

- nastavenie
 - BIOS 27
 - konfigurácia 27
- nastavenie konfigurácie 27

O

- obnova predinštalovaného softvéru 27
- obrazovka počítača 20
- odstraňovanie problémov 10

P

- pamäťové zariadenie
 - výmena 29
- PC-Doctor for Windows 10
- pevný disk
 - problémy 22
 - výmena 29
- pomoc
 - a servis 36
 - na celom svete 39
 - telefonická 36
 - webu 36

- predný pohľad 2
- prenos počítača 6
- problémy
 - batéria 21
 - diagnostikovanie 10
 - heslo 16
 - hibernácia 18
 - klávesnica 16
 - obrazovka počítača 20
 - odstraňovanie problémov 10
 - pevný disk 22
 - riadenie napájania 18
 - sieťový vypínač 16
 - spustenie 22
 - TrackPoint 17
 - UltraNav 17
 - úsporný 18
- problémy s hibernáciou 18
- problémy s klávesnicou 16
- problémy s TrackPoint 17
- problémy s UltraNav 17
- problémy s úsporným režimom 18
- problémy so sieťovým vypínačom 16
- prostredie 6

R

- Regulačný oznam iii

S

- spustenie
 - problémy 22

Š

- špecifikácie 5

T

- telefón, pomoc 36
- typy, dôležité 6

U

- umiestnenia 2

V

- vlastnosti 3
- výmena, batérie 32

W

- web, pomoc 36

Z

- zadný pohľad 2
- záruka
 - informácie 51
 - servis a podpora 51



Identifikačné číslo: 13N6097

(1P) P/N: 13N6097

