

**ThinkPad**

Jednotka ThinkPad Super Multi-Burner  
Ultrabay Slim Drive

Uživatelská příručka



**ThinkPad**

Jednotka ThinkPad Super Multi-Burner  
Ultrabay Slim Drive

Uživatelská příručka

**UPOZORNENIE**

Pred inštaláciou tohto produktu si prečítajte *bezpečnostné informácie* systému ThinkPad.

**Poznámka**

Uistite sa, že ste si odložili potvrdenie o nákupe, pretože môže byť požadované pri záručnom servise. Pozrite si časť Príloha D, "Vyhlásenie Lenovo o obmedzenej záruke", na strane 23.

**Prvé vydanie (Február 2006)**

**© Copyright Lenovo 2006.**

**Portions © Copyright International Business Machines Corporation 2005.**

**Všetky práva vyhradené.**

# Obsah

## Bezpečnostné informácie . . . . . v

## Všeobecné bezpečnostné pokyny . . . . . vii

Servis . . . . .	vii
Napájacie káble a adaptéry . . . . .	vii
Predlžovacie šnúry a súvisiace zariadenia . . . . .	vii
Zástrčky a zásuvky . . . . .	viii
Batérie . . . . .	viii
Teplota a vetranie produktu . . . . .	viii
Bezpečnosť jednotky CD a DVD. . . . .	ix

## Registrácia vášho produktu . . . . . xi

## Kapitola 1. Informácie o jednotke Super Multi-burner . . . . . 1

Opis produktu . . . . .	1
Opis softvéru. . . . .	2
Požiadavky na inštaláciu . . . . .	4
Inštalácia jednotky . . . . .	4
Umiestnenie ovládacích prvkov jednotky . . . . .	4

## Kapitola 2. Používanie jednotky Super Multi-burner . . . . . 5

Skôr než začnete . . . . .	5
Starostlivosť o jednotku Super Multi-burner . . . . .	5
Zavedenie disku . . . . .	6
Zabezpečenie disku vo vertikálne nainštalovanej jednotke . . . . .	6
Manuálne vysunutie disku . . . . .	6
Používanie médií . . . . .	6
Manipulácia s diskom a starostlivosť oň . . . . .	6
Používanie médií DVD-RAM. . . . .	7
Používanie médií CD a DVD . . . . .	8
Používanie médií CD-R a CD-RW . . . . .	9

Používanie médií DVD-R a DVD-RW . . . . .	9
Inštalácia softvéru . . . . .	9
Používanie programu Intervideo WinDVD Creator . . . . .	10
Používanie WinDVD . . . . .	10
Podpora operačných systémov . . . . .	10
Regionálne DVD kódy . . . . .	11
Aktivácia DMA. . . . .	12
Používanie Direct-to-disc (DLA) . . . . .	13
Používanie softvéru Multimedia Center for Think Offerings . . . . .	13
Kopírovanie diskov a vytváranie obrazov . . . . .	14

## Príloha A. Odstraňovanie problémov . . . 17

## Príloha B. Špecifikácie produktu . . . . 19

## Príloha C. Servis a podpora . . . . . 21

Online technická podpora . . . . .	21
Telefonická technická podpora . . . . .	21

## Príloha D. Vyhlásenie Lenovo o obmedzenej záruke . . . . . 23

Časť 1 - Všeobecné podmienky . . . . .	23
Časť 2 - Podmienky pre jednotlivé krajiny. . . . .	26
Časť 3 - Informácie o záruke . . . . .	36
Záručná lehota . . . . .	36
Typy záručného servisu . . . . .	37
Celosvetový telefónny zoznam . . . . .	38
Dodatok k záruke pre Mexiko . . . . .	40

## Príloha E. Vyhlásenia . . . . . 43

Ochranné známky . . . . .	44
Poznámky o elektronických emisiách . . . . .	44



---

## Bezpečnostné informácie

Pred inštaláciou tohto produktu si prečítajte bezpečnostné informácie.

مج، يجب قراءة دات السلامة

Antes de instalar este produto, leia as Informações de Segurança.

在安装本产品之前，请仔细阅读 **Safety Information**  
(安全信息)。

Prije instalacije ovog produkta obavezno pročitajte Sigurnosne Upute.

Před instalací tohoto produktu si přečtěte příručku bezpečnostních instrukcí.

Læs sikkerhedsforskrifterne, før du installerer dette produkt.

Ennen kuin asennat tämän tuotteen, lue turvaohjeet kohdasta Safety Information.

Avant d'installer ce produit, lisez les consignes de sécurité.

Vor der Installation dieses Produkts die Sicherheitshinweise lesen.

Πριν εγκαταστήσετε το προϊόν αυτό, διαβάστε τις πληροφορίες ασφάλειας  
(safety information).

לפני שתתקינו מוצר זה, קראו את הוראות הבטיחות.

A termék telepítése előtt olvassa el a Biztonsági előírásokat!

Prima di installare questo prodotto, leggere le Informazioni sulla Sicurezza.

製品の設置の前に、安全情報をお読みください。

본 제품을 설치하기 전에 안전 정보를 읽으십시오.

Пред да се инсталира овој продукт, прочитајте информацијата за безбедност.

Lees voordat u dit product installeert eerst de veiligheidsvoorschriften.

Les sikkerhetsinformasjonen (Safety Information) før du installerer dette produktet.

Przed zainstalowaniem tego produktu, należy zapoznać się  
z książką "Informacje dotyczące bezpieczeństwa" (Safety Information).

Antes de instalar este produto, leia as Informações sobre Segurança.

Перед установкой продукта прочтите инструкции по  
технике безопасности.

Pred inštaláciou tohto produktu si prečítajte bezpečnostné informácie.

Pred namestitvijo tega proizvoda preberite Varnostne informacije.

Antes de instalar este producto lea la información de seguridad.

Läs säkerhetsinformationen innan du installerar den här produkten.

安裝本產品之前，請先閱讀「安全資訊」。



---

## Všeobecné bezpečnostné pokyny

Na zníženie rizika zranenia a škody na majetku vždy dodržujte nasledujúce opatrenia.

---

### Servis

Zariadenie sa nepokúšajte opravovať samostatne, kým na to nedostanete pokyn od Centra podpory zákazníkov. Na opravu produktu využívajte iba poskytovateľa servisu, ktorý je autorizovaný na opravu príslušného produktu.

**Poznámka:** Niektoré dielce produktu môže rozšíriť alebo vymeniť aj zákazník. Tieto dielce sú označované ako CRU (Customer Replaceable Units). Lenovo presne identifikuje dielce CRU a poskytuje dokumentáciu s návodom na výmenu týchto dielcov zákazníkom. Keď vykonávate túto výmenu, musíte presne postupovať podľa všetkých pokynov. Pred pokusom o výmenu sa vždy presvedčte, či je napájanie vypnuté a či je produkt odpojený od akéhokoľvek napájacieho zdroja. V prípade akýchkoľvek otázok alebo pripomienok kontaktujte Centrum podpory zákazníkov.

---

### Napájacie káble a adaptéry

Používajte len napájacie káble a adaptéry dodávané výrobcom produktu.

Nikdy neomotávajte napájací kábel okolo napájacieho adaptéra alebo iného objektu. Môže to kábel napínať spôsobom, ktorý môže spôsobiť jeho rozstrapkanie, popraskanie alebo zvlnenie. Predstavuje to možné bezpečnostné riziko.

Napájacie káble vždy veďte tak, aby sa na ne nestúpalo, aby sa na nich nikto nepotkýnal a aby neboli stlačené žiadnymi objektami.

Chráňte káble a napájacie adaptéry pred tekutinami. Napríklad, nenechávajte káble alebo napájacie adaptéry blízko výleviek, vaní, záchodov alebo na podlahe, ktorá je čistená tekutými čistiacimi prostriedkami. Tekutiny môžu spôsobiť skrat, obzvlášť ak boli káble alebo napájacie adaptéry namáhané nesprávnym používaním. Tekutiny môžu tiež spôsobiť postupnú koróziu koncoviek napájacích káblov alebo konektorov na adaptéroch, čo môže časom viesť k prehriatiu.

Vždy zapájajte napájacie káble a signálne káble v správnom poradí a presvedčte sa, či sú všetky konektory napájacích káblov bezpečne a úplne zasunuté do zásuviek.

Nepoužívajte žiadny napájací adaptér, ktorý má na kolíkoch ac vstupu znaky korózie alebo prehriatia (napríklad deformovaný plast) na ac vstupe alebo kdekoľvek na napájacom adaptéri.

Nepoužívajte žiadne napájacie káble, ktorých elektrické kontakty na niektorom konci nesú znaky korózie alebo prehriatia, alebo keď je napájací kábel nejakým spôsobom poškodený.

---

### Predlžovacie šnúry a súvisiace zariadenia

Presvedčte sa, či predlžovacie káble, odrušovače, zdroje nepretržitého napájania (UPS) a zásuvky, ktoré používate, spĺňajú elektrické požiadavky produktu. Nikdy nepreťažujte tieto zariadenia. Ak používate predlžovací kábel s viacerými zásuvkami, zaťaženie by nemalo prekročiť povolené hodnoty. Ak máte nejaké otázky o elektrickom zaťažení, elektrických požiadavkách a vstupnom zaťažení, požiadajte o bližšie informácie elektrikára.

---

## Zástrčky a zásuvky

Ak sa zdá elektrická zásuvka, ktorú zamýšľate použiť na pripojenie vášho počítača, poškodená alebo skorodovaná, nepoužívajte ju, kým nebude vymenená kvalifikovaným elektrikárom.

Zástrčku neohýbajte ani neupravujte. Ak je zástrčka poškodená, požiadajte výrobcu o náhradnú.

Niektoré produkty sú vybavené trojkolíkovou zástrčkou. Táto zástrčka je vhodná len do uzemnenej elektrickej zásuvky. Je to bezpečnostná funkcia. Nerušte túto bezpečnostnú funkciu pokusom o zasunutie do neuzemnenej zásuvky. Ak nemôžete vsunúť zástrčku do zásuvky, požiadajte elektrikára o schválený adaptér k zásuvke alebo o výmenu zásuvky za takú, ktorá umožňuje použitie tejto bezpečnostnej funkcie. Nikdy nepreťažujte elektrickú zásuvku. Celkové zaťaženie systému by nemalo prekročiť 80 percent hodnoty pobočkového obvodu. Ak máte nejaké otázky o elektrickom zaťažení a pobočkovom obvode požiadajte o informácie elektrikára.

Presvedčte sa, že elektrická zásuvka, ktorú používate, je správne nainštalovaná, ľahko dostupná a že sa nachádza blízko zariadenia. Nenaťahujte celkom napájacie káble spôsobom, ktorý napína tieto káble.

Pri pripájaní a odpájaní zariadenia z elektrickej zásuvky postupujte opatrne.

---

## Batérie

Súčasťou všetkých osobných počítačov vyrobených spoločnosťou Lenovo je nenabíjateľná okrúhla batéria zabezpečujúca napájanie systémových hodín. Množstvo mobilných produktov, ako napríklad počítače typu Thinkpad, obsahuje navyše aj nabíjateľnú batériu napájajúcu systém v prenosnom režime. Batérie vášho produktu dodávané spoločnosťou Lenovo boli testované na kompatibilitu a mali by byť nahradené iba batériami, ktorých použitie je schválené spoločnosťou Lenovo.

Nikdy sa nepokúšajte otvoríť alebo vykonať servis žiadnej batérie. Batéria nestláčajte, neprepichujte, nespálujte, ani neskratujte ich kovové kontakty. Neponárajte batériu do vody ani iných tekutín. Batériu dobíjajte presne podľa pokynov uvedených v dokumentácii produktu.

Neprávné používanie alebo nevhodné zaobchádzanie s batériou môže spôsobiť jej prehriatie, čo môže spôsobiť únik plynov alebo žiarenia z batérie. Ak je vaša batéria poškodená, alebo ak spozorujete nejaké výboje z batérie alebo vznik cudzích látok na batérii, prestaňte batériu používať a získajte náhradu od výrobcu batérie.

Ak batériu dlhšiu dobu nepoužívate, môže sa znehodnotiť. Ak niektoré nabíjateľné batérie (hlavne lítium-iónové batérie) ponecháte vo vybitom stave, môže nastať skrat batérie, ktorý zníži životnosť batérie a môže to byť nebezpečné aj z hľadiska bezpečnosti. Nenechajte dobíjateľné lítiovo-iónové batérie úplne vybiť, ani ich neskladujte vo vybitom stave.

---

## Teplo a vetranie produktu

Zapnuté počítače generujú teplo. Teplo sa generuje aj pri nabíjaní batérie. Prenosné PC môžu kvôli malým rozmerom generovať značné množstvo tepla. Vždy dodržiavajte tieto základné opatrenia:

- Keď je počítač zapnutý alebo keď sa nabíja batéria, nenechávajte jeho spodnú časť dlhší čas v kontakte so žiadnou časťou tela. Počítač produkuje počas bežnej prevádzky teplo. Dlhší kontakt s telom môže mať za následok nepohodlie alebo potenciálne popálenie pokožky.

- Nepracujte s vaším počítačom, ani nenabíjajte jeho batériu v blízkosti horľavých materiálov alebo v prostredí s rizikom výbuchu.
- Ventilačné sloty, ventilátory a vetracie otvory slúžia na zabezpečenie bezpečného, pohodlného a spoľahlivého fungovania počítača. Tieto časti sa môžu náhodou zablokovať umiestnením produktu na posteľ, pohovku, koberec alebo iný pružný povrch. Chladenie nikdy neblokujte a ani inak nevyraďujte z činnosti.

---

## Bezpečnosť jednotky CD a DVD

Jednotky CD a DVD točia disky vysokou rýchlosťou. Ak je CD alebo DVD popraskané, alebo inak fyzicky poškodené, je možné že sa pri použití v jednotke disk rozlomí alebo roztriešti. Aby ste zabránili možnému zraneniu spôsobenému spomínanou situáciou a aby ste zredukovali riziko poškodenia počítača, postupujte takto:

- Disky CD/DVD odkladajte vždy v ich originálnom obale
- Disky CD/DVD odkladajte mimo dosahu priameho slnečného svetla a mimo dosahu zdrojov tepla
- Keď disky CD/DVD nepoužívate, vyberte ich z počítača
- Disky CD/DVD neohýbajte a nekladajte ich do počítača alebo obalu nasilu
- Pred každým použitím skontrolujte, či disky CD/DVD nemajú praskliny. Nepoužívajte prasknuté alebo poškodené disky



---

## Registrácia vášho produktu

Ďakujeme, že ste si zakúpili tento produkt spoločnosti Lenovo™. Venujte pár minút registrácii svojho produktu a pošlite nám informácie, ktoré v budúcnosti pomôžu spoločnosti Lenovo pri poskytovaní lepších služieb. Vaša odozva je pre nás cenná pri vývoji produktov a služieb, ktoré sú pre vás dôležité, ako aj pri vývoji lepších spôsobov komunikácie s vami. Svoj produkt si zaregistrujte na tejto webovej stránke:

<http://www.lenovo.com/register>

Spoločnosť Lenovo vám bude posilať informácie a aktualizácie o vašom zaregistrovanom produkte, pokiaľ v dotazníku na tejto webovej stránke neuvediete, že si tieto informácie neželáte dostávať.



---

## Kapitola 1. Informácie o jednotke Super Multi-burner

Táto príručka poskytuje informácie o registrácii, inštalácii a používaní jednotky ThinkPad Super Multi-burner Ultrabay Slim a nájdete ju na médiu *Software and User's Guide CD* v týchto jazykoch:

- brazílska portugalčina
- čeština
- angličtina
- francúzština
- nemčina
- taliančina
- japončina
- zjednodušená čínština
- slovenčina
- španielčina
- tradičná čínština
- turečtina

Prílohy tohto sprievodcu obsahujú informácie o zárukách a právne vyhlásenia.

---

### Opis produktu

Vaša jednotka Super Multi-burner je kompatibilná so špecifikáciou DVD-Multi Recorder a môže čítať aj zaznamenávať médiá DVD-RAM, DVD-RW a DVD-R (pre všeobecné, 650 nm). Môže robiť záznamy na disky CD-R, CD-RW a vysokorychlostné CD-RW a na spoľahlivé napaľovanie CD používa technológiu ochrany vyrovnávacej pamäte pred podtečením. Vaša jednotka Super Multi-burner môže čítať mnoho ďalších formátov vrátane DVD+R, DVD+RW, DVD Video, Video CD, audio CD, multiple-session, CD s rozšírenou architektúrou (XA) a Kodak Photo CD. (Niektoré druhy médií DVD+R a DVD+RW nemusia byť kompatibilné.) Napaľovačka Super Multi-burner je určená na inštaláciu do zásuvky jednotky Ultrabay Slim.

Disk	Rýchlosť zápisu
CD-R	Najviac 24X
CD-RW	Najviac 4X
High Speed CD-RW	Najviac 10X
Ultra Speed CD-RW	Najviac 16X
DVD-R	Najviac 8X
DVD+R	Najviac 8X
Dvojvrstvové DVD+R	Najviac 2,4X
Dvojvrstvové DVD-R	Najviac 2X
DVD-RW	Najviac 4X
DVD+RW	Najviac 4X
DVD-RAM	Najviac 3X

Okrem CD *Software and User's Guide*, váš balík s jednotkou obsahuje nasledujúce komponenty:

- Jednotku Super Multi-burner

- Prenosný kufrík
- Referenčnú príručku
- Príručku k bezpečnosti lasera

**Poznámka:** Vaša súprava môže tiež obsahovať disketu s aktualizáciou softvéru.

Ak zistíte, že nejaká položka chýba alebo je poškodená, kontaktujte miesto nákupu. Nezabudnite si vziať váš doklad o kúpe. Môže byť od vás vyžadovaný pri záručnom servise. Informácie o technickej podpore nájdete v časti Príloha C, “Servis a podpora”, na strane 21.

---

## Opis softvéru

Médium Super Multi-burner *Software and User's Guide Super CD* obsahuje nasledujúci softvér:

- **Multimedia Center for Think Offerings**

Multimedia Center for Think Offerings je softvér, ktorý vám umožňuje vytvárať vaše vlastné hudobné alebo dátové disky zo súborov umiestnených na vašom počítači alebo z iných diskových médií, ako napríklad CD alebo DVD. Hudobné disky vytvorené programom Multimedia Center for Think Offerings je možné prehrávať v ľubovoľnom CD prehrávači, či už u vás doma, v aute alebo v jednotke CD-ROM vášho počítača. Multimedia Center for Think Offerings vám tiež umožňuje jednoduché vytváranie dátových diskov, ktoré je možné čítať ľubovoľným čítacím zariadením médií CD alebo DVD.

**Poznámka:** Niektoré DVD prehrávače nevedia čítať disky CD-R. Informácie o podporovaných diskoch nájdete v dokumentácii, dodanej spolu s vašou jednotkou.

Multimedia Center for Think Offerings vás pomocou sprievodcu s jednoduchým užívateľským rozhraním prevedie procesom nahrávania.

Pomocou aplikácie Multimedia Center for Think Offerings môžete vytvoriť:

- Presné kópie existujúcich diskov - Funkcia Exact Copy vyrába duplikát vášho zdrojového disku prenášaním obsahu originálneho disku na vaše disky CD-R, CD-RW alebo DVD.
- Disky s archivovanými údajmi z vášho pevného disku – Funkcia Make a Data Disc sa používa na ukladanie elektronických údajov, akými sú súbory a aplikácie, ktoré sa nachádzajú na pevnom disku vášho počítača. Na rozdiel od hudobných diskov sa disky s údajmi používajú na ukladanie súborov, ktoré vie čítať len počítač a nie je možné ich prehrávať na vašom stereoprehrávači doma alebo v aute, aj keby na týchto diskoch boli audio súbory.
- Hudobné kompilácie zo súborov WAV, MP3 alebo WMA alebo z existujúcich hudobných diskov – Pomocou funkcie Make a Music Disc môžete vytvárať vlastné hudobné disky zo súborov na vašom pevnom disku alebo z existujúcich hudobných diskov. Vlastnosť CD music database môže automaticky označiť súbory pomocou informácií o záznamovej stope, čo vám pomôže usporiadať vašu kolekciu.

**Poznámka:** Viac informácií o vytváraní presných kópií, dátových diskov a audio diskov nájdete v on-line pomoci programu Multimedia Center for Think Offerings.

Ak chcete spustiť Multimedia Center for Think Offerings, postupujte takto:

1. Kliknite na **Start**.
2. Kliknite na **Programs**.
3. Kliknite na **Multimedia Center for Think Offerings**.



4. Kliknite na **Multimedia Center for Think Offerings**, čím otvoríte hlavné okno nahrávacieho softvéru.

• **Direct-to-Disc (DLA)**

Tento softvér vám umožňuje zapisovať priamo na disky CD-RW, CD-R, DVD-RAM, DVD-RW a DVD-R použitím písmena, označujúceho jednotku tak, ako keby ste zapisovali na disketu. Všetky typy diskového formátu možno formátovať pomocou DLA. Pomocou DLA môžete presúvať súbory, vytvárať nové adresáre alebo ukladať súbory z ľubovoľnej aplikácie priamo na vašu jednotku Super Multi-burner.

• **Intervideo WinDVD**

Tento softvér vám umožňuje prehrávať na počítači videá DVD alebo prehrávať video súbory z jednotky pevného disku.

• **Intervideo WinDVD Creator**

Tento softvér vám umožňuje zaznamenávať video súbory na disky DVD-RW alebo DVD-R, ktoré možno prehrávať na väčšine samostatných DVD prehrávačov. Môžete ho použiť aj na upravovanie a modifikovanie vašich vlastných nastavení videa ešte pred nahrávaním.

Ak máte v počítači nainštalované analógové nahrávacie zariadenie alebo IEEE 1394, môžete tento softvér použiť na zaznamenávanie videa z kamery.

Nasledujúca tabuľka uvádza systémové požiadavky na používanie aplikácie WinDVD Creator pri zachytávaní videa, editovaní filmov a vytváraní DVD.

Počítačová časť	Minimálne	Optimálne
Procesor	Intel Celeron 800Mhz	Intel Pentium® III 600Mhz  Priama podpora DVD vyžaduje pri požiadavke na beh v reálnom čase P4 1,6GHz alebo rýchlejší
RAM	64Mb	128Mb
Operačný systém	Microsoft® Windows® 2000 Professional alebo Windows XP	Windows 2000 alebo Windows XP
Zvuk	Zvuková karta, kompatibilná s Windows, ktorá podporuje 48KHz prehrávanie	Zvuková karta, kompatibilná s Windows, ktorá podporuje 48KHz prehrávanie (odporúča sa PCI)
Video	Grafická karta AGP alebo PCI, kompatibilná s Windows	Grafická karta AGP alebo PCI, kompatibilná s Windows (odporúča sa podpora prekrývania)
Pevný disk	<ul style="list-style-type: none"> <li>• 70 MB pre inštaláciu</li> <li>• 620 MB pre každú hodinu videa v kvalite VCD MPEG-1</li> <li>• 2 GB pre každú hodinu videa v kvalite DVD MPEG-2</li> </ul>	<ul style="list-style-type: none"> <li>• 70 MB pre inštaláciu</li> <li>• 620 MB pre každú hodinu videa v kvalite VCD MPEG-1</li> <li>• 2 GB pre každú hodinu videa v kvalite DVD MPEG-2</li> </ul>
Iné		Napaľovacia jednotka CD alebo DVD, vyžadovaná pre napaľovanie VCD a DVD. Vhodný hardvér, potrebný na importovanie videa z externých zdrojov, akými sú kamery DV a videokamery

**Poznámka:** WinDVD Creator môže importovať a exportovať obsah DivX s predinštalovanými kódmi DivX. DivX je ochranná známka spoločnosti DivXNetworks, Inc.

- **UDF reader**

Tento softvér vám umožňuje nainštalovať softvér na čítanie z diskov DVD-RAM, DVD-RW a CD-RW na počítačoch s jednotkami DVD. Umožňuje vám tiež čítať z diskov vytvorených pomocou DLA aj v systémoch, ktoré nemajú nainštalovaný DLA.

**Poznámka:** Niektoré grafické adaptéry, napríklad FIREGL, Intergraph a 3dLabs nepodporujú prehrávanie videa DVD.

---

## Požiadavky na inštaláciu

Keď si chcete nainštalovať jednotku Super Multi-burner, váš počítač ThinkPad musí spĺňať tieto požiadavky:

- Systém ThinkPad so zásuvkou jednotky Ultrabay Slim
- ThinkPad X4 Ultrabase Dock alebo Dock II
- Operačný systém Windows XP alebo Microsoft Windows 2000

**Poznámky:**

1. Spoločnosť Lenovo ponúka podporu pre systémy Microsoft Windows 95, Windows 98 alebo Microsoft Windows Millennium Edition (Me).
2. Počítač ThinkPad A21e nepodporuje prehrávanie DVD v systéme Microsoft Windows NT<sup>®</sup> Workstation.

---

## Inštalácia jednotky

Váš počítač Thinkpad obsahuje systém pomoci Access Thinkpad, ktorý poskytuje pokyny na inštaláciu jednotky presne pre váš počítač. Na správnu inštaláciu jednotky Super Multi-burner do zásuvky Ultrabay Slim použijete pokyny uvedené v systéme pomoci Access ThinkPad.

---

## Umiestnenie ovládacích prvkov jednotky

Nasledujúci obrázok znázorňuje umiestnenie ovládacích prvkov v prednej časti jednotky.

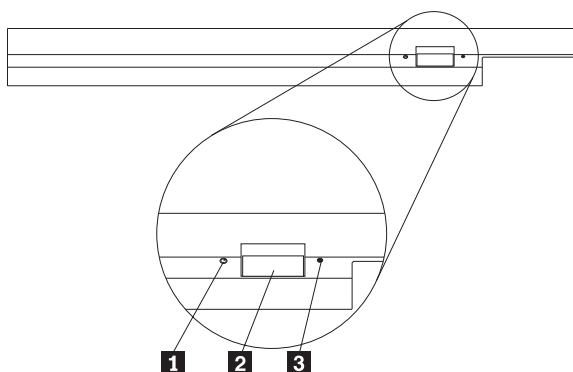

- 1** Kontrolka napájania: Táto kontrolka svieti, keď sa jednotka používa.
- 2** Tlačidlo vysunutia: Toto tlačidlo stlačte, ak chcete vysunúť DVD alebo CD.
- 3** Otvor núdzového vysunutia: Toto núdzové vysunutie použijete na vysunutie DVD alebo CD, keď tlačidlo vysunutia nefunguje. Ďalšie informácie o manuálnom vysunutí DVD alebo CD obsahuje časť "Manuálne vysunutie disku" na strane 6.

---

## Kapitola 2. Používanie jednotky Super Multi-burner

Táto časť poskytuje informácie o tom ako zaobchádzať, zavádzať a ako sa starať o DVD a CD a ako sa starať o jednotku Super Multi-burner.

---

### Skôr než začnete

Aby ste dosiahli čo najlepšie výsledky, pozrite si pred použitím jednotky nasledujúce pokyny:

- Nepresúvajte váš počítač Thinkpad počas formátovania alebo zápisu na disk, pretože by to mohlo spôsobiť chyby v údajoch. Taktiež počas formátovania alebo zápisu na disk minimalizujte písanie, pretože to môže takisto spôsobiť chyby v údajoch.
- Pri zápise na disk majte počítač Thinkpad na rovnom povrchu.
- Pri používaní jednotky skontrolujte, či je počítač Thinkpad v elektrickej zásuvke. Ak sa minie batéria počas zápisu na disk, môže sa disk poškodiť.
- Vypnite šetrenie obrazovky. Použitie šetrenia obrazovky by mohlo prerušiť proces formátovania a zápisu.
- Pri zápise na disk neuvádzajte váš počítač Thinkpad do režimu pozastavenia alebo hibernácie.

**Poznámka:** Výsledky čítania a zápisu na jednotke závisia od kvality a vlastností použitého disku DVD alebo CD.

---

### Starostlivosť o jednotku Super Multi-burner

Aby ste chránili svoju jednotku počas prevádzky, dodržujte nasledujúce opatrenia:

- Odstráňte disk z jednotky skôr, než budete jednotku presúvať.
- Nevkladajte do jednotky cudzie telesá.
- Neukladajte na jednotku žiadne predmety.
- Neodstraňujte kryt jednotky, ani sa nesnažte jednotku opravovať.
- Nespúšťajte jednotku, ak nastane niektorá z nasledujúcich podmienok:
  - Vysoká teplota, vysoká vlhkosť alebo priame slnečné svetlo
  - Nadmerná vibrácia, náhly otras alebo naklonený povrch
  - Nadmerná prašnosť

---

## Zavedenie disku



1. Stlačte tlačidlo vysunutia. Podnos sa vysunie z jednotky.
2. Umiestnite disk na podnos potlačou smerom nahor.
3. Jemným potlačením podnosu dovnútra, kým nezaklapne, ho zatvorte.

**Upozornenie:** Nepoužívajte silu, ani nezasúvajte dovnútra cudzie telesá s cieľom vysunúť podnos. Ak sa podnos po stlačení tlačidla vysunutia nevysunie, v časti “Manuálne vysunutie disku” si vyhľadajte ďalšie informácie.

---

## Zabezpečenie disku vo vertikálne nainštalovanej jednotke

Na fungovanie jednotky nainštalovanej vo vertikálnej polohe má jednotka v podnose štyri držiaky. Disk vkladajte tak, že ho umiestnite do dvoch dolných držiakov predtým, ako podnos zasuniete. Ak chcete disk odstrániť, vysuňte podnos a disk vyberte z dvoch dolných držiakov.

---

## Manuálne vysunutie disku

Ak stlačíte tlačidlo vysunutia a podnos sa nevysunie von, vypnite počítač a vyrovnajte veľkú kancelársku spinku tak, aby sa vytvoril nástroj zobrazený na ilustrácii. Narovnaný koniec musí presahovať minimálne 45 mm (1,8 palca). Zasuňte predĺžený koniec do otvoru manuálneho vysunutia v prednej časti jednotky. Zatláčajte spinku, pokým sa podnos nevysunie. Jemne ho vytiahnite, aby ste mohli disk vybrať.

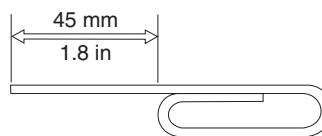

---

## Používanie médií

### Manipulácia s diskom a starostlivosť oň

S diskami (najmä so zapisovateľnými), akými sú disky CD-R a CD-RW, narábajte opatrne a starostlivo ich čistite, aby zostali čitateľné. Životnosť diskov môžete predĺžiť dodržiavaním týchto odporúčaní:

- Disky vždy ukladajte do ich originálnych obalov.

- Nevystavujte disk priamemu slnečnému svetlu.
- Nevystavujte disk priamemu vplyvu tepelného zdroja.
- Keď disk nepoužívate, odstráňte ho z počítača.
- PRED každým použitím skontrolujte, či sa na disku nenachádzajú praskliny.  
**Dôležité:** Nepoužívajte disky s prasklinami.
- Nevkladajte disk do počítača alebo obalu nasilu.
- Disk neohýbajte.
- Na čistenie disku nepoužívajte komerčné čistiace prostriedky.
- Nepíšte na povrch disku.
- Pri manipulácii chytajte disk len za okraje alebo stredový otvor.
- Nedotýkajte sa povrchu disku.
- Aby ste odstránili prach alebo odtlačky prstov, utrite disk od stredu k okraju mäkkou látkou, ktorá nezanecháva vlákna.

**Upozornenie:** Utieranie disku krúživým pohybom môže spôsobiť stratu údajov.

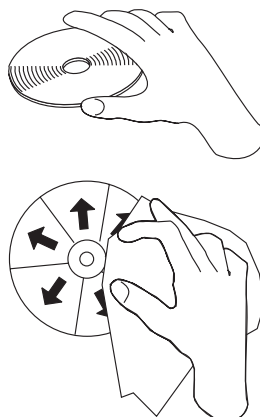

Vaša jednotka Super Multi-burner môže používať rôzne druhy médií. Nie všetky médiá sa používajú rovnako. Nasledujúce časti ponúkajú informácie o práci s rôznymi typmi médií.

## Používanie médií DVD-RAM

Táto časť obsahuje informácie o používaní jednotky Super Multi-burner.

### Vybratie disku z kazety

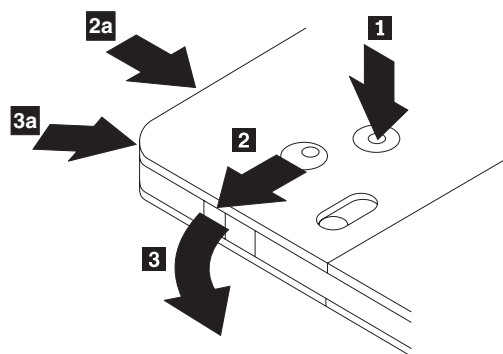

Disky DVD-RAM sú dostupné samostatne alebo v kazete. Keď chcete použiť v napaľovačke Super Multi-burner médium z kazety, musíte najprv vybrať disk z kazety.

Pomocou hrotu plniaceho pera stlačte a uvoľnite blokovací kolík **1**. Ak chcete vybrať disk, použijete plniace pero, ktorým stlačíte zámok veka kazety **2** a vytlačíte veko kazety smerom von **3**. Keď je veko kazety otvorené, môžete disk vybrať.

**Poznámka:** Zámok veka kazety a držiak veka kazety sú na niektorých kazetách umiestnené naboku, ako je vidno z horeuvedených šípok **2a** a **3a**.

**Upozornenie:** Pri manipulácii s diskom sa nedotýkajte nahrávacej oblasti.

### Vrátenie disku do kazety

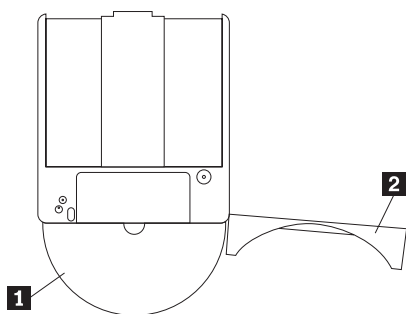

Keď chcete vrátiť disk späť do kazety, uložte ho potlačou smerom nahor **1**, do kazety na tú stranu, kde má kazeta štítok. Vložte disk a zatvorte veko kazety **2**. Pri zatváraní veka je počuť zaklapnutie.

### Odporúčania pre manipuláciu s diskom

S vybratým diskom narábajte opatrne. Drobné nečistoty, častice prachu, odtlačky prstov, škrvny alebo škrabance môžu zhoršiť nahrávanie na tento disk aj jeho prehrávanie. Na odstránenie prachu a drobných nečistôt použijete súpravu na čistenie CD. Na utieranie disku použijete mäkkú a suchú handričku. Na čistenie povrchu disku nepoužívajte rozpúšťadlá. Pri označovaní disku píšete len na jeho potlačenú stranu alebo na kazetu a použijete fixku s mäkkým hrotom. Disk chráňte pred priamym slnečným žiarením, vysokými teplotami a vlhkosťou. Nálepky nenalepujte na obe strany disku.

### Používanie jednostranných a obojstranných diskov DVD-RAM

Disky DVD-RAM sú dostupné v jednostranných a obojstranných verziách.

Verzie 2.6 GB a 4.7 GB sú jednostranné. Verzie 9.4 GB sú obojstranné. Ak chcete mať prístup k údajom na oboch stranách disku, musíte disk vybrať z jednotky, obrátiť ho a znova vložiť do jednotky.

## Používanie médií CD a DVD

Ak chcete čítať disk s údajmi, postupujte takto:

1. Zapnite počítač.
2. Stlačte tlačidlo Open/Close na prednej strane jednotky.
3. Disk alebo kazetu vložte do podnosu tak, aby nálepka smerovala nahor.
4. Podnos zasunúť stlačením tlačidla Open/Close alebo jeho jemným zatlačením smerom dovnútra.

**Upozornenie:** Podnos nevysúvajte násilne a nekladajte doň cudzie predmety.

5. Počkajte, kým kontrolka aktivity jednotky zhasne; potom dvakrát kliknite na **My Computer**.
6. Dvakrát kliknite na ikonu CD-ROM alebo na ikonu DVD-RAM/DVD-R/DVD-RW.

## Používanie médií CD-R a CD-RW

Jednotka Super Multi-burner môže zapisovať na disky CD-R aj CD-RW. Disky CD-R nemožno vymazať, ale možno ich použiť so štandardnými jednotkami CD-ROM a CD prehrávačmi.

Disky CD-R môžete použiť na zaznamenávanie audio stôp, ukladanie údajov, archivovanie súborov a ich kopírovanie z iného CD.

Disky CD-RW možno mazať a prepisovať, ale možno ich používať len s novšími CD-RW kompatibilnými jednotkami CD-ROM a DVD-ROM. Disky CD-RW môžete použiť na zálohovanie, ukladanie a aktualizáciu súborov alebo na ich kopírovanie z iného CD.

### Poznámky:

1. Disky CD-R možno prehrávať na audio CD prehrávačoch. Disky CD-RW nemožno prehrávať na väčšine audio CD prehrávačov.
2. Softvér, ktorý sa dodáva s touto jednotkou, **neumožňuje** záznam CD v systémoch DOS, Windows 3.x alebo OS/2®.

Viac informácií o používaní tohto softvéru nájdete v časti “Používanie Direct-to-disc (DLA)” na strane 13 a “Používanie softvéru Multimedia Center for Think Offerings” na strane 13.

## Používanie médií DVD-R a DVD-RW

Jednotka Super Multi-burner môže zapisovať na disky DVD-R aj DVD-RW. Disky DVD-R nemožno vymazávať, no môžu sa používať so štandardnými jednotkami DVD-ROM a DVD prehrávačmi.

Disky DVD-R môžete používať na nahrávanie zvukových záznamov, ukladanie údajov, archivovanie súborov a na kopírovanie súborov z iného disku DVD.

Disky DVD-RW je možné vymazávať a prepisovať, no môžu sa používať iba s jednotkami DVD-ROM, ktoré sú kompatibilné s novšími typmi diskov MR a DVD-RW. Disky DVD-RW môžete používať na zálohovanie, ukladanie a aktualizáciu súborov alebo na kopírovanie súborov z iného disku DVD.

Viac informácií o používaní tohto softvéru nájdete v pomoci pre Multimedia Center for Think Offerings a v pomoci DLA na médiu *Software and User's Guide Super CD*.

---

## Inštalácia softvéru

Po zapojení jednotky Super Multi-burner Ultrabay Slim Drive si môžete nainštalovať aplikačný softvér z média Super Multi-burner Ultrabay Slim Drive User's Guide and Software CD. Postupujte takto:

1. Vložte médium Super Multi-burner Ultrabay Slim Drive User's Guide and Software CD do jednotky Super Multi-burner.
2. Toto CD by sa malo automaticky spustiť. Ak sa spustí, pokračujte krokom 5.
3. Ak sa CD nespustí automaticky, kliknite na Start a následne na Run.
4. Zadáajte **e:\launch.bat** pričom *e* je písmeno označenia jednotky USB 2.0 Combo.
5. Ak Internet Explorer zobrazí varovanie o škodlivých skriptoch, kliknite pravým tlačidlom myši na lištu varovania a vyberte Allow Blocked Content.
6. Z ľavej navigačnej lišty vyberte Software.
7. Označte polia vedľa softvérových aplikácií, ktoré si želáte nainštalovať.
8. Kliknite na Go. Vami vybraný softvér sa nainštaluje bez zásahu užívateľa.
9. Po zobrazení správy o dokončení počítač rebootujete.

**Poznámka:** Ak inštalácia bez zásahu užívateľa zlyhá, môžete si zo spodnej časti stránky inštalátora vybrať interaktívne inštalácie jednotlivých balíkov.

---

## Používanie programu Intervideo WinDVD Creator

Program Intervideo WinDVD Creator umožňuje zachytiť, upraviť a zaznamenať video a audio súbory. Program Intervideo WinDVD Creator môžete tiež použiť na vytvorenie a zaznamenanie DVD videa pomocou vlastných video a audio súborov. Podrobnejšie informácie o funkciách Intervideo's WinDVD Creator nájdete v príručke WinDVD Creator User's Guide v štartovacej ponuke programu WinDVD Creator.

Hlavné funkčné oblasti v hlavnom okne WinDVD Creator sú "Capture," "Edit," "Author" a "Make Movie". Pomocou týchto funkcií môžete importovať a upravovať vaše vlastné video súbory a audio súbory a ukladať ich do každého podporovaného formátu. Medzi podporované formáty patria MPEG-1, MPEG-2, ASF, WMV a AVI. Keď budete mať vaše video súbory a audio súbory pripravené vykonaním krokov "Capture" a "Edit", môžete pridať prispôbenú ponuku pomocou funkcie "Author". Môžete importovať vlastné statické obrázky, ktoré sa budú používať ako pozadia ponuky alebo si môžete vybrať jeden zo vzorových obrazov. Keď máte film hotový, prejdite na funkciu "Make Movie", kde si môžete vybrať formát výstupu a štandard videa, ktoré používate pri vytváraní svojich filmov. Film napáľte na disk alebo ho uložte na pevný disk s tým, že bude napálený neskôr. Ak používate WinDVD Creator na vytvorenie obrazu DVD na váš pevný disk, môžete vybrať "Load Image to Burn" z ponuky Project.

WinDVD Creator tiež ponúka možnosť nahráť video priamo na nahrávateľné médium DVD pomocou programu "Disk Manager." Vykoná sa to bez potreby dodatočného priestoru na vašom pevnom disku. S programom Disk Manager môžete nahrávať nové video alebo použiť hotové video súbory a svoj film dokončiť vytvorením vlastnej ponuky. Svoj film môžete vytvárať vo videoformátoch +VR alebo -VR. Pomocou funkcie Disk Manager môžete svoj film kedykoľvek upravovať prídávaním alebo vymazávaním segmentov videa alebo menením vašej vlastnej ponuky.

---

## Používanie WinDVD

Ak chcete nainštalovať WinDVD, prejdite do časti "Software" na CD *Software and User's Guide Super CD*.

Keď si nainštalujete jednotku Super Multi-burner a softvér WinDVD, môžete pozerať DVD filmy. Pred pozeraním DVD musíte nastaviť regionálny kód DVD a možno budete musieť aktivovať DMA.

## Podpora operačných systémov

WinDVD vyžaduje na správne fungovanie IDE DMA, Internet Explorer 5 a DirectX 8.1. Tieto aplikácie nie sú súčasťou operačných systémov Microsoft. Táto časť uvádza kroky, ktoré musíte vykonať, ak si chcete aktualizovať rôzne operačné systémy na umožnenie prehrávania DVD.

1. Windows Server 2003, Windows Server 2000, Windows 95: Musíte si nainštalovať najnovší Service Pack, Internet Explorer 5 a DirectX.
2. Windows 98, Windows 98 Second Edition, Windows ME: Musíte si nainštalovať DirectX.
3. Windows 95 OSR2: Musíte si nainštalovať Internet Explorer 5 a DirectX.
4. Windows 2000: Musíte si nainštalovať Service Pack 2 alebo novší a DirectX.
5. Windows NT: Musíte si nainštalovať Service Pack 6 a tiež Internet Explorer 5, DirectX a ovládač IDE DMA vytvorený iným výrobcom. táto konfigurácia nie je podporovaná, pretože Microsoft neposkytuje žiadny oficiálny DirectX pre Windows NT.



**Poznámka:** Vykonaním nasledujúcich krokov môžete skontrolovať, ktorú verziu Windows 95 používate:

1. Kliknite na **Start**, presuňte kurzor na Settings a potom kliknite na Control panel.
2. Dvakrát kliknite na **System**. Prečítajte si hodnoty pod systémom. "v 4.00.950B" znamená, že vaša verzia je Windows 95 OSR2.0 alebo OSR2.1. "v 4.00.950C" znamená, že vaša verzia je Windows 95 OSR2.

## Regionálne DVD kódy

Regionálne DVD kódy pomáhajú chrániť obsah DVD. Svet je rozdelený na šesť regiónov a konkrétny obsah si môžete prezeráť len v príslušnom regióne. Napríklad obsah pre región 1 si môžete prezeráť len v USA a Kanade. WinDVD je tiež špecifický pre daný región.

Regionálny kód zistíte, ak si pozriete jeho symbol na zadnej strane balenia.

Regionálny kód	Región
1	USA, Kanada
2	Európa, Stredný Východ, Južná Afrika, Japonsko
3	Juhovýchodná Ázia, Taiwan, Kórea
4	Latinská Amerika, Austrália, Nový Zéland
5	Bývalý Sovietsky zväz, Severná Afrika, India
6	Čínska ľudová republika

Spustíte WinDVD zasunutím DVD do jednotky. Regionálny kód sa nastaví automaticky a môžete sledovať film. Ide o úvodné nastavenie.

Ak po nastavení regionálneho kódu zasuniete DVD s iným regionálnym kódom, zobrazí sa výzva na jeho zmenu. Regionálny kód môžete zmeniť z úvodného nastavenia štyrikrát.

Po štvrtej zmene regionálneho kódu z jeho úvodného nastavenia bude tento pevne nastavený a nebude možné ho už viac meniť. Potom si budete môcť prehrávať obsah DVD len z daného regiónu.

Ak chcete vidieť stav nastavenia regionálneho kódu, kliknite na tlačidlo **WinDVD Properties** v užívateľskom rozhraní WinDVD. Tieto informácie obsahuje záložka **General**.

Ak chcete zmeniť regionálny kód, postupujte takto:

1. Zapnite svoj počítač a spustíte operačný systém.
2. Vložte jednoregiónové DVD nového regiónu.
3. Vyberte región. Keď sa objaví obrazovka potvrdenia regiónu, kliknite na **OK**.

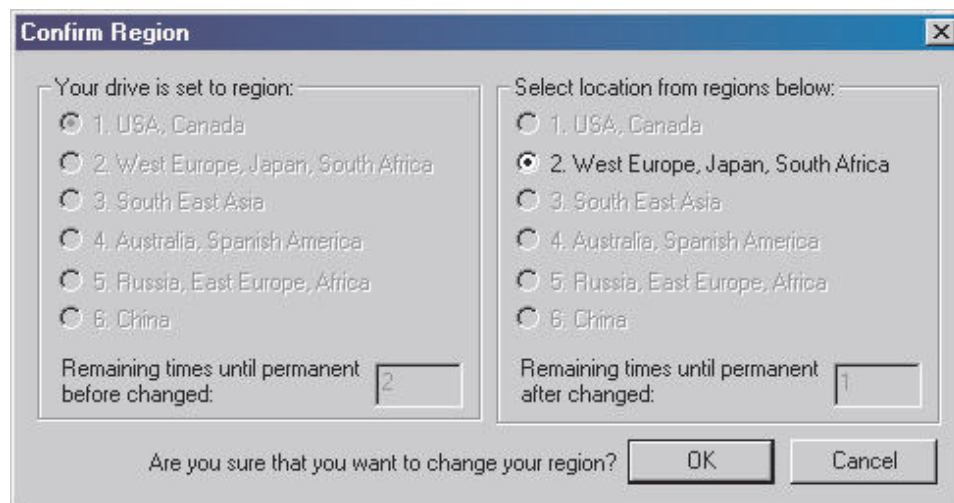

## Aktivácia DMA

Táto časť vysvetľuje povoľovanie nastavenia DMA v systémoch Windows 2000 a Windows XP.

### Pre Windows 2000

1. Kliknite na **Start**, presuňte kurzor na **Settings** a potom kliknite na **Control Panel**.
2. Dvakrát kliknite na **System**.
3. Kliknite na záložku **Hardware**.
4. Kliknite na tlačidlo **Device Manager**.
5. Kliknite na **IDE ATA/ATAPI controller** a zobrazte podponuku.
6. Dvakrát kliknite na **Secondary IDE**. (Ak používate počítač ThinkPad A21e kliknite dvakrát na **Primary IDE**).
7. Vyberte **DMA is available** ako režim prenosu.
8. Kliknite na **OK**.
9. Kliknite na **Close** a zatvorte okno systémových vlastností. Zobrazí sa správa, ktorá vám oznámi, že nastavenie systému sa zmenilo.
10. Kliknutím na **OK** reštartujte systém.

### Pre Windows XP

1. Kliknite na **Start**, presuňte kurzor na **My Computer** a kliknite naň.
2. Kliknite na **View system information** pod systémovými úlohami.
3. Kliknite na záložku **Hardware**.
4. Kliknite na tlačidlo **Device Manager**.
5. Kliknite na **IDE ATA/ATAPI controller** a zobrazte podponuku.
6. Dvakrát kliknite na **Secondary IDE**. (Ak používate počítač ThinkPad A21e kliknite dvakrát na **Primary IDE**).
7. Kliknite na záložku **Advanced Settings**.
8. Vyberte **DMA is available** ako režim prenosu.
9. Kliknite na **OK**.
10. Kliknutím na **Close** zatvorte okno systémových vlastností.

---

## Používanie Direct-to-disc (DLA)

Direct-to-disc (DLA) slúži na zápis údajov na médiá typu DVD-RAM, DVD-RW, DVD-R, DVD+RW, DVD+R, CD-R a CD-RW. Na médiá DVD-RAM, DVD-RW, DVD+RW a CD-RW môžete zapisovať viac krát, zatiaľ čo médiá DVD-R, DVD+R a CD-R môžu byť naformátované a je možné na ne zapisovať iba raz.

Keď chcete naformátovať a zapisovať na médium DVD-RAM, DVD-RW, DVD-R, DVD+RW, DVD+R, CD-R alebo CD-RW:

1. Vložte disk do jednotky.
2. Dvakrát kliknite na ikonu **My Computer**. Kliknite pravým tlačidlom myši na písmeno označenia jednotky Super Multi-burner.
3. Kliknite na **Format**. Formátovanie DVD môže trvať až 90 minút.
4. Po dokončení formátovania môžete presunúť súbor na ikonu jednotky Super Multi-burner, alebo môžete presunúť súbory cez Windows Explorer.

Keď chcete mať médium CD-R a DVD-R kompatibilné v iných počítačoch:

1. Dvakrát kliknite na ikonu **My Computer**. Kliknite pravým tlačidlom myši na písmeno označenia jednotky Super Multi-burner.
2. Kliknite na **Make Compatible**.

Na používanie diskov DVD-RAM, DVD-RW alebo CD-RW s formátom UDF na iných počítačoch sa na CD *User's Guide and Software Super CD* nachádza program UDF Reader. Ak chcete používať čítačku formátu UDF, postupujte takto:

1. Vložte do jednotky CD alebo DVD počítača na ktorom chcete používať disky UDF disk *User's Guide and Software Super CD*.
2. Kliknite na **Start**.
3. Kliknite na položku **Run**.
4. Napíšte `e:\UDF\jazyk` kde *e* je písmeno jednotky CD alebo DVD a *jazyk* je váš jazyk.
5. Kliknite na **OK**.
6. Dvakrát kliknite na **SETUP.EXE** a postupujte podľa zobrazovaných inštrukcií.

**Poznámka:** UDF Reader je potrebný len na systémoch, ktoré nemajú nainštalovaný iný program DLA.

---

## Používanie softvéru Multimedia Center for Think Offerings

Multimedia Center for Think Offerings vám umožňuje nahrávať audio CD, údajové CD a kopírovať existujúce CD. Podrobné informácie o používaní softvéru Multimedia Center for Think Offerings nájdete v pomoci aplikácie Multimedia Center for Think Offerings. Pomoc Multimedia Center for Think Offerings vyvoláte stlačením **F1** v ponuke Multimedia Center for Think Offerings.

**Poznámka:** Multimedia Center for Think Offerings nefunguje s niektorými médiami. Ak vaše médium nie je kompatibilné s aplikáciou Multimedia Center for Think Offerings, zobrazí sa táto správa:



There was a problem writing to the disc. You can try again by clicking the Retry button. You will need another blank disc ready.

Viac informácií o známych problémoch médií s aplikáciou Multimedia Center nájdete na strane 18.

Ak chcete spustiť program Multimedia Center for Think Offerings v systéme Windows Me alebo Windows 2000, vyberte **Start→Programs→Multimedia Center for Think Offerings**.

Ak chcete spustiť program Multimedia Center for Think Offerings v systéme Windows XP, vyberte Start->All Programs->Multimedia Center for Think Offerings-> Multimedia Center Home.

Po prvom spustení aplikácie Multimedia Center sa dostanete na stránku rýchlych odkazov. Na tejto stránke sú pre vaše pohodlie zobrazené štyri najpoužívanejšie úlohy. Ak chcete vytvoriť audio disk alebo dátový disk, vyberte si príslušnú záložku a zvolte úlohu, ktorú chcete vykonať. Ak chcete vytvoriť kópiu disku, urobte obraz disku alebo napáľte v minulosti uložený obraz na záložke Copy. Ak chcete použiť Direct-to-disc (DLA), vyberte záložku Data. Ak chcete vymazať prepisovateľný disk, vyberte záložku Tools.

Záložky Data, Audio a Copy môžete nájsť v ponuke Start pod názvom Multimedia Center for Think Offerings Copy, Multimedia Center for Think Offerings Data a Multimedia Center for Think Offerings Audio v zložke Start->All Programs->Multimedia Center for Think Offerings. Podrobné inštrukcie na používanie aplikácie Multimedia Center nájdete v on-line pomoci.

- Vytvorenie presnej kópie: Túto voľbu vyberte, keď chcete zálohovať vlastné CD alebo urobiť kópie CD, ktoré ste vytvorili skôr. Keď vyberiete túto voľbu, aplikácia Multimedia Center for Think Offerings vás vyzve na vloženie vášho disku, ktorý chcete skopírovať, a potom vás vyzve na vloženie prázdneho disku.
- Vytvorenie hudobného disku: Túto voľbu vyberte, keď chcete vytvoriť audio CD. Druhá obrazovka sa vás opýta, či chcete vytvoriť audio CD z MP3 a wave súborov na pevnom disku, alebo z iného audio CD. Je tiež možnosť vytvoriť disk pre prehrávač MP3, čo je špeciálne naformátovaný údajový disk, ktorý možno prehrávať na samostatnom prehrávači MP3.
- Vytvorenie údajového disku: Túto voľbu vyberte, keď chcete vytvoriť disk obsahujúci údajové súbory z vášho pevného disku. Multimedia Center for Think Offerings sa spýta, či chcete naformátovať disk pre DLA alebo vytvoriť údajový disk na zdieľanie s ostatnými. Multimedia Center for Think Offerings vás vyzve na vloženie prázdneho disku. Potom sa objaví obrazovka, ktorá vám umožní pomocou funkcie drag-and-drop presunúť súbory alebo vyhľadať súbory na vašom pevnom disku.
- Po spustení Multimedia Center for Think Offerings môžete tiež vykonať špeciálne operácie:
  - Kliknutie na tlačidlo **Favorites** vám umožní zaviesť skôr uložené audio, údaje, MP3 alebo obraz CD na napálenie novej kópie.
  - Vloženie obrazu ISO alebo GI CD do okienka súborov pre údajové CD zaznamená súbor obrazu priamo na CD.
  - Keď chcete urobiť ISO obraz CD s Multimedia Center for Think Offerings, vyberte **Copy a CD** a nastavte cieľové záznamové zariadenie na zaznamenanie súboru na pevný disk.

**Poznámka:** Keď chcete limitovať rýchlosť záznamu v Multimedia Center for Think Offerings, vyberte **Options**, a v okne záložky **Advanced** vyberte želanú rýchlosť z okna s názvom "Limit the Maximum recorder speed."

---

## Kopírovanie diskov a vytváranie obrazov

Aplikáciu Multimedia Center for Think Offerings môžete použiť na vytváranie kópií a ukladanie obrazov vašich diskov CD a DVD. Taktiež ho môžete použiť na vytváranie diskov CD a DVD z obrazov, ktoré ste si v minulosti uložili na pevný disk. Multimedia Center môže ukladať obrazy iba vo formátoch ISO a GI. Formáty ISO sa môžu použiť iba pre dátové CD.

Všetky ostatné formáty diskov vyžadujú obrazy GI. Uložené obrazy DVD môžu mať maximálne 9GB a obrazy CD maximálne 730MB. Uistite sa, že skôr ako budete pokračovať, budete mať na pevnom disku k dispozícii dostatok priestoru.

Vytvorenie obrazu CD alebo DVD:

1. Spustite MultiMedia Center for Think Offerings.
2. Vyberte stránku Copy.
3. Vyberte úlohu Save Image na pevný disk.
4. Pomenujte súbor obrazu. Vytvorí sa pre vás náhodný názov.
5. Vložte do jednotky disk, z ktorého chcete urobiť obraz.
6. Stlačte tlačidlo Record.

**Poznámka:** CD Direct-to-disc (DLA) sa nedajú uložiť ako obrazové súbory. Obrazy sa nedajú vytvárať z komerčných DVD chránených proti kopírovaniu.

Napálenie v minulosti uloženého obrazu

1. Spustite MultiMedia Center for Think Offerings.
2. Vyberte stránku Copy.
3. Vyberte úlohu Burn Image na CD alebo DVD.
4. Vyhľadajte obraz, ktorý si želáte napáliť.
5. Vložte do jednotky prázdny alebo vymazateľný disk.
6. Stlačte tlačidlo Record.

Kopírovanie disku:

1. Spustite MultiMedia Center for Think Offerings.
2. Vyberte stránku Copy.
3. Vyberte úlohu Copy a Disc.
4. Vložte do jednotky kopírovaný disk.
5. Stlačte tlačidlo Record.

**Poznámka:** Komerčné DVD chránené proti kopírovaniu sa nedajú kopírovať. Kopírovanie alebo vytváranie obrazov z diskov bez súhlasu vlastníka autorských práv môže mať za následok právny postih. Ďalšie informácie o autorských právach získate po konzultácii s právnikom.



---

## Príloha A. Odstraňovanie problémov

Problémy s počítačom môžu byť spôsobené chybou hardvéru, softvéru alebo užívateľa. Informácie v tejto časti vám môžu pomôcť vyriešiť problémy alebo zozbierať užitočné informácie, ktoré môžete odovzdať servisnému technikovi. Možno si budete tiež musieť pozrieť publikácie o vašom počítači, operačnom systéme alebo zvukovom adaptéri.

Pozrite si nasledujúci zoznam s opismi rôznych problémov, ktoré by sa mohli vo vašej situácii hodiť.

### **Nemôžete vytvoriť disk s možnosťou ďalšieho zápisu.**

Skontrolujte, či je na disku ponechaný dostatok miesta pre ďalší zápis. Ďalší zápis okrem už zapísaných údajov vyžaduje priestor pre bloky lead-in a lead-out (približne 15 MB).

### **Nemôžete úspešne zapisovať na disky CD-R, CD-RW, DVD-R, DVD-RW alebo DVD-RAM.**

Postupujte takto:

1. Skontrolujte, či nie je proces prerušený šetrením obrazovky, antivírusovým programom, internetovým programom alebo programom elektronickej pošty alebo iným softvérom. Vypnite funkcie, ktoré by mohli prerušiť operáciu zápisu.
2. Skontrolujte, či bol pevný disk rozdelený na fragmenty.
3. Ak jednotka staršieho pevného disku vykazuje počas operácie zápisu termálnu rekalibráciu, poraďte sa s výrobcom alebo predajcom jednotky pevného disku.
4. Ak je CD nesprávne alebo poškriabané, vymeňte ho.
5. Na jednotkách CD-ROM alebo CD-RW deaktivujte notifikačnú funkciu automatického zasunutia systému Windows.

### **Nemôžete vysunúť disk CD alebo DVD.**

Ak sa jednotka nenachádza v procese zápisu na disk, postupujte takto:

1. Skúste vysunúť CD prostredníctvom softvéru.
2. Skúste vysunúť CD pomocou tlačidla vysunutia.
3. Vypnite počítač. Počkajte 45 sekúnd; potom počítač zapnite a znova skúste použiť tlačidlo vysunutia.
4. Ak vyššie uvedené metódy zlyhali, použite otvor na manuálne vysunutie podľa pokynov, ktoré sú uvedené na stránke 2.

### **Po úspešnom zápise na disk CD alebo DVD z neho nie je možné čítať.**

Postupujte takto:

1. Ak môžete čítať CD alebo DVD disk v inom prehrávači CD alebo DVD, alebo vidíte predchádzajúci zápis, informácie o adresári na tomto disku môžu byť poškodené, čo ho robí nečitateľným. Ak chcete problém odstrániť, prečítajte si dokumentáciu, ktorá sa dodáva spolu so softvérom.
2. Môžete mať poškodený disk CD-R, CD-RW, DVD-R, DVD-RW alebo DVD-RAM. Vyskúšajte nový disk alebo iný typ disku CD alebo DVD.

3. Ak môžete čítať z disku CD-RW, DVD-RW alebo DVD-RAM v zapisovacej jednotke alebo v inej jednotke CD, tak sa presvedčte, či je na počítači nainštalovaný program UDF Reader.
4. Nevykonávajte zápis pri nižšej rýchlosti ako 1X, pokiaľ si to váš počítač nevyžaduje.



---

## Príloha B. Špecifikácie produktu

Táto príloha obsahuje nasledujúce informácie:

- Fyzikálne špecifikácie
- Požiadavky na napájanie
- Požiadavky na prostredie
- Rýchlosti čítania
- Rýchlosti zápisu

### Fyzikálne špecifikácie

Fyzické špecifikácie<sup>1</sup> jednotky sú uvedené v nasledujúcej tabuľke.

Fyzikálna špecifikácia	
Výška	9,5 mm (0,4 palca)
Šírka	128 mm (5 palca)
Dĺžka	129 mm (5,09 palca)
Hmotnosť	175 g (0,38 lb)

### Požiadavky na napájanie

Nasledujúca tabuľka uvádza špecifikácie napájania podľa úrovne napätia pre jednotku. Špecifikácie napájania sa merajú na napájacom konektore jednotky a sú nominálnymi hodnotami.

Špecifikácie napájania	Napätie	Priemerné	Maximálne
Pri napätí	DC 5V	1100 mA	1800 mA

### Požiadavky na prostredie

Špecifikácia	V prevádzke	Mimo prevádzky
Teplota (nekondenzujúca)	Od +5° C do +50° C (Od +41° F do +122° F)	Od -20° C do +60° C (Od -4° F do +140° F)
Relatívna vlhkosť (nekondenzujúca)	10% až 80%	5% až 90%

### Rýchlosti čítania

Disk	Rýchlosť čítania
DVD+R	Najviac 8X
DVD+RW	Najviac 4X
DVD+R Dual Layer (DL)	Najviac 4X
DVD-ROM (jednoduchá vrstva)	Najviac 8X
DVD-ROM (dvojité vrstvy)	Najviac 6X

---

1. Opisné údaje produktu reprezentujú dizajnérske ciele spoločnosti Lenovo a sú poskytnuté za účelom porovnávania; skutočné výsledky sa môžu odlišovať v závislosti od množstva faktorov. Tieto údaje o produkte netvoria záruku. Uvedené údaje sa môžu bez upozornenia zmeniť.

DVD-R (4.7 GB)	Najviac 8X
DVD-RW (4.7 GB)	Najviac 4X
DVD-RAM (4.7/9.4 GB)	Najviac 3X
CD-ROM	Najviac 24X
CD-R	Najviac 24X
CD-RW	Najviac 24X
CD-DA (DAE)	Najviac 24X

### Rýchlosti zápisu

Disk	Rýchlosť zápisu
CD-R	Najviac 24X
CD-RW	Najviac 4X
Vysokorychlostné CD-RW	Najviac 10X
Ultra Speed CD-RW	Najviac 16X
DVD-R	Najviac 8X
Dvojvrstvové DVD-R	Najviac 2X
DVD+R	Najviac 8X
Dvojvrstvové DVD+R	Najviac 2,4X
DVD-RW	Najviac 4X
DVD+RW	Najviac 4X
DVD-RAM	Najviac 3X

Známe problémy média	
Ultra Speed Plus (US+) CD-RW zápis	Nepodporovaný

---

## Príloha C. Servis a podpora

Nasledujúce informácie opisujú technickú podporu dostupnú pre váš produkt počas jeho záručnej lehoty alebo životnosti. Úplné vysvetlenie záručných podmienok spoločnosti Lenovo nájdete vo Vyhlásení o obmedzenej záruke spoločnosti Lenovo.

---

### Online technická podpora

Online technická podpora je dostupná počas životnosti vášho produktu cez webovú stránku Personal Computing Support na <http://www.lenovo.com/think/support>.

Počas záručnej lehoty je k dispozícii pomoc pri náhrade alebo výmene chybných komponentov. Okrem toho, ak je váš produkt nainštalovaný na počítači ThinkPad alebo ThinkCentre, môžete mať nárok na servis priamo u zákazníka. Zástupca technickej podpory vám pomôže určiť najlepšiu alternatívu.

---

### Telefonická technická podpora

Podpora inštalácie a konfigurácie cez Centrum podpory zákazníkov bude skončená, alebo dostupná za poplatok, podľa rozhodnutia spoločnosti Lenovo, 90 dní po stiahnutí produktu z trhu. Ponuky na doplnkovú podporu, vrátane podrobnej pomoci pri inštalácii, sú k dispozícii za formálny poplatok.

Ak chcete pomôcť zástupcovi technickej podpory, poskytnite mu čo najviac z nasledujúcich informácií:

- Názov produktu
- Číslo produktu
- Potvrdenie o nákupe
- Výrobca počítača, model, sériové číslo a príručku
- Presné znenie chybovej správy (ak existuje)
- Opis problému
- Informácie o konfigurácii hardvéru a softvéru vášho systému

Podľa možnosti buďte pri počítači. Zástupca technickej podpory by mohol počas telefonátu chcieť, aby ste preskúmali problém.

Zoznam telefónnych čísel servisu a podpory nájdete v časti “Telefonická technická podpora”. Uvedené telefónne čísla sa môžu zmeniť bez predchádzajúceho upozornenia. Aktuálne telefónne čísla nájdete na stránke <http://www.lenovo.com/think/support> po kliknutí na **Support phone list**. Ak tu nie je uvedené číslo pre vašu krajinu alebo región, obráťte sa na predajcu alebo marketingového zástupcu spoločnosti Lenovo.



---

## Príloha D. Vyhlásenie Lenovo o obmedzenej záruke

LSOLW-00 05/2005

---

### Časť 1 - Všeobecné podmienky

*Toto vyhlásenie o obmedzenej záruke obsahuje časť 1 - Všeobecné podmienky, časť 2 - Špecifické podmienky pre jednotlivé krajiny a časť 3 - Informácie o záruke. Podmienky 2. časti nahrádzajú alebo menia podmienky 1. časti. Záruky, ktoré spoločnosť Lenovo Group Limited alebo niektorá z jej podriadených spoločností poskytuje vo Vyhlásení o obmedzenej záruke, sa vzťahujú len na počítače zakúpené na použitie zákazníkom a nie na opätovný predaj. Výraz "Počítač" bude znamenať počítač od spoločnosti Lenovo, jeho voľby, funkcie, konverzie, aktualizácie alebo príslušenstvo, prípadne ich kombinácie. Pojem "Počítač" nezahŕňa softvérové programy, či už nainštalované pri dodávke počítača, nainštalované neskôr alebo inak. Žiadne ustanovenia tohto Vyhlásenia o obmedzenej záruke nemajú vplyv na žiadne zákonné práva zákazníkov, ktoré nemožno zmluvne zrušiť alebo obmedziť.*

#### **Na čo sa vzťahuje táto záruka**

Lenovo zaručuje, že každý Počítač 1) je bez chýb v materiáli a spracovaní a 2) vyhovuje oficiálne publikovaným špecifikáciám Lenovo ("Špecifikácie"), ktoré sú k dispozícii na požiadanie. Záručná doba počítača sa začína pôvodným dátumom inštalácie a uvádza sa v 3. časti s názvom Záručné informácie. Pokiaľ spoločnosť Lenovo alebo príslušný predajca neuvádzajú inak, dátumom inštalácie bude dátum na faktúre alebo pokladničnom doklade. Pokiaľ Lenovo neuviede inak, tieto záruky sa používajú len v krajine alebo regióne, kde ste Počítač zakúpili.

**TIETO ZÁRUKY SÚ VAŠIMI VÝLUČNÝMI ZÁRUKAMI A NAHRADZUJÚ VŠETKY ĎALŠIE ZÁRUKY ALEBO PODMIENKY, VYJADRENÉ ALEBO MLČKY PREDPOKLADANÉ, VRÁTANE, ALE NEOBMEDZUJÚC SA NA MLČKY PREDPOKLADANÉ ZÁRUKY ALEBO PODMIENKY OBCHODOVATEĽNOSTI A VHODNOSTI NA URČITÝ ÚČEL. NIEKTORÉ ŠTÁTY ALEBO JURISDIKCIE NEPOVOĽUJÚ VYŇATIE VYJADRENÝCH ALEBO MLČKY PREDPOKLADANÝCH ZÁRUK, TAKŽE VYŠŠIE UVEDENÉ VYŇATIE SA VÁS NEMUSÍ TÝKAŤ. V TAKOM PRÍPADE SÚ DANÉ ZÁRUKY OBMEDZENÉ NA DOBU TRVANIA ZÁRUČNEJ DOBY. PO UPLYNUTÍ TEJTO DOBY SA NEAPLIKUJE ŽIADNA ZÁRUKA. NIEKTORÉ ŠTÁTY ALEBO JURISDIKCIE NEUMOŽŇUJÚ OBMEDZENIA TOHO, AKO DLHO TRVÁ IMPLIKOVANÁ ZÁRUKA, TAK SA VÁS VYŠŠIE UVEDENÉ OBMEDZENIE NEMUSÍ TÝKAŤ.**

#### **Na čo sa táto záruka nevzťahuje**

Táto záruka sa nevzťahuje na:

- počítačové programy, predinštalované alebo dodávané samostatne spolu s počítačom alebo následne doinštalované programy;
- poruchy, ktoré vzniknú nesprávnym používaním, haváriou, modifikáciou, nevhodným technickým alebo prevádzkovým prostredím alebo nesprávnou údržbou zákazníkom;
- poruchy spôsobené produktom, za ktorý spoločnosť Lenovo nenesie zodpovednosť; a
- produkty nepochádzajúce od spoločnosti Lenovo vrátane produktov, ktoré spoločnosť Lenovo zaobstará a poskytne alebo integruje do počítača Lenovo na žiadosť zákazníka.

Záruka sa stane neplatnou, ak dôjde k odstráneniu alebo zmene identifikačných štítkov na počítači alebo jeho dielcoch.

Lenovo nezaručuje neprerušovanú ani bezchybnú prevádzku počítača.

Všetka technická alebo iná podpora poskytovaná pre Počítač v záruke, ako je pomoc s otázkami "ako mám urobiť" a otázkami týkajúcimi sa nastavenia a inštalácie Počítača, je poskytovaná **BEZ ZÁRUKY AKÉHOKOLVEK DRUHU**.

#### **Ako si uplatňovať záručný servis**

Záručný servis môže poskytovať spoločnosť Lenovo, IBM, autorizovaný poskytovateľ servisu, alebo predajca, ak má oprávnenie na vykonávanie záručného servisu. Každý z týchto poskytovateľov sa bude nazývať "Poskytovateľ servisu."

Ak počítač v záručnej dobe nefunguje tak, ako má, zákazník bude za účelom poskytnutia záručného servisu kontaktovať Poskytovateľa servisu. Ak počítač nebol u spoločnosti Lenovo zaregistrovaný, zákazník predloží doklad o nadobudnutí počítača ako dôkaz svojho nároku na záručný servis.

#### **Ako spoločnosť Lenovo odstráni problémy**

Pri volaní Poskytovateľa servisu za účelom servisného zásahu je potrebné dodržiavať príslušný postup na zistenie a vyriešenie problému. Úvodnú diagnózu problému môže vykonať servisný technik cez telefón alebo môže byť realizovaná elektronicky cez webovú stránku podpory.

Typ záručného servisu vášho počítača je uvedený v časti 3 - Informácie o záruke.

Ste zodpovedný za stiahnutie a inštaláciu určených softvérových aktualizácií z webovej stránky podpory alebo z iného elektronického média a za vykonanie inštrukcií získaných od Poskytovateľa servisu. Aktualizácie softvéru môžu obsahovať základný vstupný/výstupný systémový kód (nazývaný "BIOS"), pomocné programy, ovládače zariadení a ďalšie aktualizácie softvéru.

Ak sa bude dať problém vyriešiť pomocou zákazníkom vymeniteľného dielca (ďalej "CRU") (napríklad klávesnice, myši, reproduktora, pamäte alebo pevného disku), Poskytovateľ servisu zákazníkovi dielec CRU dodá a zákazník si ho nainštaluje.

Ak počítač v záručnej dobe nefunguje tak, ako má a problém nemožno odstrániť cez telefón ani elektronicky prostredníctvom softvérových aktualizácií ani pomocou CRU, Poskytovateľ servisu podľa vlastného uváženia počítač 1) opraví, aby fungoval podľa záruky alebo 2) vymení za funkčne porovnateľný. Ak Poskytovateľ servisu nebude môcť počítač opraviť ani vymeniť, zákazník ho môže zaniest' na miesto nákupu a budú mu vrátené peniaze.

Ako súčasť záručného servisu môže Poskytovateľ servisu nainštalovať na Počítač vybrané inžinierske zmeny.

#### **Výmena počítača alebo jeho časti**

Ak záručný servis zahŕňa výmenu počítača alebo jeho časti, chybný dielec vymenený Poskytovateľom servisu sa stane majetkom spoločnosti Lenovo a náhradný dielec sa stane majetkom zákazníka. Vy prehlasujete, že všetky odstránené dielce sú pôvodné a nezmenené. Náhrada nemusí byť nová, ale bude správne pracovať a je prinajmenšom funkčným ekvivalentom vymeneného dielca. Náhradný dielec získa taký stav záručného servisu, ako mal pôvodný dielec.

#### **Ďalšie vaše povinnosti**

Ešte pred výmenou Počítača alebo jeho časti Poskytovateľom servisu bude zákazník súhlasiť s odstránením všetkých komponentov, dielcov, volieb, zmien a pripojení, na ktoré sa záručný servis nevzťahuje.

Tiež súhlasíte:

1. že zabezpečíte, aby sa na počítač nevzťahovali žiadne záväzky alebo obmedzenia, vyplývajúce zo zákona, ktoré by bránili jeho výmene;

2. na počítač, ktorý nevlastníte, získate oprávnenie od jeho vlastníka za účelom opravy prostredníctvom Poskytovateľa servisu; a
3. že ak je to možné, pred poskytnutím servisu:
  - a. budete postupovať podľa servisných pokynov Poskytovateľa servisu;
  - b. vykonáte zálohu alebo zabezpečenie všetkých programov, údajov a fondov nachádzajúcich sa v počítači; a
  - c. poskytnete Poskytovateľovi servisu dostatočný, voľný a bezpečný prístup k svojim zariadeniam, aby si mohla spoločnosť Lenovo splniť svoje povinnosti.
4. (a) vymažete všetky informácie o identifikovaných alebo neidentifikovaných osobách (osobné údaje) z počítača (v technicky možnom rozsahu), (b) umožníte Poskytovateľovi servisu alebo dodávateľovi spracovať v mene zákazníka všetky zostávajúce osobné údaje podľa svojich potrieb s cieľom splniť si povinnosti vyplývajúce z Vyhlásenia o obmedzenej záruke (čo môže zahŕňať aj zaslanie počítača kvôli uvedenému spracovaniu na iné servisné miesta po celom svete) a (c) zabezpečíte, aby uvedené spracovanie vyhovovalo všetkým zákonom platným pre osobné údaje.

### **Obmedzenie zodpovednosti**

Spoločnosť Lenovo bude zodpovedať za stratu alebo poškodenie zákazníkovho počítača len v čase, 1) keď bol počítač v držbe Poskytovateľa servisu alebo 2) prepravy počítača v prípadoch, kedy Lenovo zodpovedá za prepravné náklady.

Spoločnosť Lenovo ani Poskytovateľ servisu nebudú niesť zodpovednosť za žiadne dôverné, majetkové ani osobné údaje nachádzajúce sa v počítači, ktorý zákazník z akéhokoľvek dôvodu vracia. Predtým, ako počítač vrátite, mali by ste z neho odstrániť všetky také informácie.

Môže sa stať, že z dôvodu nedostatku zo strany spoločnosti Lenovo alebo iného záväzku, bude mať zákazník nárok na náhradu škôd spoločnosťou Lenovo. Vo všetkých uvedených prípadoch, bez ohľadu na dôvod, na základe ktorého vznikne zákazníkovi nárok požadovať náhradu škôd spoločnosťou Lenovo (vrátane porušenia záväzku oprávňujúceho na odstúpenie od zmluvy, nedbanlivosti, skreslenia skutočnosti alebo iného nároku vyplývajúceho zo zmluvy alebo trestného konania), s výnimkou zodpovednosti, ktorú nemožno odoprieť ani obmedziť platnými zákonmi, bude spoločnosť Lenovo niesť zodpovednosť maximálne za

1. škody za ublíženie na tele (aj so smrteľnými následkami) a škody na nehnuteľnom majetku a hmotnom osobnom majetku za ktoré je spoločnosť Lenovo právne zodpovedná; a
2. rozsah všetkých ostatných skutočných priamych škôd až do výšky poplatkov za počítač, ktorý je predmetom reklamácie.

Toto obmedzenie platí aj pre dodávateľov spoločnosti Lenovo, predajcov a Poskytovateľa servisu. Predstavuje maximum, za ktoré spoločnosť Lenovo, jej dodávatelia, predajcovia a Poskytovateľ servisu nesú kolektívnu zodpovednosť.

**SPOLOČNOSŤ LENOVO, JEJ DODÁVATELIA, PREDAJCOVIA A POSKYTOVATEĽ SERVISU NEBUDÚ V ŽIADNOM PRÍPADE NIEŠŤ ZODPOVEDNOSŤ ZA ANI JEDEN Z TÝCHTO PRÍPADOV, ANI KEBY BOLI INFORMOVANÍ O ICH MOŽNOSTI: 1) ZA NÁROKY TRETÍCH STRÁN VOČI ZÁKAZNÍKOVI ZA ŠKODY (INÉ NEŽ ŠKODY UVEDENÉ V PRVOM BODE); 2) ZA STRATU ALEBO POŠKODENIE ÚDAJOV; 3) ZA MIMORIADNE, NÁHODNÉ ALEBO NEPRIAME ŠKODY ANI ZA ŽIADNE NÁSLEDNÉ HOSPODÁRSKÉ ŠKODY; ANI 4) ZA STRATU ZISKOV, TRHOV, VÝNOSOV, DOBREJ POVESTI ALEBO PREDPOKLADANÝCH ÚSPOR. NIEKTORÉ ŠTÁTY ALEBO JURISDIKCIE NEPOVOĽUJÚ VYŇATIE ALEBO OBMEDZENIE NÁHODNÝCH ALEBO NÁSLEDNÝCH ŠKÔD, TAKŽE VYŠŠIE UVEDENÉ OBMEDZENIE ALEBO VYŇATIE SA V NICH NEUPLATŇUJE.**

### **Platný zákon**

Zákazník aj spoločnosť Lenovo sa zaväzujú, že sa pri riešení, interpretácii a vymáhaní

všetkých práv, záväzkov a povinností zákazníka a spoločnosti Lenovo vyplývajúcich alebo súvisiacich nejakým spôsobom s obsahom Vyhlásenia o obmedzenej záruke budú riadiť zákonmi krajiny, v ktorej bol počítač zakúpený bez ohľadu na konflikt zákonných princípov.

## **TIETO ZÁRUKY VÁM DÁVAJÚ URČITÉ ZÁKONNÉ PRÁVA A MÔŽETE MAŤ AJ INÉ PRÁVA, KTORÉ SÚ RÔZNE V JEDNOTLIVÝCH ŠTÁTOCH ALEBO JURISDIKCIÁCH.**

### **Právomoci**

Všetky práva, povinnosti a záväzky IBM i zákazníka podliehajú právomoci súdov štátu, v ktorom ste získali počítač.

---

## **Časť 2 - Podmienky pre jednotlivé krajiny**

### **STREDNÁ A JUŽNÁ AMERIKA**

#### **ARGENTÍNA**

**Právomoci:** *Nasledujúce sa pridáva za prvú vetu:*

Všetky právne spory v súvislosti s týmto vyhlásením o obmedzenej záruke bude riešiť iba bežný komerčný súd mesta Buenos Aires.

#### **BOLÍVIA**

**Právomoci:** *Nasledujúce sa pridáva za prvú vetu:*

Všetky právne spory v súvislosti s týmto Vyhlásením o obmedzenej záruke budú riešiť výlučne súdy v meste La Paz.

#### **BRAZÍLIA**

**Právomoci:** *Nasledujúce sa pridáva za prvú vetu:*

Všetky súdne spory, vyplývajúce z tohto vyhlásenia o obmedzenej záruke budú prejednávané výlučne súdom v Rio de Janeiro, RJ.

#### **ČILE**

**Právomoci:** *Nasledujúce sa pridáva za prvú vetu:*

Všetky právne spory v súvislosti s týmto Vyhlásením o obmedzenej záruke budú riešiť výlučne Civilné súdy v meste Santiago.

#### **KOLUMBIA**

**Právomoci:** *Nasledujúce sa pridáva za prvú vetu:*

Všetky právne spory v súvislosti s týmto Vyhlásením o obmedzenej záruke budú riešiť výlučne sudcovia republiky Kolumbia.

#### **EKVÁDOR**

**Právomoci:** *Nasledujúce sa pridáva za prvú vetu:*

Všetky právne spory v súvislosti s týmto Vyhlásením o obmedzenej záruke budú riešiť výlučne sudcovia v meste Quito.

#### **MEXIKO**

**Právomoci:** *Nasledujúce sa pridáva za prvú vetu:*

Všetky právne spory v súvislosti s týmto Vyhlásením o obmedzenej záruke budú riešiť výlučne Federálne súdy mesta Mexico City, Federálny okrsok.

#### **PARAGUAJ**

**Právomoci:** *Nasledujúce sa pridáva za prvú vetu:*

Všetky právne spory v súvislosti s týmto Vyhlásením o obmedzenej záruke budú riešiť výlučne súdy mesta Asuncion.



## **PERU**

**Právomoci:** *Nasledujúce sa pridáva za prvú vetu:*

Všetky právne spory v súvislosti s týmto Vyhlásením o obmedzenej záruke budú riešiť výlučne sudcovia a tribunály súdneho obvodu mesta Lima, Cercado.

**Obmedzenie zodpovednosti:** *Na konci tejto časti sa pridáva tento text:*

V súlade s článkom 1328 peruánskeho občianskeho zákonníka sa obmedzenia a vylúčenia špecifikované v tomto odseku nebudú týkať škôd spôsobených úmyselným protiprávnym konaním spoločnosti Lenovo ("dolo") alebo hrubej nedbalosti ("culpa inexcusable").

## **URUGUAJ**

**Právomoci:** *Nasledujúce sa pridáva za prvú vetu:*

Všetky právne spory v súvislosti s týmto Vyhlásením o obmedzenej záruke budú riešené výlučne podľa jurisdikcie súdov mesta Montevideo.

## **VENEZUELA**

**Právomoci:** *Nasledujúce sa pridáva za prvú vetu:*

Všetky právne spory v súvislosti s týmto Vyhlásením o obmedzenej záruke budú riešiť výlučne súdy v metropolitnej oblasti mesta Caracas.

## **SEVERNÁ AMERIKA**

**Ako žiadať o záručný servis:** *K tejto časti sa pridáva nasledujúci text:*

Záručný servis spoločnosti Lenovo v Kanade alebo Spojených štátoch si možno nárokovať na čísle 1-800-IBM-SERV (426-7378).

## **KANADA**

**Obmedzenie zodpovednosti:** *Nasledujúci text nahrádza bod 1 tejto časti:*

1. škody za telesné ublíženie (aj so smrteľnými následkami) alebo hmotné škody na nehnuteľnom alebo hmotnom osobnom majetku spôsobené nedbanlivosťou spoločnosti Lenovo; a

**Platný zákon:** *Nasledujúce nahrádza "zákony krajiny, v ktorej ste získali počítač" v prvej vete:*

zákony provincie Ontário.

## **USA**

**Platný zákon:** *Nasledujúce nahrádza "zákony krajiny, v ktorej ste získali počítač" v prvej vete:*

zákony štátu New York.

## **TICHOMORSKÁ ÁZIA**

### **AUSTRÁLIA**

**Na čo sa vzťahuje táto záruka:** *K tejto časti sa pridáva nasledujúci odsek:*

Záruky vyslovené v tomto odseku sú dodatočnými zárukami k akýmkoľvek právam, ktoré máte na základe Obchodného zákonníka z roku 1974 alebo iných podobných zákonov a sú limitované do rozsahu zodpovedajúcich zákonov.

**Obmedzenie zodpovednosti:** *K tejto časti sa pridáva nasledujúci text:*

Ak spoločnosť Lenovo poruší podmienky alebo záruky uvedené v Zákone o obchodnej praxi z r. 1974 alebo iných podobných zákonoch, jej zodpovednosť sa bude obmedzovať na opravu alebo výmenu tovaru alebo dodávku ekvivalentného tovaru. Tam, kde sa podmienky alebo záruka vzťahuje k právu predaja, nerušenému vlastníctvu alebo jasnému vlastníckemu právu alebo ak je tovar získaný zvyčajným spôsobom na osobné, domáce použitie alebo spotrebu, potom sa nepoužije žiadne obmedzenie uvedené v tomto odseku.

**Platný zákon:** *Slovné spojenie "zákony krajiny, v ktorej bol Počítač zakúpený" v prvej vete sa nahrádza slovným spojením:*  
zákony štátu alebo územia.

## **KAMBODŽA A LAOS**

**Platný zákon:** *Nasledujúce nahrádza "zákony krajiny, v ktorej ste získali počítač" v prvej vete:*  
zákony štátu New York, Spojené štáty americké.

## **KAMBODŽA, INDONÉZIA A LAOS**

**Arbitráž:** *Nasledujúce sa pridáva pod tento titulok:*

Spory vzniknuté v súvislosti s týmto vyhlásením o obmedzenej záruke s konečnou platnosťou rieši arbitrážne konanie, ktoré sa bude konať v Singapure v súlade s pravidlami arbitráže Medzinárodného centra arbitráže v Singapure ("pravidlá SIAC"), ktoré platili v čase sporu. Rozhodnutie arbitráže je konečné a záväzné pre všetky zúčastnené strany bez možnosti odvolať sa a bude vyhotovené v písomnej podobe, kde bude vysvetlený nález skutkovej podstaty a závery vyplývajúce zo zákona.

Počet rozhodcov bude tri, pričom každá strana tohto sporu má nárok vymenovať jedného rozhodcu. Dvaja rozhodcovia, ktorých vymenovali strany sporu, vymenujú tretieho rozhodcu, ktorý bude predsedať arbitrážnemu konaniu. V prípade uvoľnenia miesta predsedu bude na toto miesto vymenovaný prezident SIAC. Ostatné miesta budú zaplnené osobitnou menovacou stranou. Pojednávania budú pokračovať od miesta kde boli, keď došlo k uvoľneniu miesta.

Ak niektorá zo strán odmietne alebo z iného dôvodu nevymenuje rozhodcu v priebehu 30 dní od dňa stanovenia rozhodcu druhou stranou, prvý vymenovaný rozhodca bude výhradný rozhodca za predpokladu, že bol vymenovaný právoplatne a správne.

Všetky pojednávania budú vedené, vrátane všetkých dokumentov predložených v týchto pojednávaniach, v anglickom jazyku. Verzia tohto vyhlásenia o obmedzenej záruke v anglickom jazyku má prednosť pred verziami v inom jazyku.

## **HONG KONG S.A.R. ČÍNY A MACAO S.A.R. ČÍNY**

**Platný zákon:** *Nasledujúce nahrádza "zákony krajiny, v ktorej ste získali počítač" v prvej vete:*  
zákony špeciálneho administratívneho regiónu Hongkong v Číne.

## **INDIA**

**Obmedzenie zodpovednosti:** *Nasledujúce nahrádza body 1 a 2 tohto odseku:*

1. škody za ublíženie na tele (aj so smrteľnými následkami) alebo škody na nehnuteľnom alebo hmotnom osobnom majetku sa obmedzujú na zodpovednosť spôsobenú nedbanlivosťou spoločnosti Lenovo; a
2. čo sa týka iných skutočných škôd v ktorejkoľvek inej situácii zahŕňajúcich neplnenie povinností spoločnosťou Lenovo alebo inak súvisiacich s Vyhlásením o obmedzenej záruke na poplatok uhradený zákazníkom za počítač, ktorý je predmetom reklamácie.

**Arbitráž:** *Nasledujúce sa pridáva pod tento titulok*

Spory vzniknuté v súvislosti s týmto vyhlásením o obmedzenej záruke s konečnou platnosťou rieši arbitrážne konanie, ktoré sa uskutoční v meste Bangalore v Indii v súlade s indickými zákonmi, ktoré platili v čase sporu. Rozhodnutie arbitráže je konečné a záväzné pre všetky zúčastnené strany bez možnosti odvolať sa a bude vyhotovené v písomnej podobe, kde bude vysvetlený nález skutkovej podstaty a závery vyplývajúce zo zákona.

Počet rozhodcov bude tri, pričom každá strana tohto sporu má nárok vymenovať jedného rozhodcu. Dvaja rozhodcovia, ktorých vymenovali strany sporu, vymenujú tretieho rozhodcu, ktorý bude predsedať arbitrážnemu konaniu. V prípade uvoľnenia miesta predsedu bude na toto miesto vymenovaný prezident Rady indickej advokátskej komory. Ostatné miesta budú zaplnené osobitnou menovacou stranou. Pojednávania budú pokračovať od miesta kde boli, keď došlo k uvoľneniu miesta.

Ak niektorá zo strán odmietne alebo z iného dôvodu nevymenuje rozhodcu v priebehu 30 dní od dňa stanovenia rozhodcu druhou stranou, prvý vymenovaný rozhodca bude výhradný rozhodca za predpokladu, že bol vymenovaný právoplatne a správne.

Všetky pojednávania budú vedené, vrátane všetkých dokumentov predložených v týchto pojednávaniach, v anglickom jazyku. Verzia tohto vyhlásenia o obmedzenej záruke v anglickom jazyku má prednosť pred verziami v inom jazyku.

### **JAPONSKO**

**Platný zákon:** *K tejto časti sa pridáva nasledujúca veta:*

Všetky pochybnosti týkajúce sa Vyhlásenia o obmedzenej záruke budú strany sporu najprv riešiť medzi sebou v dobrej viere a v súlade s princípmi vzájomnej dôvery.

### **MALAJZIA**

**Obmedzenie zodpovednosti:** Slovo "**ŠPECIÁLNY**" v bode 3 piateho odseku je vynechané.

### **NOVÝ ZÉLAND**

**Na čo sa vzťahuje táto záruka:** *K tejto časti sa pridáva nasledujúci odsek:*

Záruky uvedené v tejto časti sa poskytujú navyše k právam, ktoré vám vyplývajú zo zákona o právach spotrebiteľa z roku 1993 alebo z iných právnych noriem, ktoré nemožno zrušiť alebo obmedziť. Zákon o spotrebiteľských zárukách z r. 1993 sa neuplatňuje na tovar poskytovaný spoločnosťou Lenovo, ak tento tovar slúži na účely obchodovania podľa definície v uvedenom zákone.

**Obmedzenie zodpovednosti:** *K tejto časti sa pridáva nasledujúci text:*

Kde Počítače nie sú získané pre účely obchodovania, ako to definuje zákon Consumer Guarantees Act 1993, obmedzenia v tejto časti podliehajú obmedzeniam v tomto zákone.

### **ČÍNSKA ĽUDOVÁ REPUBLIKA (ČĽR)**

**Platný zákon:** *Nasledujúce nahrádza "zákony krajiny, v ktorej ste získali Počítač" v prvej vete:*

zákony štátu New York, Spojené štáty americké (okrem prípadov inej úpravy na základe miestnych zákonov).

### **FILIPÍNY**

**Obmedzenie zodpovednosti:** *Bod 3 v piatom odseku sa nahrádza týmto:*

**ZVLÁŠTNE (VRÁTANE NEPATRNÝCH A ZNAČNÝCH ŠKÔD), MORÁLNE, VEDĽAJŠIE ALEBO NEPRIAME ŠKODY PRE VŠETKY NÁSLEDNÉ EKONOMICKÉ ŠKODY; ALEBO**

**Arbitráž:** Nasledujúce sa pridáva: pod tento titulok

Spory vzniknuté v súvislosti s týmto vyhlásením o obmedzenej záruke s konečnou platnosťou rieši arbitrážne konanie, ktoré sa uskutoční v meste Manila na Filipínach v súlade s filipínskymi zákonmi, ktoré platili v čase sporu. Rozhodnutie arbitráže je konečné a záväzné pre všetky zúčastnené strany bez možnosti odvolať sa a bude vyhotovené v písomnej podobe, kde bude vysvetlený nález skutkovej podstaty a závery vyplývajúce zo zákona.

Počet rozhodcov bude tri, pričom každá strana tohto sporu má nárok vymenovať jedného rozhodcu. Dvaja rozhodcovia, ktorých vymenovali strany sporu, vymenujú tretieho rozhodcu,

ktorý bude predsedať arbitrážnemu konaniu. V prípade uvoľnenia miesta predsedu bude na toto miesto vymenovaný prezident spoločnosti Philippine Dispute Resolution Center, Inc. (Filipínske centrum riešenia sporov). Ostatné miesta budú zaplnené osobitnou menovacou stranou. Pojednávania budú pokračovať od miesta kde boli, keď došlo k uvoľneniu miesta.

Ak niektorá zo strán odmietne alebo z iného dôvodu nevymenuje rozhodcu v priebehu 30 dní od dňa stanovenia rozhodcu druhou stranou, prvý vymenovaný rozhodca bude výhradný rozhodca za predpokladu, že bol vymenovaný právoplatne a správne.

Všetky pojednávania budú vedené, vrátane všetkých dokumentov predložených v týchto pojednávaniach, v anglickom jazyku. Verzia tohto vyhlásenia o obmedzenej záruke v anglickom jazyku má prednosť pred verziami v inom jazyku.

### **SINGAPUR**

**Obmedzenie zodpovednosti:** *Slová "ŠPECIÁLNE" a "EKONOMICKÉ" v bode 3 v piatom odseku sú vymazané.*

### **EURÓPA, BLÍZKY VÝCHOD, AFRIKA (EMEA)**

#### ***NASLEDUJÚCE PODMIENKY SA TÝKAJÚ VŠETKÝCH KRAJÍN EMEA:***

Ustanovenia tohto Vyhlásenia o obmedzenej záruke sa vzťahujú na počítače zakúpené od spoločnosti Lenovo alebo predajcu spoločnosti Lenovo.

#### **Ako získať záručný servis:**

*Pridajte tento odsek v **Západnej Európe** (Andora, Rakúsko, Belgicko, Cyprus, Česká republika, Dánsko, Estónsko, Fínsko, Francúzsko, Nemecko, Grécko, Maďarsko, Island, Írsko, Taliansko, Lotyšsko, Lichtenštajnsko, Litva, Luxembursko, Malta, Monako, Holandsko, Nórsko, Poľsko, Portugalsko, San Marino, Slovensko, Slovinsko, Španielsko, Švédsko, Švajčiarsko, Spojené kráľovstvo, Vatikán a všetky krajiny následne prístupujúce do Európskej únie, od dátumu prístupu):*

Záruka na počítače kúpené v západnej Európe platí vo všetkých štátoch západnej Európy za predpokladu, že predaj počítačov bol oznámený a počítače sa predávajú v týchto štátoch.

Ak si zákazník zakúpi počítač v jednej zo západoeurópskych krajín podľa vyššie uvedenej definície, záručný servis na zakúpený počítač mu v ktorejkoľvek z týchto krajín poskytne Poskytovateľ servisu za predpokladu, že počítač bol ohlásený a sprístupnený spoločnosťou Lenovo v krajine, v ktorej si zákazník nárokuje servis.

Ak si zákazník zakúpi osobný počítač v Albánsku, Arménsku, Bielorusku, Bosne a Hercegovine, Bulharsku, Chorvátsku, Českej republike, Gruzínsku, Maďarsku, Kazachstane, Kirgizsku, Federatívnej republike Juhoslávia, Bývalej juhoslovanskej republike Macedónsko (FYROM), Moldavsku, Poľsku, Rumunsku, Rusku, Slovenskej republike, Slovinsku alebo na Ukrajine, záručný servis na počítač mu v ktorejkoľvek z týchto krajín poskytne Poskytovateľ servisu za predpokladu, že počítač bol ohlásený a sprístupnený spoločnosťou Lenovo v krajine, v ktorej si zákazník nárokuje servis.

Ak si zákazník zakúpi Počítač v krajine Stredného východu alebo v Afrike, záručný servis na zakúpený počítač mu v krajine nákupu poskytne Poskytovateľ servisu za predpokladu, že počítač bol v tejto krajine ohlásený a sprístupnený spoločnosťou Lenovo. Záručný servis v Afrike je dostupný do vzdialenosti 50 kilometrov od Poskytovateľa servisu. Náklady na prepravu počítača do vzdialenosti nad 50 kilometrov od Poskytovateľa servisu bude znášať zákazník.

#### **Platný zákon:**

*Fráza "zákony krajiny, v ktorej ste získali Počítač" sa nahrádza frázou:*

1) "zákony Rakúska" v štátoch: **Albánsko, Arménsko, Azerbajdžan, Bielorusko, Bosna-Hercegovina, Bulharsko, Chorvátsko, Gruzínsko, Maďarsko, Kazachstan, Kirgizsko, Bývalá republika Juhoslávie Macedónsko, Moldavsko, Poľsko, Rumunsko, Rusko, Slovensko, Slovinsko, Tadžikistan, Turkménsko, Ukrajina, Uzbekistan, a Srbsko a Čierna hora;** 2) "zákony Francúzska" v štátoch: **Alžírsko, Benin, Burkina Faso, Kamerun, Cape Verde, Stredoafriická republika, Čad, Comoros, Republika Kongo, Džibuti, Demokratická republika Kongo, Rovníková Guinea, Francúzska Guyana, Francúzska Polynézia, Gabun, Gambia, Guinea, Guinea-Bissau, Pobrežie Slonoviny, Libanon, Madagaskar, Mali, Mauretánia, Maurícius, Mayotte, Maroko, Nová Kaledónia, Niger, Reunion, Senegal, Seychelly, Togo, Tunisko, Vanuatu a Wallis a Futuna;** 3) "zákony Fínska" v štátoch **Estónsko, Lotyšsko a Litva;** 4) "zákony Anglicka" v štátoch: **Angola, Bahrajn, Botswana, Burundi, Egypt, Eritrea, Etiópia, Ghana, Jordánsko, Keňa, Kuvajt, Libéria, Malawi, Malta, Mozambik, Nigéria, Omán, Pakistan, Katar, Rwanda, Sao Tome, Saudská Arábia, Sierra Leone, Somálsko, Tanzánia, Uganda, Spojené Arabské Emiráty, Veľká Británia, Západné pobrežie/pásmo Gazy, Jemen, Zambia a Zimbabwe;** a 5) "zákony Južnej Afriky" v štátoch **Južná Afrika, Namíbia, Lesotho a Svazijsko.**

**Právomoci:** *K tejto časti sa pridávajú nasledujúce výnimky:*

1) **V Rakúsku** pre voľbu súdneho obvodu pre všetky spory vyplývajúce z tohto Vyhlásenia o obmedzenej záruke a vzťahujúce sa k nemu, vrátane jeho existencie, bude kompetentný súd vo Viedni, Rakúsko (Inner-City); 2) **v Angole, Bahrajne, Botswane, Burundi, Egypte, Eritrei, Etiopii, Ghane, Jordánsku, Keni, Kuvajte, Libérii, Malawi, Malte, Mozambiku, Nigérii, Ománe, Pakistane Katare, Rwande, Svätom Tomášovi, Saudskej Arábii, Sierra Leone, Somálsku, Tanzánii, Ugande, Spojených arabských emirátoch, Západnom brehu/Gaze, Jemene, Zambii a Zimbabwe** budú všetky spory vyplývajúce z tohto Vyhlásenia o obmedzenej záruke alebo vzťahujúce sa k jeho vykonaniu, vrátane skráteného konania, predložené výlučne jurisdikcii anglických súdov; 3) **v Belgicku a Luxembursku**, všetky spory vyplývajúce z tohto Vyhlásenia o obmedzenej záruke alebo vzťahujúce sa k jeho interpretácii alebo jeho vykonaniu, sú kompetentné iba zákony a sudy hlavného mesta krajiny vašej registrovanej kancelárie a/alebo miesta obchodného zastúpenia; 4) **vo Francúzsku, Alžírsku, Benine, Burkina Faso, Kamerune, Kapverských ostrovoch, Stredoafrickej republike, Čade, Komorách, republike Kongo, Džibuti, Demokratickej republike Kongo, Rovníkovej Guinei, Francúzskej Guiane, Francúzskej Polynézii, Gabone, Gambii, Guinei, Guinei-Bissau, Pobreží slonoviny, Libanone, Madagaskare, Mali, Mauretánii, Maurítiu, Mayotte, Maroku, Novej Kaledónii, Nigere, Reunione, Senegale, Seychelských ostrovoch, Togu, Tunisku, Vanuatu, a Wallis a Futuna** budú všetky spory vyplývajúce z tohto Vyhlásenia o obmedzenej záruke alebo súvisiace s jeho nedodržaním alebo realizáciou, vrátane skráteného konania, riešené výlučne Obchodným súdom v Paríži; 5) **v Rusku** budú všetky spory vyplývajúce z, alebo vo vzťahu k výkladom, nedodržaním, skončením, neplatnosťou vykonania tohto Vyhlásenia o obmedzenej záruke, riešené Arbitrážnym súdom Moskvy; 6) **v Južnej Afrike, Namíbii, Lesote a Svazijsku** obe strany súhlasia s predložením všetkých sporov súvisiacich s týmto Vyhlásením o obmedzenej záruke do jurisdikcie Najvyššieho súdu v Johannesburgu; 7) **v Turecku** budú všetky spory vyplývajúce, alebo súvisiace s týmto Vyhlásením o obmedzenej záruke riešené Istanbulským centrálnym súdom (Sultanahmet) a Exekutívnym direktorátom Istanbulu, Turecká republika; 8) **v každej z ďalej špecifikovaných krajín** budú všetky právne spory vyplývajúce z tohto Vyhlásenia o obmedzenej záruke prednesené a riešené výlučne kompetentným súdom a) v Aténach pre **Grécko**, b) v Tel Avive-Jaffa pre **Izrael**, c) v Miláne pre **Taliano**, d) Lisabone pre **Portugalsko** a e) Madride pre **Španielsko**; a 9) **v Spojenom kráľovstve**, zúčastnené strany súhlasia, že všetky spory súvisiace s týmto vyhlásením o obmedzenej záruke sa budú riešiť v právomoci anglických súdov.

**Arbitráž:** *Nasledujúce sa pridáva pod tento titulok:*

**V štátoch: Albánsko, Arménsko, Azerbajdžan, Bielorusko, Bosna-Hercegovina, Bulharsko, Chorvátsko, Gruzínsko, Maďarsko, Kazachstan, Kirgizsko, Bývalá**

**republika Juhoslávie Macedónsko, Moldavsko, Poľsko, Rumunsko, Rusko, Slovensko, Slovinsko, Tadžikistan, Turkménsko, Ukrajina, Uzbekistan a Srbsko a Čierna hora** všetky spory vyplývajúce z tohto vyhlásenia o obmedzenej záruke alebo súvisiace s jej porušením, ukončením alebo neplatnosťou, s konečnou platnosťou a podľa pravidiel arbitráže a zmierčieho konania Medzinárodného arbitrážneho centra Spolkovej ekonomickej komory vo Viedni (Viedenské pravidlá) budú riešiť traja rozhodcovia, ktorí boli vymenovaní v súlade s týmito pravidlami. Arbitráž sa uskutoční vo Viedni v Rakúsku a úradným jazykom konania bude angličtina. Rozhodnutie arbitráže je konečné a záväzné pre obe zmluvné strany. Preto, podľa paragrafu 598 (2) rakúskeho Občianskeho zákonníka, zúčastnené strany sa výslovne vzdávajú práva použiť paragraf 595 (1) 7 zákonníka. Spoločnosť Lenovo však môže začať konanie na príslušnom súde v krajine inštalácie.

**V Estónsku, Lotyšsku a Litve** všetky spory v súvislosti s týmto vyhlásením o obmedzenej záruke sa budú s konečnou platnosťou riešiť na arbitráži, ktorá sa uskutoční v Helsinkách vo Fínsku, v súlade s arbitrážnymi zákonmi Fínska, ktoré platili v čase sporu. Každá strana vymenuje jedného rozhodcu. Rozhodcovia potom spoločne vymenujú predsedu. Ak sa rozhodcovia nedohodnú na osobe predsedu, potom predsedu vymenuje Ústredná obchodná komora v Helsinkách.

## **EURÓPSKA ÚNIA (EÚ)**

### ***NASLEDUJÚCE PODMIENKY PLATIA PRE VŠETKY ŠTÁTNY EÚ:***

Záruka na Počítače získané v krajinách EÚ je platná a použiteľná vo všetkých krajinách EÚ, za predpokladu, že tieto Počítače boli ohlásené a sú dostupné v týchto krajinách.

**Ako žiadať o záručný servis:** *K tejto časti sa pridáva nasledujúci text:*

Ak chcete využívať záručný servis IBM v krajinách EÚ, pozrite si telefónny zoznam v Časti 3 - Záručné informácie.

Spoločnosť IBM možno kontaktovať na tejto adrese:

IBM Warranty & Service Quality Dept.  
PO Box 30  
Spango Valley  
Greenock  
Scotland PA16 0AH

## **SPOTREBITELIA**

Spotrebiteľia majú všetky práva podľa príslušnej národnej legislatívy, ktoré sa vzťahujú na predaj spotrebného tovaru. Uvedené práva nie sú dotknuté zárukami poskytnutými v tomto vyhlásení o obmedzenej záruke.

## **RAKÚSKO, DÁNSKO, FÍNSKO, GRÉCKO, TALIANSKO, HOLANDSKO, NÓRSKO, PORTUGALSKO, ŠPANIELSKO, ŠVÉDSKO A ŠVAJČIARSKO**

**Obmedzenie zodpovednosti:** *Nasledujúci text nahradzuje podmienky v tejto časti v celom rozsahu:*

Pokiaľ príslušný zákon neustanovuje inak:

1. Zodpovednosť spoločnosti Lenovo za škody a straty, ktoré môžu vzniknúť v dôsledku plnenia si povinností na základe alebo v súvislosti s Vyhlásením o obmedzenej záruke alebo z iného dôvodu sa obmedzuje na náhradu preukázateľných škôd a strát, ktoré skutočne vznikli ako bezprostredný a priamy dôsledok neplnenia si povinností (ak ide o nedostatok spoločnosti Lenovo) alebo podobného dôvodu do maximálnej výšky rovnajúcej sa poplatku, ktorý zákazník za počítač zaplatil.

Vyššie uvedené obmedzenia sa nevzťahujú na škody za ublíženie na tele (aj so smrteľnými následkami) a škody na nehnuteľnom a hmotnom osobnom majetku, za ktoré je spoločnosť Lenovo právne zodpovedná.

2. **SPOLOČNOSŤ LENOVO, JEJ DODÁVATELIA, PREDAJCOVIA ALEBO POSKYTOVATELIA SERVISU NEZODPOVEDAJÚ ZA ŽIADNYCH**

**OKOLNOSTÍ ZA ŽIADNY Z NASLEDUJÍCICH PŘÍPADOV: 1) STRATU ALEBO POŠKODENIE ÚDAJŮV; 2) VEDĽAJŠIE ALEBO NEPRIAME ŠKODY ALEBO AKÉKOĽVEK NÁSLEDNÉ HOSPODÁRSKE ŠKODY; 3) STRATU PRÍJMOV, AJ KEBY VZNIKLA AKO OKAMŽITÝ NÁSLEDOK UDALOSTI, KTORÁ SPÔSOBILA ŠKODY; ALEBO 4) STRATU PREDAJA, PRÍJMOV, DÔVERY ALEBO PREDPOKLADANÝCH ÚSPOR.**

#### **FRANCÚZSKO A BELGICKO**

**Obmedzenie zodpovednosti:** *Nasledujúci text nahradzuje podmienky v tejto časti v celom rozsahu:*

Pokiaľ príslušný zákon neustanovuje inak:

1. Zodpovednosť spoločnosti Lenovo za škody a straty, ktoré vzniknú v dôsledku plnenia si povinností na základe alebo v súvislosti s Vyhlásením o obmedzenej záruke sa obmedzuje na náhradu preukázateľných škôd a strát, ktoré skutočne vznikli ako bezprostredný a priamy dôsledok neplnenia si povinností (ak ide o nedostatok spoločnosti Lenovo) na maximálnu výšku rovnajúcu sa poplatku uhradeného zákazníkom za počítač, ktorý škody spôsobil.

Vyššie uvedené obmedzenia sa nevzťahujú na škody za ublíženie na tele (aj so smrteľnými následkami) a škody na nehnuteľnom a hmotnom osobnom majetku, za ktoré je spoločnosť Lenovo právne zodpovedná.

2. **SPOLOČNOSTĚ LENOVO, JEJ DODÁVATELIA, PREDAJCOVIA ALEBO POSKYTOVATELIA SERVISU NEZODPOVEDAJÚ ZA ŽIADNÝCH OKOLNOSTÍ ZA ŽIADNY Z NASLEDUJÍCICH PŘÍPADOV: 1) STRATU ALEBO POŠKODENIE ÚDAJŮV; 2) VEDĽAJŠIE ALEBO NEPRIAME ŠKODY ALEBO AKÉKOĽVEK NÁSLEDNÉ HOSPODÁRSKE ŠKODY; 3) STRATU PRÍJMOV, AJ KEBY VZNIKLA AKO OKAMŽITÝ NÁSLEDOK UDALOSTI, KTORÁ SPÔSOBILA ŠKODY; ALEBO 4) STRATU PREDAJA, PRÍJMOV, DÔVERY ALEBO PREDPOKLADANÝCH ÚSPOR.**

**TIETO PODMIENKY SA VZŤAHUJÚ NA URČENÉ KRAJINY:**

#### **RAKÚSKO**

**Ustanovenia tohto Vyhlásenia o obmedzenej záruke nahrádzajú všetky aplikovateľné zákonné záruky.**

**Na čo sa vzťahuje táto záruka:** *Nasledujúci text nahradzuje prvú vetu prvého odseku tejto časti:*

Záruka na počítače Lenovo zahŕňa funkčnosť počítača pri bežnej prevádzke a jeho súlad s príslušnými technickými normami.

*K tejto časti sa pridávajú nasledujúce odseky:*

U zákazníkov, ktorí porušili podmienky záruky sa záručná lehota obmedzuje na minimálnu zákonom určenú dobu. V prípade, že Poskytovateľ servisu počítač Lenovo neopraví, zákazník môže alternatívne žiadať o čiastočné vrátenie peňazí, pokiaľ je táto žiadosť opodstatnená zníženou hodnotou neopraveného počítača alebo môže žiadať o zrušenie príslušnej zmluvy na počítač a budú mu vrátené peniaze.

*Ustanovenia druhého odseku sa v tomto prípade nepoužívajú.*

**Ako spoločnosť Lenovo odstráni problémy:** *Do tohto článku sa pridáva:*

Počas záručnej doby bude spoločnosť Lenovo znášať náklady na prepravu chybného počítača do servisu IBM.

**Obmedzenie zodpovednosti:** *K tejto časti sa pridáva nasledujúci odsek:*

Obmedzenia a vyňatia uvedené vo Vyhlásení o obmedzenej záruke sa nevzťahujú na škody spôsobené podvodom alebo hrubou nedbanlivosťou zo strany spoločnosti Lenovo ani na výslovné záruky.

*K bodu 2 sa pridáva nasledujúca veta:*

Zodpovednosť spoločnosti Lenovo podľa tohto bodu sa obmedzuje v prípadoch bežnej nedbalosti na porušenie základných zmluvných podmienok.

#### **EGYPT**

**Obmedzenie zodpovednosti:** *Nasledujúci text nahrádza bod 2 v tejto časti:*

v prípade iných skutočných priamych škôd sa zodpovednosť spoločnosti Lenovo obmedzuje na celkovú sumu zaplatenú za počítač, ktorý je predmetom reklamácie.

*Vhodnosť dodávateľov, predajcov a Poskytovateľov servisu (nezmenené).*

#### **FRANCÚZSKO**

**Obmedzenie zodpovednosti:** *Nasledujúce nahrádza druhú vetu prvého odseku tejto časti:*

V takých prípadoch bez ohľadu na princíp, na základe ktorého má zákazník nárok požadovať náhradu škôd od spoločnosti Lenovo, bude Lenovo zodpovedať najviac za: (1. a 2. bod sa nemení).

#### **NEMECKO**

**Na čo sa vzťahuje táto záruka:** *Nasledujúci text nahradzuje prvú vetu prvého odseku tejto časti:*

Záruka na počítače Lenovo zahŕňa funkčnosť počítača pri bežnej prevádzke a jeho súlad s príslušnými technickými normami.

*K tejto časti sa pridávajú nasledujúce odseky:*

Minimálna záručná lehota na počítače je 12 mesiacov. V prípade, že Poskytovateľ servisu počítač Lenovo neopraví, zákazník môže alternatívne žiadať o čiastočné vrátenie peňazí, pokiaľ je táto žiadosť opodstatnená zníženou hodnotou neopraveného počítača alebo môže žiadať o zrušenie príslušnej zmluvy na počítač a budú mu vrátené peniaze.

*Ustanovenia druhého odseku sa v tomto prípade nepoužívajú.*

**Ako spoločnosť Lenovo odstráni problémy:** *Do tohto článku sa pridáva:*

Počas záručnej doby bude spoločnosť Lenovo znášať náklady na prepravu chybného počítača do servisu IBM alebo Lenovo.

**Obmedzenie zodpovednosti:** *K tejto časti sa pridáva nasledujúci odsek:*

Obmedzenia a výnimky uvedené vo Vyhlásení o obmedzenej záruke sa nevzťahujú na škody spôsobené podvodom alebo hrubou nedbanlivosťou zo strany spoločnosti Lenovo ani na výslovné záruky.

*K bodu 2 sa pridáva nasledujúca veta:*

Zodpovednosť spoločnosti Lenovo podľa tohto bodu sa obmedzuje v prípadoch bežnej nedbalosti na porušenie základných zmluvných podmienok.

#### **MAĎARSKO**

**Obmedzenie zodpovednosti:** *Na konci tejto časti sa pridáva tento text:*

Obmedzenia a výnimky uvedené v tejto časti sa nevzťahujú na zodpovednosť za porušenie zmluvy, ktoré má vplyv na životy a zdravie, pričom takéto porušenie bolo zámerné alebo bolo spôsobené hrubou nedbanlivosťou alebo v dôsledku porušenia zákona.

Strany prijímajú obmedzenie zodpovednosti ako platné ustanovenia a konštatujú, že v tomto prípade sa uplatňuje časť 314.(2) Občianskeho zákonníka Maďarska o nákupnej cene, a ďalšie výhody vyplývajúce z platného vyhlásenia o obmedzenej záruke zmiernujú toto obmedzenie zodpovednosti za škody.



## ÍRSKO

**Na čo sa vzťahuje táto záruka:** *K tejto časti sa pridáva nasledujúci text:*

Pokiaľ nie je v týchto zmluvných podmienkach vyslovene uvedené inak, všetky podmienky vyplývajúce zo zákona, vrátane záruk, vyplývajúcich zo zákonov Sale of Goods Act 1893 a Sale of Goods and Supply of Services Act 1980, sa týmto popierajú, nie však na úkor vyššie uvedeného.

**Obmedzenie zodpovednosti:** *Nasledujúce nahrádza podmienky v celej časti:*

Na účely tohto článku bude výraz “nedostatok” znamenať akýkoľvek čin, vyhlásenie, opomenutie alebo nedbalosť zo strany spoločnosti Lenovo vo vzťahu k obsahu Vyhlásenia o obmedzenej záruke, v súvislosti s ktorým spoločnosť Lenovo nesie voči zákazníkovi právnu zodpovednosť, či už zmluvnú alebo trestno-právnu. Niekoľko porušení, ktoré spoločne spôsobia alebo sa podstatne podieľajú na vzniku tej istej straty alebo škody, sa považuje za jedno porušenie, ktoré sa uskutočnilo v deň posledného takéhoto porušenia.

Môže sa stať, že z dôvodu nedostatku zo strany Lenovo, bude mať zákazník nárok na náhradu škôd spoločnosťou Lenovo.

Tento článok stanovuje rozsah zodpovednosti spoločnosti Lenovo a výhradné odškodnenie zákazníka.

1. Lenovo bude akceptovať neobmedzenú zodpovednosť za smrť alebo ujmu na zdraví spôsobené nedbalosťou spoločnosti Lenovo.
2. Na základe nižšie uvedených **bodov, za ktoré spoločnosť Lenovo nenesie zodpovednosť**, spoločnosť Lenovo prijíma neobmedzenú zodpovednosť za škody na hmotnom majetku zákazníka spôsobené nedbalosťou zo strany spoločnosti Lenovo.
3. S výnimkou ustanovení v 1. a 2. bode sa celková zodpovednosť spoločnosti Lenovo za skutočné škody spôsobené nedostatkom obmedzuje na maximálne 125% sumy, ktorú zákazník zaplatil za počítač priamo súvisiaci s nedostatkom.

### **Body, za ktoré spoločnosť Lenovo nenesie zodpovednosť**

S ohľadom na zodpovednosť uvedenú v 1. bode spoločnosť Lenovo, jej dodávatelia, predajcovia ani Poskytovatelia servisu nebudú v žiadnom prípade niešť zodpovednosť za žiaden z nasledujúcich prípadov, aj keby bola spoločnosť Lenovo alebo oni samotní informovaní o možnosti ich vzniku:

1. strata alebo poškodenie dát;
2. špeciálna, nepriama alebo následná škoda; alebo
3. ušlý zisk, poškodenie podnikania, výnosov, povesti alebo predpokladaných úspor.

## SLOVENSKO

**Obmedzenie zodpovednosti:** *Na konci posledného odseku sa pridáva nasledujúci text:*

Obmedzenia sa týkajú rozsahu, ktorý nie je v rozpore s paragrafmi 373-386 Obchodného zákonníka SR.

## JUŽNÁ AFRIKA, NAMÍBIA, BOTSWANA, LESOTHO A SVAZIJSKO

**Obmedzenie zodpovednosti:** *K tejto časti sa pridáva nasledujúci text:*

Celková zodpovednosť spoločnosti Lenovo voči zákazníkovi za skutočné škody vzniknuté v situáciách, ktoré zahŕňajú neplnenie si povinností spoločnosťou Lenovo v súvislosti s obsahom Vyhlásenia o záruke, sa bude obmedzovať na sumu uhradenú zákazníkom za počítač, ktorý je predmetom reklamácie.

## SPOJENÉ KRÁĽOVSTVO

**Obmedzenie zodpovednosti:** *Nasledujúci text nahrádza podmienky v tejto časti v celom rozsahu:*

Na účely tohto článku bude výraz “nedostatok” znamenať akýkoľvek čin, vyhlásenie, opomenutie alebo nedbalosť zo strany spoločnosti Lenovo vo vzťahu k obsahu Vyhlásenia o

obmedzenej záruke, v súvislosti s ktorým spoločnosť Lenovo nesie voči zákazníkovi právnu zodpovednosť, či už zmluvnú alebo trestno-právnu. Niekoľko porušení, ktoré spoločne spôsobia alebo sa podstatne podieľajú na vzniku tej istej straty alebo škody, sa bude považovať za jedno porušenie.

Môže sa stať, že z dôvodu nedostatku zo strany Lenovo, bude mať zákazník nárok na náhradu škôd spoločnosťou Lenovo.

Tento článok stanovuje rozsah zodpovednosti spoločnosti Lenovo a výhradné odškodnenie zákazníka.

1. Spoločnosť Lenovo bude niesť neobmedzenú zodpovednosť za:
  - a. ublíženie na tele alebo smrť spôsobenú nedbalosťou spoločnosti Lenovo; a
  - b. akékoľvek porušenie záväzkov IBM predpokladaných v časti 12 zákona o predaji tovaru z roku 1979 alebo časti 2 zákona o dodávke tovarov a služieb z roku 1982 alebo inej zákonnej úpravy alebo doplnenia uvedených častí.
2. Spoločnosť Lenovo bude niesť neobmedzenú zodpovednosť za hmotné škody na majetku zákazníka, ktoré spôsobila svojou nedbalosťou s výnimkou nižšie uvedených **bodov, za ktoré nenesie zodpovednosť**.
3. Celková zodpovednosť spoločnosti Lenovo za skutočné škody spôsobené nedostatkom nebude v žiadnom prípade s výnimkou vyššie uvedeného 1. a 2. bodu prekračovať 125% celkovej nadobúdacej ceny alebo poplatkov za počítač, na ktorý sa uvedený nedostatok vzťahuje.

Tieto obmedzenia platia aj pre dodávateľov spoločnosti Lenovo, predajcov a Poskytovateľov servisu. Stanovujú maximálnu výšku, za ktorú spoločnosť Lenovo a jej dodávatelia, predajcovia a Poskytovatelia servisu nesú kolektívnu zodpovednosť.

#### **Body, za ktoré spoločnosť Lenovo nenesie zodpovednosť**

S ohľadom na zodpovednosť uvedenú v 1. bode, spoločnosť Lenovo alebo jej dodávatelia, predajcovia a Poskytovatelia servisu nebudú v žiadnom prípade niesť zodpovednosť za žiaden z nasledujúcich prípadov, aj keby bola spoločnosť Lenovo alebo oni samotní informovaní o možnosti ich vzniku:

1. strata alebo poškodenie dát;
2. špeciálna, nepriama alebo následná škoda; alebo
3. ušlý zisk, poškodenie podnikania, výnosov, povesti alebo predpokladaných úspor.

---

## **Časť 3 - Informácie o záruke**

3. časť poskytuje informácie o záruke vzťahujúcej sa na počítač zákazníka vrátane záručnej doby a typu záručného servisu, ktorý spoločnosť Lenovo poskytuje.

### **Záručná lehota**

Záručná lehota sa môže líšiť podľa krajiny alebo regiónu a definuje sa podľa nižšie uvedenej tabuľky. POZNÁMKA: Pojem "región" označuje oblasť Hongkongu alebo Macau, Špeciálny administratívny región Hongkong v Číne.

Záručná doba 1 rok na dielce a 1 rok na prácu znamená, že spoločnosť Lenovo poskytuje záručný servis v čase trvania jedného roka.

#### **Jednotka ThinkPad Super Multi-Burner Ultrabay Slim Drive**

Krajina alebo oblasť nákupu	Záručná lehota	Typ záručného servisu
Celosvetový	1 rok	7

## Typy záručního servisu

Ak je to potrebné, poskytovateľ servisu vám zabezpečí opravu alebo výmenu v závislosti od typu záručního servisu vášho počítača, určeného a opísaného nasledujúcou tabuľkou. Termín realizácie servisu bude závisieť od času, kedy oznámite poruchu a od dostupnosti náhradných dielcov. Termín dodávky servisu závisí od času a nie je vopred zaručený. Uvedená úroveň záručního servisu nemusí byť k dispozícii vo všetkých štátoch a oblastiach sveta, a mimo bežnej servisnej oblasti poskytovateľa servisu sa môžu účtovať ďalšie poplatky, informácie špecifické pre danú krajinu a dané miesto si vyžiadajte u vášho miestneho zástupcu poskytovateľa servisu alebo predajcu.

### 1. Servis "CRU" (Customer Replaceable Unit)

Spoločnosť Lenovo vám doručí dielce CRU na inštaláciu. Inštalácia dielcov CRU 1. vrstvy je jednoduchá, kým dielce 2. vrstvy už vyžadujú určité technické zručnosti a nástroje. Informácie o CRU a pokyny na výmenu sa dodávajú spolu s vašim počítačom a môžete ich získať od spoločnosti Lenovo na základe požiadavky. Poskytovateľ servisu môžete požiadať o inštaláciu dielcov CRU bez nároku na zaplatenie tejto inštalácie, v rámci záručního servisu určeného pre váš počítač. Lenovo špecifikuje v materiáloch dodávaných spolu s náhradným CRU, či musíte poškodený CRU vrátiť. Ak je vyžadované vrátenie, 1) spolu s CRU sú dodané pokyny na vrátenie a prepravný kontajner a 2) v prípade nedoručenia poškodeného CRU do spoločnosti Lenovo do 30 dní od dátumu na potvrdenke o výmene vám môže byť CRU zaučítovaný.

### 2. Servis na mieste

Poskytovateľ servisu opraví alebo vymení chybný počítač priamo u zákazníka a overí jeho funkčnosť. Zákazník je povinný vyčleniť vhodný pracovný priestor, kde možno počítač Lenovo rozobrať a zložiť. Tento priestor musí byť čistý, dobre osvetlený a vhodný na daný účel. Niektoré počítače bude potrebné odoslať do špecializovaného servisného strediska na opravu.

### 3. Kuriérsky servis alebo servis v servisnom stredisku \*

Chybný počítač pripravíte na odber za podmienok a v termíne určenom poskytovateľom servisu. Poskytovateľ servisu vám zabezpečí prepravný zásobník, ktorý slúži na prepravu počítača do určeného servisného strediska. Kuriér vyzdvihne váš počítač a dopraví ho do určeného servisného strediska. Po oprave alebo výmene zabezpečí servisné stredisko vrátenie počítača na miesto vášho podnikania. Zákazník je zodpovedný za inštaláciu a overenie správnosti funkcie.

### 4. Servis po doručení zákazníkom alebo poštou

Zákazník doručí alebo pošle poštou podľa pokynov poskytovateľa servisu (bez poplatku, pokiaľ nie je stanovené inak) chybný počítač vo vhodnom obale na určené miesto. Po skončení opravy alebo výmeny bude počítač pripravený na vyzdvihnutie alebo v prípade doručovacieho servisu, vám bude počítač zaslaný na náklady spoločnosti Lenovo, pokiaľ poskytovateľ servisu nestanoví inak. Zákazník sám zodpovedá za následnú inštaláciu a overenie počítača.

### 5. CRU a Servis na mieste

Tento typ záručního servisu je kombináciou Typu 1 a Typu 2 (pozrite vyššie).

### 6. CRU a Kuriérsky servis alebo Servis v servisnom stredisku

Tento typ záručního servisu je kombináciou Typu 1 a Typu 3 (pozrite vyššie).

### 7. CRU a Servis po doručení zákazníkom alebo poštou

Tento typ záručního servisu je kombináciou Typu 1 a Typu 4 (pozrite vyššie).

**Ak je uvedený typ záručního servisu 5, 6 alebo 7, poskytovateľ servisu určí, ktorý typ záručního servisu je vhodný pre danú opravu.**

\* Tento typ servisu sa v niektorých krajinách volá ThinkPad EasyServ alebo EasyServ.

Pri žiadosti o záručný servis sa obráťte na poskytovateľa servisu. V Kanade alebo v Spojených štátoch volajte na číslo telefónu 1-800-IBM-SERV (426-7378). V ostatných krajinách si pozrite dole uvedené telefónne čísla.

## Celosvetový telefónny zoznam

Čísla sa môžu meniť bez predchádzajúceho upozornenia. Aktuálne telefónne čísla nájdete na stránke <http://www.lenovo.com/think/support> po kliknutí na **Support phone list**.

Krajina alebo oblasť	Telefónne číslo
Afrika	Afrika: +44 (0)1475-555-055 Južná Afrika: +27-11-3028888 and 0800110756 Stredná Afrika: Kontaktujte poskytovateľa servisu spoločnosti Lenovo
Argentína	0800-666-0011 (Španielsky)
Austrália	131-426 (Anglicky)
Rakúsko	Prevádzková podpora: 01-24592-5901 Záručný servis a podpora: 01-211-454-610 (Nemecky)
Belgicko	Prevádzková podpora: 02-210-9820 (Holandsky) Prevádzková podpora: 02-210-9800 (Francúzsky) Záručný servis a podpora: 02-225-3611 (Holandsky, francúzsky)
Bolívia	0800-0189 (Španielsky)
Brazília	Región Sao Paulo: (11) 3889-8986 Bez poplatku mimo regiónu Sao Paulo: 0800-7014-815 (Brazílska portugalčina)
Kanada	1-800-565-3344 (Anglicky, francúzsky) Len Toronto: 416-383-3344
Čile	800-224-488 (Španielsky)
Čína	800-810-1818 (Mandarínska čínština)
Čína (Hong Kong S.A.R.)	Domáce PC: 852-2825-7799 Komerčné PC: 852-8205-0333 ThinkPad a WorkPad: 852-2825-6580 (Kantonsky, anglicky, putonghua)
Kolumbia	1-800-912-3021 (Španielsky)
Kostarika	284-3911 (Španielsky)
Chorvátsko	0800-0426
Cyprus	+357-22-841100
Česká republika	+420-2-7213-1316
Dánsko	Prevádzková podpora: 4520-8200 Záručný servis a podpora: 7010-5150 (Dánsky)
Dominikánska republika	566-4755 566-5161 kl. 8201 Bezplatne v rámci Dominikánskej republiky: 1-200-1929 (Španielsky)
Ekvádor	1-800-426911 (Španielsky)
El Salvador	250-5696 (Španielsky)
Estónsko	+386-61-1796-699
Fínsko	Prevádzková podpora: 09-459-6960 Záručný servis a podpora: +358-800-1-4260 (Fínsky)

Krajina alebo oblasť	Telefónne číslo
Francúzsko	Prevádzková podpora: 0238-557-450 Záručný servis a podpora (hardvér): 0810-631-213 Záručný servis a podpora (softvér): 0810-631-020 (Francúzsky)
Nemecko	Prevádzková podpora: 07032-15-49201 Záručný servis a podpora: 01805-25-35-58 (Nemecky)
Grécko	+30-210-680-1700
Guatemala	335-8490 (Španielsky)
Honduras	Tegucigalpa & San Pedro Sula: 232-4222 San Pedro Sula: 552-2234 (Španielsky)
Maďarsko	+36-1-382-5720
India	1600-44-6666 Alternatívne bez poplatkov: +91-80-2678-8940 (Anglicky)
Indonézia	800-140-3555 +62-21-251-2955 (Anglicky, bahasky, indonézsky)
Írsko	Prevádzková podpora: 01-815-9202 Záručný servis a podpora: 01-881-1444 (Anglicky)
Taliansko	Prevádzková podpora: 02-7031-6101 Záručný servis a podpora: +39-800-820094 (Taliansky)
Japonsko	Desktop: Bez poplatku: 0120-887-870 Medzinárodne: +81-46-266-4724  ThinkPad: Bez poplatku: 0120-887-874 Medzinárodne: +81-46-266-4724  Na obidvoch vyššie uvedených číslach sa ozve odpoveď v japonskom jazyku. Ak chcete telefonickú podporu v angličtine, počkajte kým japonský odkazovač neskončí a prihlási sa operátor. Požiadajte "English support please" a váš hovor bude prepojený na anglicky hovoriaceho operátora.  PC softvér: 0120-558-695 Zámorské volania: +81-44-200-8666 (Japonsky)
Kórea	1588-5801 (Kórejsky)
Lotyšsko	+386-61-1796-699
Litva	+386-61-1796-699
Luxembursko	+352-298-977-5063 (Francúzsky)
Malajzia	1800-88-8558 (Anglicky, bahasky, melajsky)
Malta	+356-23-4175
Mexiko	001-866-434-2080 (Španielsky)
Stredný východ	+44 (0)1475-555-055
Holandsko	+31-20-514-5770 (Holandsky)
Nový Zéland	0800-446-149 (Anglicky)

<b>Krajina alebo oblasť</b>	<b>Telefónne číslo</b>
Nikaragua	255-6658 (Španielsky)
Nórsko	Prevádzková podpora: 6681-1100 Záručný servis a podpora: 8152-1550 (Nórsky)
Panama	206-6047 (Španielsky)
Peru	0-800-50-866 (Španielsky)
Filipíny	1800-1888-1426 +63-2-995-8420 (Anglicky, filipínsky)
Poľsko	+48-22-878-6999
Portugalsko	+351-21-892-7147 (Portugalsky)
Rumunsko	+4-021-224-4015
Ruská federácia	+7-095-940-2000 (Rusky)
Singapur	1800-3172-888 (Anglicky, bahasky, melajsky)
Slovensko	+421-2-4954-1217
Slovinsko	+386-1-4796-699
Španielsko	91-714-7983 91-397-6503 (Španielsky)
Srí Lanka	+94-11-2448-442 (Anglicky)
Švédsko	Prevádzková podpora: 08-477-4420 Záručný servis a podpora: 077-117-1040 (Švédsky)
Švajčiarsko	Prevádzková podpora: 058-333-0900 Záručný servis a podpora: 0800-55-54-54 (Nemecky, francúzsky, taliansky)
Taiwan	886-2-8723-9799 (Mandarínska čínština)
Thajsko	1-800-299-229 (Thajsky)
Turecko	00800-4463-2041 (Turecky)
Spojené kráľovstvo	Prevádzková podpora: 01475-555-055 Záručný servis a podpora (hardvér): 08705-500-900 Záručný servis a podpora (softvér): 08457-151-516 (Anglicky)
Spojené štáty	1-800-426-7378 (Anglicky)
Uruguaj	000-411-005-6649 (Španielsky)
Venezuela	0-800-100-2011 (Španielsky)
Vietnam	Pre severnú oblasť a Hanoj: 84-4-8436675 Pre južnú oblasť a Hočiminovo mesto: 84-8-829-5160 (Anglicky, vietnamsky)

## Dodatok k záruke pre Mexiko

Tento dodatok sa považuje za súčasť Vyhlásenia o obmedzenej záruke spoločnosti Lenovo a bude platiť výlučne len pre produkty distribuované a predávané na území Spojených štátov mexických. V prípade sporu sa budú uplatňovať pojmy tohto dodatku.

Všetky softvérové programy predinštalované v zariadení budú mať len tridsaťdňovú (30) záruku na chyby inštalácie od dátumu nákupu. Spoločnosť Lenovo nenesie zodpovednosť za informácie v týchto ani žiadnych iných softvérových programoch, ktoré si zákazník nainštaluje po zakúpení produktu.

Služby nespoplatňované v rámci záruky sa budú účtovať konečnému užívateľovi pred autorizáciou.

V prípade potreby záručného servisu môže zákazník zavolať do centra podpory zákazníkov na číslo 001-866-434-2080, na ktorom bude presmerovaný na najbližšie autorizované servisné stredisko. Ak v meste, lokalite alebo do 70 kilometrov od mesta alebo lokality zákazníka neexistuje takéto autorizované servisné stredisko, záruka zahŕňa odôvodnené dopravné náklady súvisiace s prepravou produktu do nášho najbližšieho autorizovaného servisného strediska. Všetky potrebné súhlasy alebo informácie týkajúce sa zásielky produktu a zásielkovej adresy možno získať v najbližšom autorizovanom servisnom stredisku.

Zoznam autorizovaných servisných stredísk nájdete na adrese:

<http://www.lenovo.com/mx/es/servicios>

**Výrobca:**

**SCI Systems de México, S.A. de C.V.  
Av. De la Solidaridad Iberoamericana No. 7020  
Col. Club de Golf Atlas  
El Salto, Jalisco, México  
C.P. 45680,  
Tel. 01-800-3676900**

**Marketing:**

**Lenovo de México, Comercialización y  
Servicios, S. A. de C. V.  
Alfonso Nápoles Gándara No 3111  
Parque Corporativo de Peña Blanca  
Delegación Álvaro Obregón  
México, D.F., México  
C.P. 01210,  
Tel. 01-800-00-325-00**





---

## Príloha E. Vyhlásenia

Spoločnosť Lenovo nemusí ponúkať produkty, služby alebo vlastnosti opísané v tomto dokumente vo všetkých krajinách. Informácie o produktoch a službách, aktuálne dostupných vo vašej krajine, môžete získať od zástupcu spoločnosti Lenovo. Žiadne odkazy na produkt, program alebo službu spoločnosti Lenovo neznamenajú, ani z nich nevyplýva, že musí byť použitý len tento produkt, program alebo služba spoločnosti Lenovo. Namiesto nich môže byť použitý akýkoľvek funkčne ekvivalentný produkt, program alebo služba, ktoré neporušujú duševné vlastníctvo spoločnosti Lenovo. Užívateľ však zodpovedá za to, aby zhodnotil a overil používanie takéhoto produktu, programu alebo služby.

Spoločnosť Lenovo môže vlastniť patenty alebo patenty v schvaľovacom konaní pokrývajúce predmetné záležitosti opísané v tomto dokumente. Text tohto dokumentu vám nedáva žiadne licencie na tieto patenty. Písomné žiadosti o licencie môžete zasláť na adresu:

*Lenovo (United States), Inc.  
500 Park Offices Drive, Hwy. 54  
Research Triangle Park, NC 27709  
U.S.A.  
Attention: Lenovo Director of Licensing*

LENOVO GROUP LTD. POSKYTUJE TÚTO PUBLIKÁCIU "TAK AKO JE", BEZ AKÝCHKOLVEK VÝSLOVNÝCH ALEBO MLČKY PREDPOKLADANÝCH ZÁRUK, VRÁTANE, ALE BEZ OBMEDZENIA NA MLČKY PREDPOKLADANÉ ZÁRUKY NEPORUŠENIA PRÁV, OBCHODOVATEĽNOSTI ALEBO VHODNOSTI NA KONKRÉTNY ÚČEL. Niektoré jurisdikcie neumožňujú zrieknutie sa vyjadrených alebo mlčky predpokladaných záruk v určitých transakciách, preto sa vás toto vyhlásenie nemusí týkať.

Tento dokument môže obsahovať technické nepresnosti alebo tlačové chyby. Informácie uvedené v tomto dokumente podliehajú priebežným zmenám; tieto zmeny budú zapracované do nových vydání. V produktoch alebo programoch, popísaných v tejto publikácii, môže spoločnosť Lenovo kedykoľvek vykonať vylepšenia alebo zmeny.

Produkty opísané v tomto dokumente nie sú určené na použitie pri implantáciách ani iných život podporujúcich aplikáciách, pri ktorých by mohla porucha spôsobiť poranenie alebo smrť osôb. Informácie v tomto dokumente neovplyvňujú ani nemenia špecifikácie ani záruky na produkty spoločnosti Lenovo. Nič z tohto dokumentu nebude slúžiť ako vyjadrená alebo mlčky predpokladaná licencia alebo odškodnenie podľa intelektuálnych vlastníckych práv spoločnosti Lenovo alebo tretích strán. Všetky informácie v tomto dokumente boli získané v špecifických prostrediach a slúžia ako ilustrácia. Výsledky získané v iných prevádzkových prostrediach sa môžu odlišovať.

Spoločnosť Lenovo môže ktorúkoľvek z vami poskytnutých informácií použiť alebo distribuovať spôsobom, ktorý považuje za správny, bez toho, aby jej z toho vyplynul akýkoľvek záväzok voči vám.

Akékoľvek odkazy v tejto publikácii na iné webové stránky, než stránky spoločnosti Lenovo, sú poskytované len pre vaše pohodlie a v žiadnom prípade neslúžia ako súhlas s obsahom týchto webových stránok. Materiály na týchto webových stránkach nie sú súčasťou materiálov tohto produktu spoločnosti Lenovo a ich použitie je na vaše vlastné riziko.

Všetky údaje o výkone, uvádzané v tomto dokumente boli získané v riadenom prostredí. Preto sa môžu výsledky získané operačných prostrediach výrazne odlišovať. Niektoré merania boli

vykonané v systémoch vývojovej úrovne a nie je žiadna záruka, že tieto merania budú rovnaké vo všeobecne dostupných systémoch. Okrem toho, niektoré výsledky boli odhadnuté extrapoláciou. Aktuálne výsledky môžu byť iné. Užívatelia tohto dokumentu by si mali overiť použiteľnosť týchto údajov pre svoje špecifické prostredie.

---

## Ochranné známky

Nasledujúce pojmy sú ochrannými známkami spoločnosti Lenovo v USA alebo iných krajinách:

Lenovo  
ThinkPad  
Ultrabay

IBM je ochrannou známkou spoločnosti International Business Machines Corporation v USA alebo iných krajinách a používa sa na základe licencie.

Microsoft, Windows a Windows NT sú ochrannými známkami spoločnosti Microsoft Corporation v USA alebo iných krajinách.

Pentium je ochrannou známkou spoločnosti Intel Corporation v USA alebo iných krajinách.

Ostatné názvy spoločností, produktov alebo služieb môžu byť ochrannými alebo servisnými známkami iných subjektov.

---

## Poznámky o elektronických emisiách

Nasledujúce informácie sa týkajú jednotky ThinkPad Super Multi-burner Ultrabay Slim Drive.

Toto digitálne zariadenie triedy B vyhovuje kanadskej norme ICES-003.

### **Vyhlasenie o súlade s Priemyselnými emisiami Kanady triedy B**

Toto digitálne zariadenie triedy B vyhovuje kanadským normám ICES-003.

### **Avis de conformité à la réglementation d'Industrie Canada**

Cet appareil numérique de la classe B est conforme à la norme NMB-003 du Canada.

### **Vyhlasenie EU-EMC Directive (89/336/EG) EN 55022 class B Statement of Compliance**

#### **Deutschsprachiger EU Hinweis:**

#### **Hinweis für Geräte der Klasse B EU-Richtlinie zur Elektromagnetischen Verträglichkeit**

Dieses Produkt entspricht den Schutzanforderungen der EU-Richtlinie 89/336/EWG zur Angleichung der Rechtsvorschriften über die elektromagnetische Verträglichkeit in den EU-Mitgliedsstaaten.

und hält die Grenzwerte der EN 55022 Klasse B ein.

Um dieses sicherzustellen, sind die Geräte wie in den Handbüchern beschrieben zu installieren und zu betreiben. Des Weiteren dürfen auch nur von der Lenovo empfohlene Kabel angeschlossen werden. Lenovo übernimmt keine Verantwortung für die Einhaltung der Schutzanforderungen, wenn das Produkt ohne Zustimmung der Lenovo verändert bzw. wenn Erweiterungskomponenten von Fremdherstellern ohne Empfehlung der Lenovo gesteckt/eingebaut werden.

**Deutschland: Einhaltung des Gesetzes über die elektromagnetische Verträglichkeit von Geräten** Dieses Produkt entspricht dem "Gesetz über die elektromagnetische Verträglichkeit von Geräten (EMVG)". Dies ist die Umsetzung der EU-Richtlinie 89/336/EWG in der Bundesrepublik Deutschland.

**Zulassungsbescheinigung laut dem Deutschen Gesetz über die elektromagnetische Verträglichkeit von Geräten (EMVG) vom 18. September 1998 (bzw. der EMC EG Richtlinie 89/336) für Geräte der Klasse B** Dieses Gerät ist berechtigt, in Übereinstimmung mit dem Deutschen EMVG das EG-Konformitätszeichen - CE - zu führen.

Verantwortlich für die Konformitätserklärung nach Paragraf 5 des EMVG ist die Lenovo (Deutschland) GmbH, Pascalstr. 100, D-70569 Stuttgart. Informationen in Hinsicht EMVG Paragraf 4 Abs. (1) 4:

**Das Gerät erfüllt die Schutzanforderungen nach EN 55024 und EN 55022 Klasse B.)**

#### **Európska únia - Smernica elektromagnetickej compatibility**

Tento produkt je v súlade s ochrannými požiadavkami smernice rady EÚ 89/336/ECC o aproximácii zákonov členských štátov vzťahujúcej sa na elektromagnetickú kompatibilitu. Lenovo nemôže prevziať zodpovednosť za akékoľvek zlyhanie pri plnení ochranných požiadaviek vyplývajúce z neodporúčanej modifikácie produktu, vrátane inštalácie voliteľných kariet iných výrobcov ako Lenovo.

Tento produkt bol testovaný a vyhovuje normám zariadení IT triedy B v zmysle štandardu European Standard EN 55022. Normy pre zariadenie triedy B boli stanovené pre typické bytové prostredia, aby zabezpečili primeranú ochranu proti vzájomnému rušeniu s licenčnými komunikačnými zariadeniami.

#### **Avis de conformité à la directive de l'Union Européenne**

Le présent produit satisfait aux exigences de protection énoncées dans la directive 89/336/CEE du Conseil concernant le rapprochement des législations des Etats membres relatives à la compatibilité électromagnétique. Lenovo décline toute responsabilité en cas de non-respect de cette directive résultant d'une modification non recommandée du produit, y compris l'ajout de cartes en option non Lenovo.

Ce produit respecte les limites des caractéristiques d'immunité des appareils de traitement de l'information définies par la classe B de la norme européenne EN 55022 (CISPR 22). La conformité aux spécifications de la classe B offre une garantie acceptable contre les perturbations avec les appareils de communication agréés, dans les zones résidentielles.

#### **Unione Europea - Directiva EMC (Conformidad electromagnética)**

Este producto satisface los requisitos de protección del Consejo de la UE, Directiva 89/336/CEE en lo que a la legislación de los Estados Miembros sobre compatibilidad electromagnética se refiere.

Lenovo no puede aceptar responsabilidad alguna si este producto deja de satisfacer dichos requisitos de protección como resultado de una modificación no recomendada del producto, incluyendo el ajuste de tarjetas de opción que no sean Lenovo.

Este producto ha sido probado y satisface los límites para Equipos Informáticos Clase B de conformidad con el Estándar Europeo EN 55022. Los límites para los equipos de Clase B se han establecido para entornos residenciales típicos a fin de proporcionar una protección razonable contra las interferencias con dispositivos de comunicación licenciados.

### **Union Europea - Normativa EMC**

Questo prodotto è conforme alle normative di protezione ai sensi della Direttiva del Consiglio dell'Unione Europea 89/336/CEE sull'armonizzazione legislativa degli stati membri in materia di compatibilità elettromagnetica.

Lenovo non accetta responsabilità alcuna per la mancata conformità alle normative di protezione dovuta a modifiche non consigliate al prodotto, compresa l'installazione di schede e componenti di marca diversa da Lenovo.

Le prove effettuate sul presente prodotto hanno accertato che esso rientra nei limiti stabiliti per le apparecchiature di informatica Classe B ai sensi del Norma Europea EN 55022. I limiti delle apparecchiature della Classe B sono stati stabiliti al fine di fornire ragionevole protezione da interferenze mediante dispositivi di comunicazione in concessione in ambienti residenziali tipici.

### **Kórejské vyhlásenie pre zariadenia triedy B**

이 기기는 가정용으로 전자파 적합등록을 한 기기로서  
주거지역에서는 물론 모든 지역에서 사용할 수 있습니다.



# ThinkPad

Identifikačné číslo: 40Y8706

Vytlačené v USA

(1P) P/N: 40Y8706

